



MAJLIS BANDARAYA SEREMBAN

MBS

MAJLIS BANDARAYA SEREMBAN

LAPORAN TAHUNAN 2021

KANDUNGAN

Pengenalan

Perutusan Datuk Bandar	2
Moto, Misi, Visi MBS	4
Objektif MBS	5
Fungsi MBS	6
Piagam Pelanggan	7
Pengurusan Tertinggi	8

Profil Korporat

Perlantikan Datuk Bandar	14
Seremban dan Nilai Era Kini	17
Pencapaian MBS	18
Jadual	19

Kewangan

Sijil Ketua Audit Negara	27
--------------------------	----

Laporan Jabatan

Jabatan Kejuruteraan	32
Jabatan Kewangan	42
Jabatan Kawalan Bangunan	56
Jabatan Khidmat Pengurusan	62
Jabatan Teknologi Maklumat & Komunikasi	72
Jabatan Undang-Undang & Penguatkuasaan	88
Jabatan Penilaian & Pengurusan Harta	94
Jabatan Perancangan Pembangunan	114
Jabatan Pembersihan & Kesihatan Persekitaran	120
Jabatan Taman & Landskap	168
Jabatan Pembangunan Masyarakat & Pelancongan	178
Unit Komunikasi Korporat	184
Unit Integriti	202
Unit Pusat Sehenti (OSC)	218
Unit Pesuruhjaya Bangunan (COB)	222
Unit Audit Dalam	232
Unit Urusetia Mesyuarat / Letak Kereta / Perolehan	242

PERUTUSAN DATUK BANDAR

Salam Sejahtera, Salam Bersih. Muafakat dan Sejahtera.

Alhamdulillah, syukur ke hadrat Ilahi kerana izin-Nya dapat juga Laporan Tahunan Majlis Bandaraya Seremban Bagi Tahun 2021 ini dihasilkan dan didokumentasikan. Penerbitan pelan ini adalah tepat pada waktunya dalam usaha meneraju Majlis Bandaraya Seremban untuk menghasilkan perkhidmatan secara profesional, cemerlang dan berkualiti.

Sebagai organisasi yang berteraskan perkhidmatan perbandaran, Majlis Bandaraya Seremban sangat komited dan berusaha memberikan perkhidmatan yang terbaik kepada warga bandar raya. Bagi memastikan pembangunan di Majlis Bandaraya Seremban membangun secara terancang dan mampan dan menjamin kualiti hidup yang tinggi sesuai dengan moto Majlis Bandaraya Seremban iaitu Mampan, Bersih dan Sejahtera. Majlis juga sentiasa berusaha mempertingkatkan pemberian perkhidmatan bandar yang bersih, cekap, berkualiti dan berkesan terhadap warga bandar rayanya.

Majlis Bandaraya Seremban juga akan terus mendukung Visi dan Misinya iaitu sebagai Bandar Raya Pintar Yang Mampan, Bersih dan Berdaya Maju dalam menyediakan perkhidmatan pintar yang efisien berkualiti dan telus bagi memastikan warga Bandar raya Seremban menikmati kehidupan yang selesa dan sejahtera.



Dalam memastikan Visi dan Misi ini tercapai, Pentadbiran Majlis terus menyediakan dan menyelenggara kemudahan awam serta prasarana yang berkualiti, mencukupi, efisien, mesra pengguna dan mudah sampaian bagi memenuhi keperluan bandar raya dengan berteraskan :-

- i. Menyediakan perkhidmatan yang efisien kepada pelanggan ;
- ii. Bandar raya rendah karbon, bandar pintar dan pembangunan mampan ;
- iii. ICT dan inovasi pemaju perkhidmatan bandaraya ;
- iv. Perkongsian pintar komuniti dan pihak berkepentingan ;
- v. Pengurusan yang dinamik dan berintegriti ;
- vi. Memperkasa pengurusan kewangan

Antara kejayaan yang dicapai oleh Majlis Bandaraya Seremban sepanjang tahun 2021 adalah :-

- i. Sijil Penghargaan Majlis Bandaraya Seremban bagi Pencapaian Status Bandar Mampan taraf bandaraya yang berada di kedudukan 8 daripada 17 PBT dan mendapat keputusan peratusan mampan meningkat ke 86.98% berbanding tahun sebelumnya dalam program MURNInets;
- ii. Sijil Audit Bersih Penyata Kewangan Majlis Bandaraya Seremban Tahun Kewangan 2020 ;
- iii. Sijil Penghargaan Pelaksanaan Inisiatif Inovatif Pentadbiran Kerajaan Negeri Sembilan bagi tahun 2020 – 2021 ;
- iv. Pasar Besar Seremban mendapat Johan dalam Pertandingan Pasar Bersih dan Selamat 2021 Peringkat Negeri Sembilan

Akhir kata saya ingin mengucapkan syabas dan tahniah kepada seluruh warga kerja Majlis Bandaraya Seremban yang telah memberikan komitmen yang tinggi bagi memastikan prestasi dan kejayaan berjaya dicapai oleh Majlis Bandaraya Seremban hingga kini dapat direalisasikan. Saya juga menyeru usaha ini dapat dipertingkatkan agar lebih banyak kejayaan dapat diperolehi oleh Majlis Bandaraya Seremban bagi memastikan Visi dan Misi sebagai bandaraya pintar akan tercapai.



DATO' MASRI BIN HAJI RAZALI
DATUK BANDAR
MAJLIS BANDARAYA SEREMBAN

MOTO

“Mampan. Bersih. Sejahtera”

VISI

**“Bandar Raya Pintar Yang Mampan,
Bersih Dan Berdaya Maju”**

MISI

**Menyediakan Perkhidmatan
Pintar Yang Efisien, Berkualiti Dan
Telus Bagi Memastikan Warga
Bandar Raya Seremban Menikmati
Kehidupan Yang Selesa Dan
Sejahtera.**

OBJEKTIF

- **Menaik taraf kualiti hidup warga Bandar Raya Seremban dengan penyediaan kemudahan dan tempat riadah yang selesa.**
- **Menyediakan jaringan infrastruktur dan kemudahan awam yang serba lengkap dan efisien di Bandar Raya Seremban.**
- **Memperkasa pengurusan landskap yang efisien.**
- **Memudahkan urusan pelabur dan aktiviti perniagaan dengan mematuhi peruntukan undang-undang.**
- **Memperkasa pengurusan kewangan yang cekap, berkesan dan berakauntabiliti.**
- **Memperkukuh dan memantapkan sumber hasil Majlis.**
- **Mempertingkatkan kebersihan Bandar Raya Seremban dengan kerjasama SWCORP.**
- **Meningkatkan kerjasama antara agensi kerajaan, swasta, pertubuhan bukan kerajaan (NGO) dan badan-badan profesional.**
- **Menaiktaraf tahap pendidikan dan kesedaran sivik dalam warga Bandar Raya Seremban.**
- **Mewujudkan sistem pengurusan sumber manusia yang cekap, berkualiti dan berintegriti.**
- **Membudayakan penggunaan ICT untuk kakitangan dan pelanggan Majlis.**

FUNGSI

- Menyediakan perkhidmatan kepada semua warga Bandar Raya Seremban seperti perkhidmatan pembersihan bandar, menyediakan kawasan rekreasi dan kemudahan infrastruktur.
- Menyediakan dan menyelenggara kemudahan awam dan infrastruktur untuk warga Bandar Raya Seremban seperti penyelenggaraan jalan, longkang, lampu jalan, dewan, pusat komuniti dan kemudahan sukan.
- Menyediakan dan menyelenggara kemudahan sosial dan riadah seperti taman permainan kanak-kanak serta taman awam.
- Mengawalselia kelulusan kebenaran merancang, pelan pembinaan bangunan dan penyediaan infrastruktur.
- Mengawalselia kesihatan awam dan mencegah penyakit berjangkit.
- Mengawalselia kelulusan lesen perniagaan.
- Memperkukuhkan jalinan usahasama dalam projek pembangunan, perniagaan dan gerai bagi memberi peluang kepada warga Bandar Raya Seremban melibatkan diri dalam bidang perniagaan.
- Penguatkuasaan undang-undang sedia ada secara optimum.

PIAGAM PELANGGAN

Kami warga MBS dengan penuh iltizam berikrar dan berjanji akan menggembeng seluruh tenaga dan usaha kami bagi menghasilkan perkhidmatan secara profesional, cemerlang dan berkualiti dengan:

1. Memastikan komitmen kakitangan dalam memberi layanan mesra dan adil lagi saksama serta perkhidmatan yang terbaik;
2. Memastikan semua warga bandar raya menerima perkhidmatan yang cekap dan berkualiti melalui perkhidmatan atas talian;
3. Memastikan setiap permohonan yang dikemukakan diproses menepati Piagam Pelanggan yang dijanjikan oleh Jabatan;
4. Memastikan tadbir urus pengurusan kewangan dipatuhi seperti mana yang ditetapkan di dalam peraturan kewangan;
5. Memastikan tindakan adil dan tegas dalam menguatkuasakan Undang-Undang dan Peraturan untuk dipatuhi demi kesejahteraan dan keselamatan warga bandar raya;
6. Memastikan pembangunan di MBS membangun secara terancang dan mampan berteraskan konsep Bandar Pintar yang memberi kemudahan demi keselesaan dan kesejahteraan kepada penduduk;
7. Memastikan bandar raya Seremban mampan, bersih dan sejahtera dengan penyediaan prasarana awam yang mencukupi, berkualiti, efisien, mesra pengguna dan kemudahsampaian;
8. Memastikan peruntukan yang diterima daripada Kerajaan Negeri dan Kerajaan Persekutuan diuruskan secara terbaik dan paling menguntungkan (best value for money) serta pelaksanaan projek mencapai sasaran;
9. Memastikan semua aktiviti perniagaan dipermudahkan bagi menjana pertumbuhan ekonomi; dan
10. Memastikan pembangunan sektor pelancongan di Seremban setaraf dengan konsep pelancongan bandar raya utama.



PENGURUSAN **TERTINGGI** MAJLIS BANDARAYA SEREMBAN



YBHG. DATO' MASRI BIN HJ. RAZALI
DATUK BANDAR
MAJLIS BANDARAYA SEREMBAN



TUAN MAS MIDYAWAN BIN YAHYA
SETIAUSAHA
MAJLIS BANDARAYA SEREMBAN



ENCIK SABARUDDIN BIN SULAIMAN
PENGARAH KEJURUTERAAN MAJLIS
BANDARAYA SEREMBAN



PUAN ANIZAHATON BINTI KAMALUDIN
PENGARAH KEWANGAN
MAJLIS BANDARAYA SEREMBAN



PUAN NORRIZA BINTI SHAM
PENGARAH KAWALAN BANGUNAN
MAJLIS BANDARAYA SEREMBAN



**PUAN AZURA BINTI ABU HASSAN
PENGARAH KHIDMAT PENGURUSAN
MAJLIS BANDARAYA SEREMBAN**



**PUAN HANIZAH BINTI HASSAN
PENGARAH TEKNOLOGI MAKLUMAT
DAN KOMUNIKASI
MAJLIS BANDARAYA SEREMBAN**



**ENCIK HANIZAM BIN AHMAD
PENGARAH UNDANG-UNDANG DAN
PENGUATKUASAAN
MAJLIS BANDARAYA SEREMBAN**



**Sr. NOR ZULIANA
BINTI ABD MANAN
PENGARAH PENILAIAN DAN
PENGURUSAN HARTA
MAJLIS BANDARAYA SEREMBAN**



**TPr. HJ NAZRI BIN A. GHANI
PENGARAH PERANCANGAN
PEMBANGUNAN
MAJLIS BANDARAYA SEREMBAN**



**ENCIK MOHD LOTFFEE BIN HJ. ABDULLAH
PENGARAH PEMBERSIHAN DAN
KESIHATAN PERSEKITARAN
MAJLIS BANDARAYA SEREMBAN**



**LAr. HAJI NASIRUDDIN
BIN AB. RAHMAN
PENGARAH TAMAN DAN LANDSKAP
MAJLIS BANDARAYA SEREMBAN**



**ENCIK SAIFUL AZUAR BIN AHMAD JADI
PENGARAH PEMBANGUNAN
MASYARAKAT DAN PELANCONGAN
MAJLIS BANDARAYA SEREMBAN**



**ENCIK ALIAS BIN MANSOR
KETUA UNIT KOMUNIKASI KORPORAT
MAJLIS BANDARAYA SEREMBAN**



PUAN NOR MURSYDAH BINTI CHIK
KETUA UNIT INTEGRITI
MAJLIS BANDARAYA SEREMBAN



PUAN NORITA BINTI BAKRI
KETUA UNIT OSC
MAJLIS BANDARAYA SEREMBAN



Sr. MUHAMMAD SUFFIAN
BIN HJ. ALI
KETUA UNIT COB
MAJLIS BANDARAYA SEREMBAN



PUAN NURHIDAYAH BINTI ZAINUDDIN
KETUA UNIT AUDIT DALAM
MAJLIS BANDARAYA SEREMBAN



ENCIK HAIRULAZMI BIN MOHD ALI
KETUA PENOLONG SETIAUSAHA
UNIT URUSETIA MESYUARAT/
LETAK KERETA/ PEROLEHAN MAJLIS
BANDARAYA SEREMBAN



AHLI MAJLIS MAJLIS BANDARAYA SEREMBAN



YBHG. DATO' MK IBRAHIM BIN
ABD RAHMAN
Zon 11



TUAN HAJI ZAINAL BIN ISMAIL
Zon 1



TPr. MOHD HELIMY BIN SAMAT
Zon 4



ENCIK GARY @ MARIMUTHU
A/L NAVAPPAN
Zon 22



ENCIK AWA HOI CHOONG
Zon 9



Ts. MUHAMAD ZAKI BIN MD SABRI
Zon 5



ENCIK ABDULLAH SANI BIN
ABU HASAN
Zon 10



ENCIK AHMAD IZZUDIN
BIN ISMAIL
Zon 3



ENCIK ABDUL MALEK BIN ADAM
Zon 23



ENCIK CHONG SAY HOO
Zon 7



ENCIK SAHIDIN BIN KARDI
Zon 15



ENCIK ROSSLAN BIN HASSAN
Zon 19



ENCIK NG WING HON
Zon 6



**PUAN WINNIE SURI ANAK
SELUTAN**
Zon 16



ENCIK HO WENG WAH
Zon 18



**ENCIK THANABALAN A/L
RAMIAH**
Zon 24



PUAN YONG MUI TENG
Zon 2



**ENCIK HUSNUL HAFIZ BIN ABU
BAKAR**
Zon 17



**TUAN HAJI NOOR ISKANDAR BIN
MOHAMAD NOOR**
Zon 13



ENCIK LIM YAU SIN
Zon 8



PUAN JAMILAH BINTI SAID ALI
Zon 12



ENCIK LEE HON KEONG
Zon 21



PUAN AMNI BINTI IDRIS
Zon 14



**ENCIK NURADZLY BIN
KAMARUZAMAN**
Zon 20

PROFIL KORPORAT

PELANTIKAN DATUK BANDAR KEDUA MAJLIS BANDARAYA SEREMBAN – YBHG. DATO' MASRI BIN HAJI RAZALI



ISTIADAT PENGISYTIHARAN BANDAR RAYA

Kepesatan pentadbiran Seremban dan Nilai telah membawa kepada kenaikan taraf dua penggabungan agensi Perbandaran kepada Bandar Raya. MBS ditubuhkan pada 1 Januari 2020 manakala Istiadat Pengisytiharan Majlis Bandaraya Seremban telah diadakan pada 20 Januari 2020 di Wisma Bandaraya Seremban.

Majlis Pengisytiharan telah mendapat perkenan daripada DYMM Tuanku Mukhriz Ibni Almarhum Tuanku Munawir yang telah disambut dengan penuh adat istiadat dan gilang gemilang bagi meraikan kenaikan taraf dengan penggabungan dua agensi menjadi satu entiti baharu dan julung kalinya bagi Pihak Berkuasa Tempatan di Negeri Sembilan mendapat Datuk Bandar yang pertama.

Penggabungan MPS dan MPN untuk dinaiktaraf adalah mengikut kriteria yang telah ditetapkan oleh Kementerian Perumahan dan Kerajaan Tempatan dimana :-

PENGISYTIHARAN MAJLIS BANDARAYA SEREMBAN

- 1** Bandar Ibu Negeri
- 2** Mempunyai jumlah Penduduk tidak kurang 5000,000 orang
- 3** Jumlah pendapatan tahunan tidak kurang RM 100 Juta
- 4** Menjadi Pusat pentadbiran, perniagaan dan perdagangan

DATUK BANDAR

MAJLIS BANDARAYA SEREMBAN

Bil	Nama	Tempoh
1	YBHG. DATO' HAJI ZAZALI BIN SALEHUDIN	1.1.2020 – 22.7.2021
2	YBHG. DATO MASRI BIN HAJI RAZALI	23.7.2021 – SEHINGGA KINI

KRONOLOGI PENGISYTIHARAN

MAJLIS BANDARAYA SEREMBAN

TARIKH	PERKARA
12 November 2008	Mesyuarat Kerajaan Negeri telah meluluskan cadangan untuk mencantumkan Majlis Perbandaran Seremban dan Majlis Perbandaran Nilai sebagai satu entiti dan menaikan tarafnya kepada Majlis Bandaraya Seremban.
2 Februari 2009	Mesyuarat Suruhanjaya Pilihanraya Malaysia meluluskan cadangan untuk mencantumkan Majlis Perbandaran Seremban dan Majlis Perbandaran Nilai sebagai satu entiti dan menaikan tarafnya kepada Majlis Bandaraya Seremban.
20 April 2012	Penggabungan Majlis Perbandaran Seremban Dengan Majlis Perbandaran Nilai Dan Menaikkan Tarafnya Kepada Majlis Bandaraya Seremban telah diluluskan oleh Mesyuarat Jemaah Menteri
13 Mac 2019	Pengisytiharan Bandaraya telah diumumkan pada 1 Januari 2020
1 Januari 2020	Majlis Perbandaran Seremban dan Majlis Perbandaran Nilai dinaiktaraf menjadi Majlis Bandaraya Seremban mulai 1 Januari 2020.
20 Januari 2020	Istiadat Pengisytiharan Majlis Bandaraya Seremban disempurnakan oleh DYMM Yang Di Pertuan Besar Negeri Sembilan Tuanku Muhriz Ibni Almarhum Tuanku Munawir

SEREMBAN DAN NILAI ERA KINI

Bandar Seremban dan Bandar Nilai kini mengalami evolusi perkembangan yang pesat melalui pembangunan Industri, perumahan, pengangkutan dan pelancongan. Dasar-dasar efektif yang dilaksanakan oleh Kerajaan Negeri menyebabkan kedua-dua Bandar ini terus membangun sejajar dengan matlamat kerajaan ini iaitu Bersih, Muafakat dan Sejahtera.

Tanggal 1 Januari 2020 secara rasminya Majlis Perbandaran Seremban dan Majlis Perbandaran Nilai telah bergabung menjadi satu entiti iaitu Majlis Bandaraya Seremban. Pengabungan dan penaiktarafan status bandar ini melambangkan daerah Seremban telah menjadi satu Kota Metropolis yang penting dalam pembangunan ekonomi Malaysia. Penaiktarafan Majlis Bandaraya Seremban ini sekaligus membuktikan daerah Seremban kini mampu bersaing di kalangan Bandaraya di seluruh dunia yang bersama-sama melaksanakan pembangunan yang mampan.

Usaha-usaha pengabungan dan penaiktarafan status Bandar ini telah bermula sejak tahun 2008 iaitu pada 12 November 2008 Kerajaan Negeri telah meluluskan cadangan untuk menggabungkan MPS dan MPN sebagai satu entiti dan menaikkan tarafnya kepada Majlis Bandaraya Seremban.

Selain itu, pada 2 Februari 2009 telah juga mendapat kelulusan daripada Suruhanjaya Pilihanraya Malaysia bagi menaik taraf Majlis Bandaraya Seremban dan pada 20 April 2012 Mesyuarat Jemaah Menteri juga telah meluluskannya.

Pengabungan dan penaiktarafan ini juga telah mendapat perkenan DYMM Yang Di Pertuan Besar Negeri Sembilan Tuanku Muhriz Ibni Almarhum Tuanku Munawir dan pada 1 Januari 2020 dengan rasminya Seremban menjadi Majlis Bandaraya Seremban.

Sejarah gilang gemilang ini pastinya menjadi satu titik tolak untuk Seremban terus maju dan pihak Majlis Bandaraya Seremban akan terus menawarkan perkhidmatan yang terbaik kepada seluruh warga Bandaraya Seremban serta daerah Seremban juga secara tidak langsung akan menjadi tumpuan kepada pelabur mahupun pelancong setaraf dengan bandaraya yang ada di seluruh dunia.



PENCAPAIAN MBS

BIL	PERKARA	PENCAPAIAN
1.	Sijil Penghargaan Majlis Bandaraya Seremban bagi Pencapaian Status Bandar Mampun taraf bandaraya yang berada di kedudukan 8/17 PBT dan mendapat keputusan peratusan mampun meningkat ke 86.98 % berbanding tahun sebelumnya dalam program MURNInets.	Sijil Penghargaan
2.	Sijil Audit Bersih Penyata Kewangan Majlis Bandaraya Seremban Tahun Kewangan 2020	Sijil Penghargaan
3.	Sijil Penghargaan Pelaksanaan Inisiatif Inovasi Pentadbiran Kerajaan Negeri Sembilan bagi tahun 2020-2021.	Sijil Penghargaan
4.	Pasar Besar Seremban mendapat Johan dalam pertandingan Pasar Bersih Dan Selamat 2021 Peringkat Negeri Sembilan	Johan



JADUAL 1 : MAKLUMAT ASAS PIHAK BERKUASA TEMPATAN TAHUN 2021

MAJLIS BANDARAYA SEREMBAN

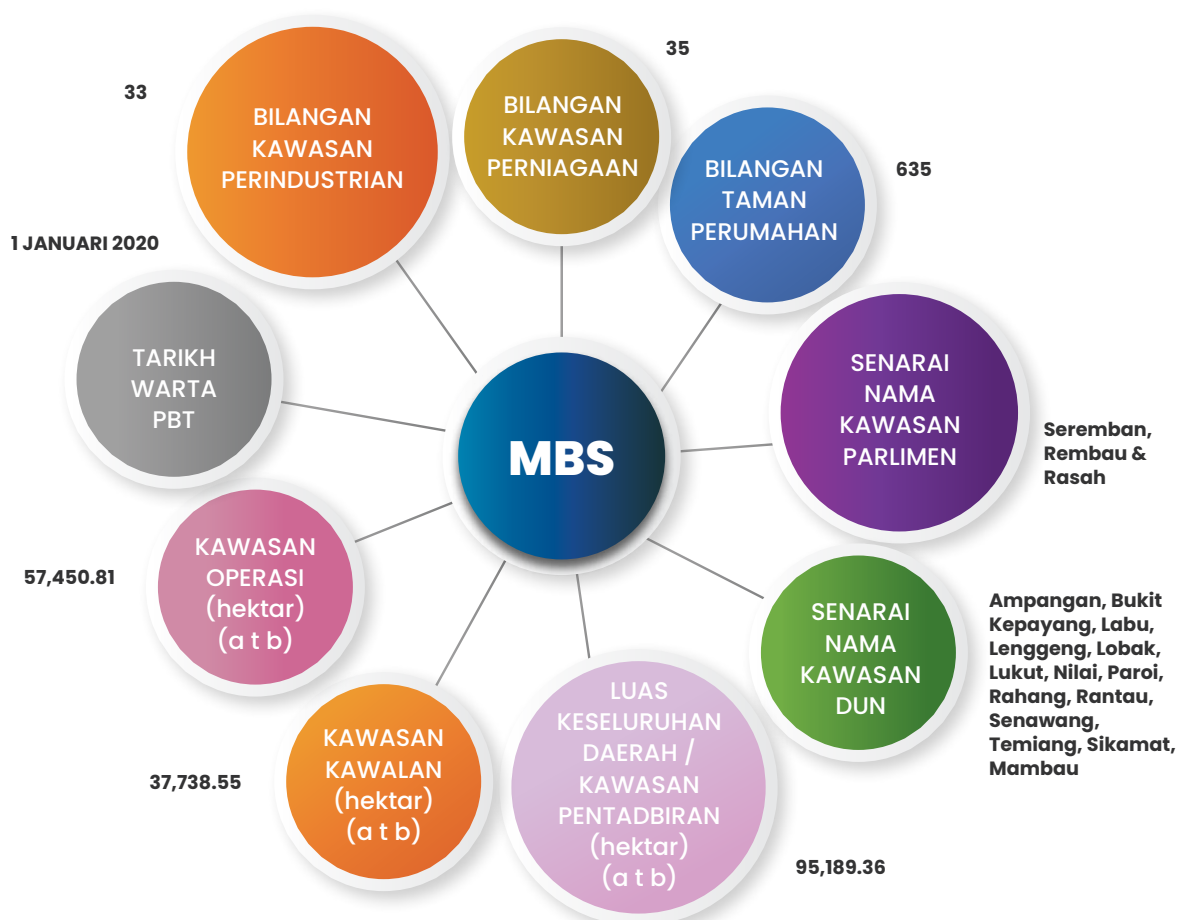

JADUAL 2: SENARAI DAN JUMLAH PEGAWAI DAN KAKITANGAN PIHAK BERKUASA TEMPATAN TAHUN 2021

MAJLIS BANDARAYA SEREMBAN



JADUAL 3 : BILANGAN PERATURAN PIHAK BERKUASA TEMPATAN TAHUN 2021

MAJLIS BANDARAYA SEREMBAN



JADUAL 4 : PENYATA KEWANGAN BERAUDIT PIHAK BERKUASA TEMPATAN TAHUN 2021

MAJLIS BANDARAYA SEREMBAN



JADUAL 5 : SENARAI BILANGAN PEGANGAN CUKAI TAKSIRAN PIHAK BERKUASA TEMPATAN TAHUN 2021

MAJLIS BANDARAYA SEREMBAN

BILANGAN PEGANGAN CUKAI TAKSIRAN

Caruman Bantuan Kadar	Caruman Bantuan Kadar	Perumahan	Komersil	Industri	Lain-Lain
Bil. 5,257	Bil. 943	Bil. 208,549	Bil. 26,839	Bil. 4,629	Bil. 57,441
RM 3,088,275.18	RM 396,061.34	RM 54,508,407.41	RM 47,256,323.01	RM 2,716,894,623	RM 14,667,781.75

JADUAL 6 : SENARAI BILANGAN HASIL BUKAN CUKAI PIHAK BERKUASA TEMPATAN TAHUN 2021

MAJLIS BANDARAYA SEREMBAN

HASIL BUKAN CUKAI (RM)



JADUAL 7 : SENARAI BILANGAN INVENTORI ASET PIHAK BERKUASA TEMPATAN TAHUN 2021

MAJLIS BANDARAYA SEREMBAN

BILANGAN INVENTORI ASET



JADUAL 8 : STATISTIK BILANGAN PENGELUARAN LESEN PIHAK BERKUASA TEMPATAN TAHUN 2021

MAJLIS BANDARAYA SEREMBAN



JADUAL 9 : SENARAI BILANGAN DAN JUMLAH PROJEK PEMBANGUNAN PIHAK BERKUASA TEMPATAN TAHUN 2021

MAJLIS BANDARAYA SEREMBAN

PEMBANGUNAN PROJEK (PERUNTUKAN KPKT)



JADUAL 10 : SENARAI BILANGAN PERMOHONAN KELULUSAN PEMBANGUNAN PIHAK BERKUASA TEMPATAN TAHUN 2021

MAJLIS BANDARAYA SEREMBAN



JADUAL 11 : SENARAI BILANGAN PENGUATKUASAAN PIHAK BERKUASA TEMPATAN TAHUN 2021

MAJLIS BANDARAYA SEREMBAN

BILANGAN PENGUATKUASAAN PBT



JADUAL 12 : SENARAI KESELURUHAN ADUAN PIHAK BERKUASA TEMPATAN TAHUN 2021

MAJLIS BANDARAYA SEREMBAN

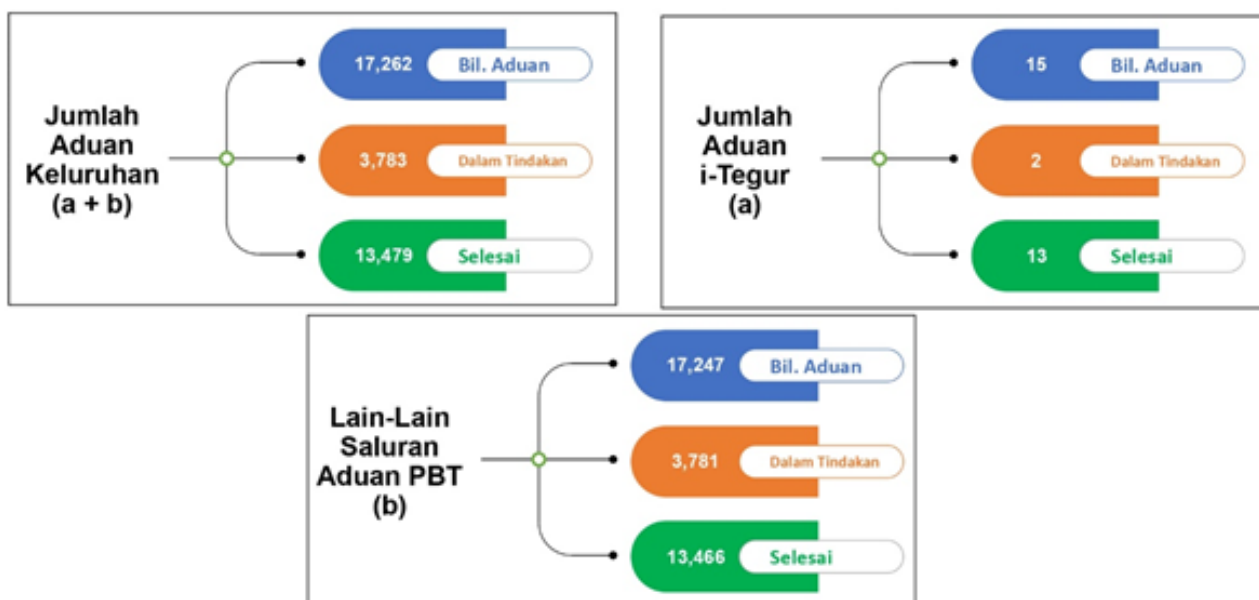

JADUAL 13 : SENARAI BILANGAN DAN JUMLAH PENGUATKUASAAN KENDERAAN TERBIAR PIHAK BERKUASA TEMPATAN TAHUN 2021

MAJLIS BANDARAYA SEREMBAN

BULAN



JADUAL 14 : MAKLUMAT PECAHAN PASAR DI KAWASAN PIHAK BERKUASA TEMPATAN TAHUN 2021

MAJLIS BANDARAYA SEREMBAN

BILANGAN PEGANGAN CUKAI TAKSIRAN



JADUAL 15 : MAKLUMAT BILANGAN TEMPAT LETAK KERETA (TLK) DI KAWASAN PBT 2021

MAJLIS BANDARAYA SEREMBAN



JADUAL 17 : MAKLUMAT BILANGAN BAZAR 7 EKSPLO RAMADHAN PIHAK BERKUASA TEMPATAN TAHUN 2021

MAJLIS BANDARAYA SEREMBAN

BAZAR & EKSPLO RAMADHAN PIHAK BERKUASA TEMPATAN

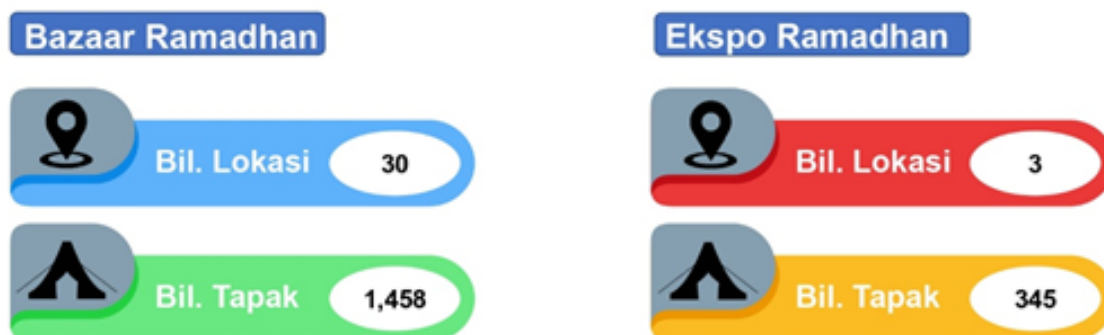



**SIJIL KETUA AUDIT NEGARA
MENGENAI PENYATA KEWANGAN
MAJLIS BANDARAYA SEREMBAN
BAGI TAHUN BERAKHIR 31 DISEMBER 2020**

Sijil Mengenai Pengauditan Penyata Kewangan

Pendapat

Saya telah mengaudit Penyata Kewangan Majlis Bandaraya Seremban yang merangkumi Penyata Kedudukan Kewangan pada 31 Disember 2020 dan Penyata Prestasi Kewangan, Penyata Perubahan Aset Bersih serta Penyata Aliran Tunai bagi tahun berakhir pada tarikh tersebut dan nota kepada penyata kewangan termasuklah ringkasan polisi perakaunan yang signifikan seperti yang dinyatakan pada muka surat 1 hingga 42.

Pada pendapat saya, penyata kewangan ini memberikan gambaran yang benar dan saksama mengenai kedudukan kewangan Majlis Bandaraya Seremban pada 31 Disember 2020 dan prestasi kewangan serta aliran tunai bagi tahun berakhir pada tarikh tersebut selaras dengan Piawaian Perakaunan Sektor Awam Malaysia (MPSAS) dan Akta Kerajaan Tempatan 1976 (Akta 171).

Asas Kepada Pendapat

Pengauditan telah dilaksanakan berdasarkan Akta Audit 1957 dan *International Standards of Supreme Audit Institutions*. Tanggungjawab saya dihuraikan selanjutnya di perenggan Tanggungjawab Juruaudit Terhadap Pengauditan Penyata Kewangan dalam sijil ini. Saya percaya bahawa bukti audit yang diperoleh adalah mencukupi dan bersesuaian untuk dijadikan asas kepada pendapat saya.

Kebebasan dan Tanggungjawab Etika Lain

Saya adalah bebas daripada Majlis Bandaraya Seremban dan telah memenuhi tanggungjawab etika lain berdasarkan *International Standards of Supreme Audit Institutions*.

Maklumat Lain Selain Daripada Penyata Kewangan dan Sijil Juruaudit Mengenainya

Ahli Majlis Majlis Bandaraya Seremban bertanggungjawab terhadap maklumat lain dalam Laporan Tahunan. Pendapat saya terhadap Penyata Kewangan Majlis Bandaraya Seremban tidak meliputi maklumat lain selain daripada Penyata Kewangan dan Sijil Juruaudit mengenainya dan saya tidak menyatakan sebarang bentuk kesimpulan jaminan mengenainya.

Tanggungjawab Ahli Majlis Terhadap Penyata Kewangan

Ahli Majlis bertanggungjawab terhadap penyediaan Penyata Kewangan Majlis Bandaraya Seremban yang memberi gambaran benar dan saksama selaras dengan Piawaian Perakaunan Sektor Awam Malaysia (MPSAS) dan Akta Kerajaan Tempatan 1976 (Akta 171). Ahli Majlis juga bertanggungjawab terhadap penetapan kawalan dalaman yang perlu bagi membolehkan penyediaan Penyata Kewangan Majlis Bandaraya Seremban yang bebas daripada salah nyata yang ketara, sama ada disebabkan fraud atau kesilapan.

Semasa penyediaan Penyata Kewangan Majlis Bandaraya Seremban, Ahli Majlis bertanggungjawab untuk menilai keupayaan Majlis Bandaraya Seremban untuk beroperasi sebagai satu usaha berterusan, mendedahkannya jika berkaitan serta menggunakannya sebagai asas perakaunan.

Tanggungjawab Juruaudit Terhadap Pengauditan Penyata Kewangan

Objektif saya adalah untuk memperoleh keyakinan yang munasabah sama ada Penyata Kewangan Majlis Bandaraya Seremban secara keseluruhannya adalah bebas daripada salah nyata yang ketara, sama ada disebabkan fraud atau kesilapan, dan mengeluarkan Sijil Juruaudit yang merangkumi pendapat saya. Jaminan yang munasabah adalah satu tahap jaminan yang tinggi, tetapi bukan satu jaminan bahawa audit yang dijalankan mengikut *International Standards of Supreme Audit Institutions* akan sentiasa mengesan salah nyata yang ketara apabila ia wujud. Salah nyata boleh wujud daripada fraud atau kesilapan dan dianggap ketara sama ada secara individu atau agregat sekiranya boleh dijangkakan dengan munasabah untuk mempengaruhi keputusan ekonomi yang dibuat oleh pengguna berdasarkan penyata kewangan ini.

Sebagai sebahagian daripada pengauditan mengikut *International Standards of Supreme Audit Institutions*, saya menggunakan pertimbangan profesional dan mengekalkan keraguan profesional sepanjang pengauditan. Saya juga:

- a. Mengenal pasti dan menilai risiko salah nyata ketara dalam Penyata Kewangan Majlis Bandaraya Seremban, sama ada disebabkan fraud atau kesilapan, merangka dan melaksanakan prosedur audit yang responsif terhadap risiko berkenaan serta mendapatkan bukti audit yang mencukupi dan bersesuaian untuk memberikan asas kepada pendapat saya. Risiko untuk tidak mengesan salah nyata ketara akibat

daripada fraud adalah lebih tinggi daripada kesilapan kerana fraud mungkin melibatkan pakatan, pemalsuan, ketinggalan yang disengajakan, representasi yang salah, atau mengatasi kawalan dalaman.

- b. Memahami kawalan dalaman yang relevan untuk merangka prosedur audit yang bersesuaian tetapi bukan untuk menyatakan pendapat mengenai keberkesanan kawalan dalaman Majlis Bandaraya Seremban.
- c. Menilai kesesuaian dasar perakaunan yang diguna pakai dan kemunasabahan anggaran perakaunan dan pendedahan yang berkaitan oleh Ahli Majlis.
- d. Membuat kesimpulan terhadap kesesuaian penggunaan asas perakaunan untuk usaha berterusan oleh Ahli Majlis dan berdasarkan bukti audit yang diperoleh, sama ada wujudnya ketidakpastian ketara yang berkaitan dengan peristiwa atau keadaan yang mungkin menimbulkan keraguan yang signifikan terhadap keupayaan Majlis Bandaraya Seremban sebagai satu usaha berterusan. Jika saya membuat kesimpulan bahawa ketidakpastian ketara wujud, saya perlu melaporkan dalam Sijil Juruaudit terhadap pendedahan yang berkaitan dalam Penyata Kewangan Majlis Bandaraya Seremban atau, jika pendedahan tersebut tidak mencukupi, pendapat saya akan diubah. Kesimpulan saya dibuat berdasarkan bukti audit yang diperoleh sehingga tarikh Sijil Juruaudit.
- e. Menilai sama ada keseluruhan persembahan termasuk pendedahan Penyata Kewangan Majlis Bandaraya Seremban memberi gambaran yang saksama.

Hal-hal Lain

Sijil ini dibuat untuk Ahli Majlis berdasarkan Akta Kerajaan Tempatan 1976 (Akta 171) dan bukan untuk tujuan lain. Saya tidak bertanggungjawab terhadap pihak lain bagi kandungan sijil ini.

(AHMAD BIN SELI)
t.p. KETUA AUDIT NEGARA
MALAYSIA

SEREMBAN, NEGERI SEMBILAN
25 OKTOBER 2021





JABATAN KEJURUTERAAN

Pengarah

Encik Sabaruddin bin Sulaiman
A.N.S, P.M.C



RINGKASAN ADUAN DI JABATAN KEJURUTERAAN

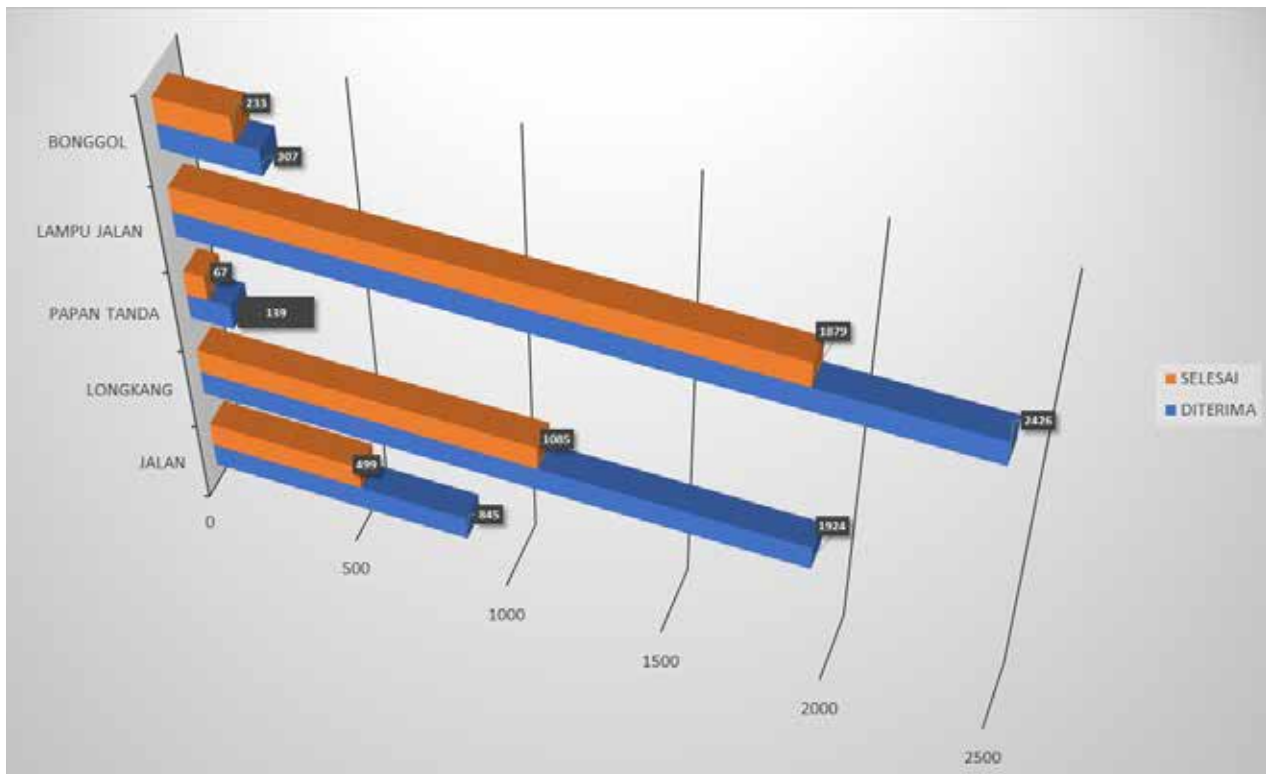

RINGKASAN ADUAN DI RINGKASAN LAPORAN PROJEK YANG DIJALANKAN DI JABATAN KEJURUTERAAN KEJURUTERAAN

PERUNTUKAN	BILANGAN PROJEK	JUMLAH PERUNTUKAN (RM)	STATUS				BELANJA	
			PERANCANGAN	PELAKSANAAN	SIAP	% SIAP	RM	%
EPU	3	10,000,000.00	0	3	0	0.0	2,637,535.36	26
MARRIS	290	132,372,927.32	16	42	232	76.6	54,184,148.25	41
UPEN (P61) (PEMERKASA)	53	4,977,832.00	2	1	50	94.3	4,020,694.67	81
PENYELENGGARAAN PERUMAHAN SWASTA	2	578,000.00	0	0	2	100	511,761.40	89
PERUNTUKAN YAB MB	3	1,100,000.00	0	2	1	33	174,700.00	16
KPKT	57	8,120,380.00	0	13	44	77	6,112,880.00	75
TABUNG AMANAH PERKUBURAN	2	2,662,770.00	0	2	0	0	958,698.30	36
JUMLAH	410	159,811,909.32	18	63	329	54.4	68,600,417.98	52

PERATUS PERUNTUKAN

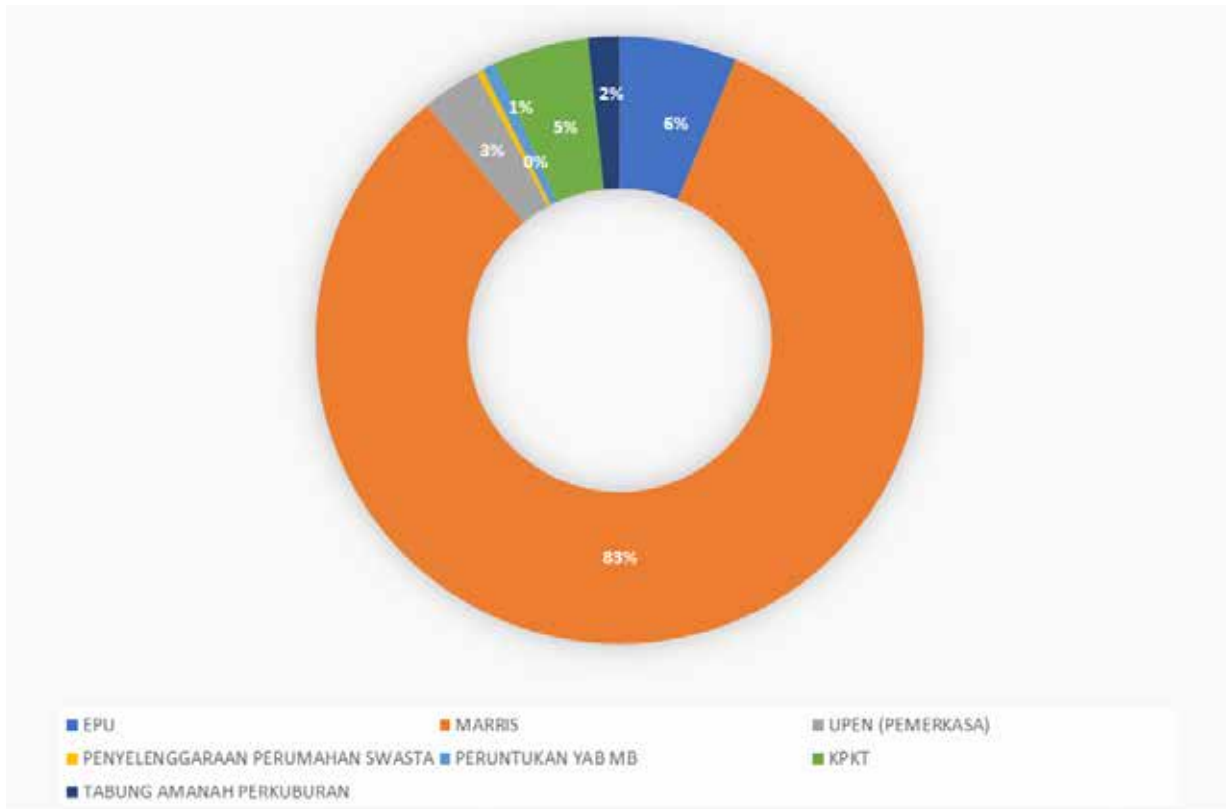

RINGKASAN ADUAN DI JABATAN KEJURUTERAAN

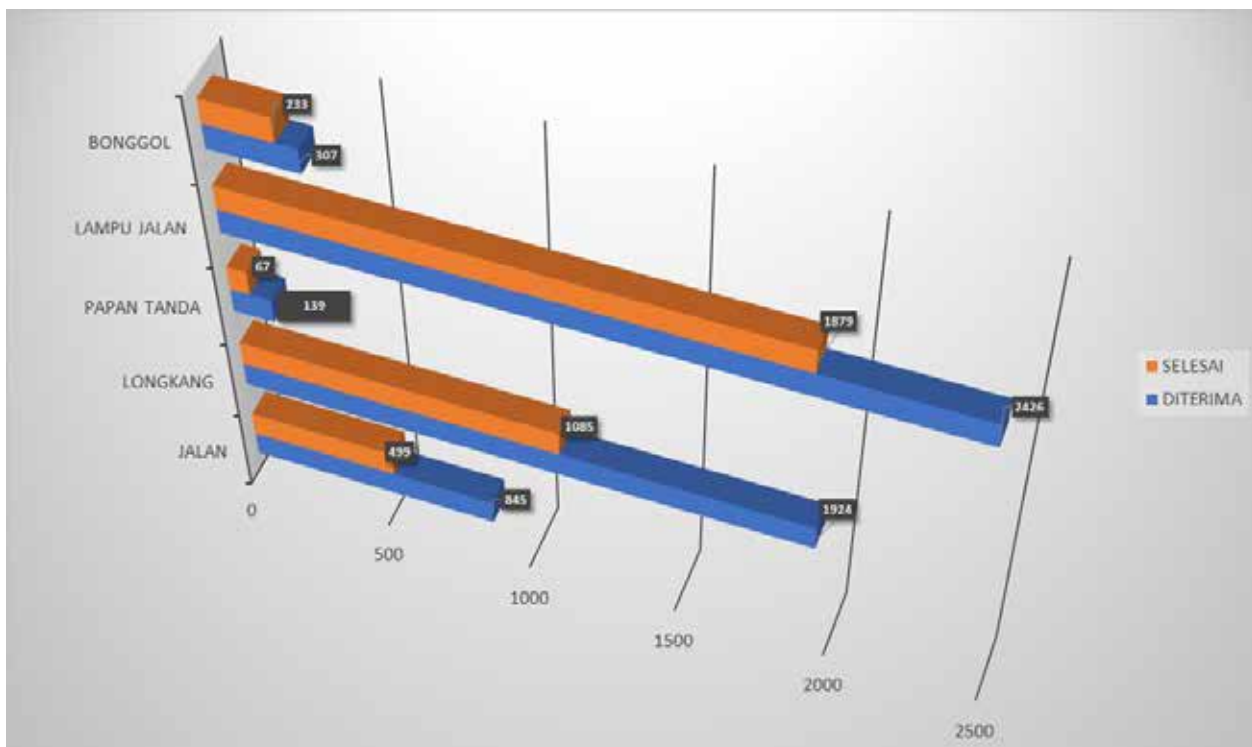

MENURAP SEMULA JALAN DAN MENYELENGGARA LONGKANG SERTA KERJA-KERJA BERKAITAN DI TAMAN SHUKOR, AMPANGAN, SEREMBAN

SEMASA



SELEPAS



**KERJA-KERJA PENYELENGGARAAN JALAN-JALAN INDUSTRI SERTA KERJA-KERJA BERKAITAN DI DAERAH SEREMBAN, NEGERI SEMBILAN.
(KAWASAN INDUSTRI MUTIARA GALLA)**

SEMASA



SELEPAS



MENURAP SEMULA JALAN SERTA MEMBAIKPULIH LONGKANG DI TAMAN DESA RASAH, SEREMBAN

SEMASA



SELEPAS



► Cadangan kerja-kerja membaikpulih dan menurap semula jalan serta kerja yang berkaitan di Taman Bandar Seremban Selatan, Seremban, NSDK

SEBELUM



SEMASA



SELEPAS



► Cadangan kerja-kerja membaikpulih dan menurap semula jalan serta kerja yang berkaitan di Taman Tuanku Jaafar fasa 1 dan Fasa 2, Seremban, NSDK

SEBELUM



SELEPAS





Cadangan kerja-kerja membaikpulih dan menurap semula jalan serta kerja yang berkaitan di Lot Kedai Taman Seremban Jaya Fasa 2 dan Fasa 3, Seremban, NSDK

SEBELUM



SELEPAS



Cadangan kerja-kerja membaikpulih dan menurap semula jalan serta kerja yang berkaitan di Lot Kedai Jalan Kuala Pilah, Seremban, NSDK

SEBELUM



SELEPAS



Cadangan kerja-kerja membaikpulih lampu jalan serta kerja yang berkaitan di Jalan Mutiara Nilai, Nilai, NSDK

SEBELUM



SELEPAS



Cadangan kerja-kerja membaikpulih lampu jalan serta kerja yang berkaitan di Jalan Nilai 3, Nilai, NSDK

SEBELUM



SELEPAS



Cadangan kerja-kerja membaikpulih lampu jalan serta kerja yang berkaitan di Jalan Persiaran Perbandaran, Nilai, NSDK

SEBELUM



SELEPAS





JABATAN KEWANGAN

Pengarah

Puan Anizahaton binti Kamaludin
A.N.S, P.M.C



JABATAN KEWANGAN

AKTIVITI SEPANJANG TAHUN 2021 UNIT AKAUN, BAJET, PINJAMAN DAN PENGGOMPUTERAN

1. BENGKEL PENYEMAKAN PENYATA KEWANGAN TAHUN 2020 BERASASKAN MALYSIAN PUBLIC SECTOR ACCOUNTING STANDARD (MPSAS) SIRI SATU HINGGA LIMA.

Dipengerusikan oleh Pengarah Kewangan MBS dan turut dihadiri oleh En.Zuhairi bin Dziaruddin selaku penceramah.

Objektif:

Memberi pendedahan berkaitan penemuan-penemuan baru dalam pematuhan kepada standard MPSAS selaras dengan arahan Kerajaan Persekutuan untuk mewajibkan pemakaian MPSAS dalam penyediaan Penyata Kewangan tahunan Majlis.

Penyemakan Penyata Kewangan Tahun 2020 dengan mengambilkira penggabungan Majlis Perbandaran Seremban (MPS) dan Majlis Perbandaran Nilai (MPN) menjadi Majlis Bandaraya Seremban (MBS).

Tarikh : 2 Mac 2021, 27-30 Julai 2021

Tempat : Bilik Mesyuarat Jabatan Kewangan, MBS



2. SESI SEMAKAN PERMOHONAN BAJET 2022 JABATAN BERSAMA SETIAUSAHA MBS

Dipengerusikan oleh Tuan Setiausaha MBS dan turut dihadiri oleh semua Ketua Jabatan dan Ketua Unit bagi membentangkan permohonan bajet 2022.

Objektif :-

Menyemak permohonan Bajet bagi tahun 2022 – Draf Pertama

TARIKH	SIRI
24/06/2021	PERTAMA
29/06/2021	KEDUA
05/07/2021	KETIGA
06/07/2021	KEEMPAT
07/07/2021	KELIMA

Menyemak permohonan Bajet bagi tahun 2022 – Draf Kedua

TARIKH	SIRI
16/07/2021	PERTAMA



3. MESYUARAT PEMERIKSAAN BELANJAWAN 2022 AHLI MAJLIS, KETUA JABATAN, KETUA UNIT BERSAMA DATUK BANDAR

Dipengerusikan oleh Datuk Bandar MBS dan turut dihadiri oleh Ahli Majlis, Ketua Jabatan dan Ketua Unit setiap jabatan bagi membentangkan bajet 2022.

Objektif :-

Perbentangan permohonan Bajet bagi tahun 2022:

TARIKH	SIRI
05/08/2021	PERTAMA
06/08/2021	KEDUA
07/08/2021	KETIGA
11/08/2021	BERSAMA AHLI MAJLIS
28/10/2021	MESYUARAT KHAS BAJET

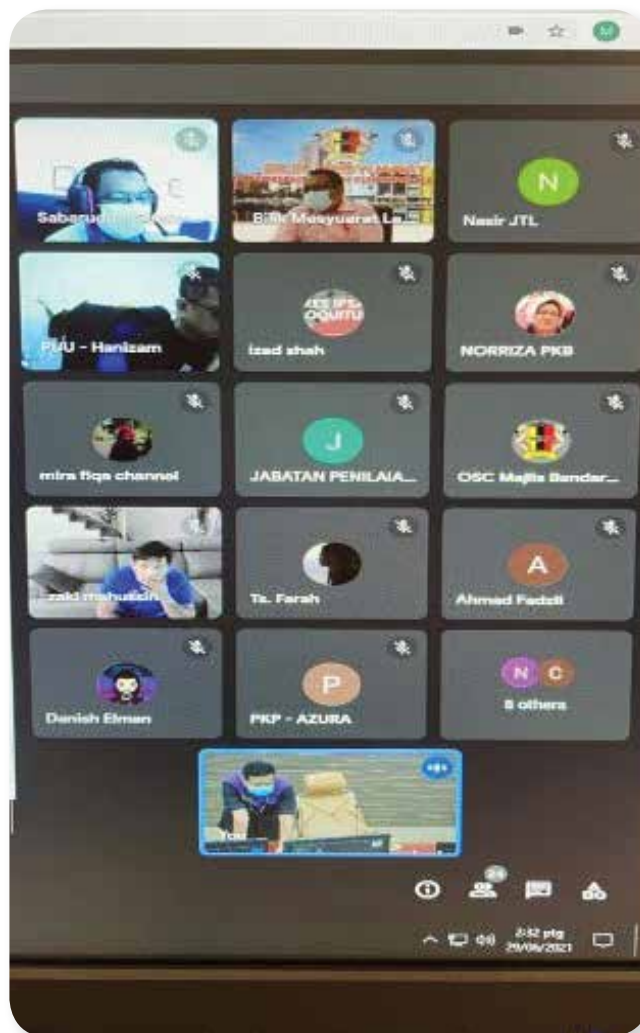

4. MESYUARAT PENUTUP PENGAUDITAN PENYATA KEWANGAN MAJLIS BANDARAYA SEREMBAN BAGI TAHUN BERAKHIR 2020

Mesyuarat telah dipengerusikan oleh Datuk Bandar, MBS dan dihadiri oleh En. Ahmad bin Seli, Pengarah Audit Negeri, Negeri Sembilan, beberapa orang pegawai dari Jabatan Audit Negara, Cawangan Negeri Sembilan dan Pn. Anizahaton binti Kamaludin, Pengarah Kewangan dan juga pegawai dari MBS.

Objektif:

Pengauditan Penyata Kewangan dilaksanakan untuk memberi pendapat terhadap Penyata Kewangan MBS bagi tahun kewangan berakhir 31 Disember 2020 sama ada ianya memberi gambaran yang benar dan saksama dari segi kesempurnaan, ketepatan dan kesahihannya.

Mesyuarat diadakan bagi membincangkan penemuan audit sepanjang pengauditan Penyata Kewangan MBS dan menentukan jenis Sijil yang akan diterima oleh MBS.

Tarikh : 25 Oktober 2021

Tempat : Bilik Mesyuarat Dato' Klana Petra, MBS



5. MAJLIS PENYERAHAN SIJIL KETUA AUDIT NEGARA TERHADAP PENGAUDITAN PENYATA KEWANGAN BAGI TAHUN BERAKHIR 31 DISEMBER 2020 MAJLIS BANDARAYA SEREMBAN

Sijil telah disampaikan oleh En. Ahmad bin Seli, Pengarah Audit Negeri, Negeri Sembilan dan diterima oleh Dato' Masri bin Haji Razali, Datuk Bandar. MBS telah memperoleh Sijil Audit Bersih bagi Penyata Kewangan MBS bagi tahun berakhir 31 Disember 2020.

Majlis turut dihadiri oleh beberapa orang pegawai dari Jabatan Audit Negara, Cawangan Negeri Sembilan, Tuan Mas Midyawan bin Yahya, Setiausaha, Pn. Anizahaton binti Kamaludin, Pengarah Kewangan dan juga pegawai dari MBS.

Tarikh : 1 November 2021

Tempat : Jabatan Audit Negara cawangan Negeri Sembilan



AKTIVITI SEPANJANG TAHUN 2021 BAHAGIAN PERBELANJAAN

1. TAKLIMAT GARIS PANDUAN PEMBAYARAN MAJLIS BANDARAYA SEREMBAN

Dipengerusikan oleh Akauntan, Majlis Bandaraya Seremban dan turut dihadiri oleh wakil dari setiap jabatan dan unit di Majlis Bandaraya Seremban.

Objektif :-

- 1.1 Penyelarasan semula perlu dibuat bagi memastikan proses pembayaran dilaksanakan dengan lancar selaras peraturan kewangan dan pekelling yang terkini bagi mencapai matlamat keperluan dan kepentingan Majlis dan pengemaskinian Daftar Bil.
- 1.2 15 Garis panduan yang digunapakai oleh semua jabatan yang terlibat di dalam Majlis bagi mengemukakan dokumen bayaran yang lengkap mengikut proses yang betul dan teratur dan sekaligus untuk memudahkan dan mengurangkan tempoh proses pembayaran 14 hari bekerja selaras dengan keperluan ISO dan piagam pelanggan.
- 1.3 Seramai 42 orang wakil dari setiap jabatan di MBS yang telah menghadiri taklimat tersebut.

Tarikh : 21 Oktober 2021

Tempat: Bilik Dato' Shahbandar, MBS



LAPORAN AKTIVITI BAHAGIAN HASIL SEPANJANG TAHUN 2021

1. PROSES BIL CUKAI TAKSIRAN PENGGAL 1/2021 & PENGGAL 2/2021

TARIKH : 28 November 2020 & 26 Jun 2021

PENERANGAN : Proses bil cukai taksiran dijalankan setiap tahun Jabatan Kewangan & Jabatan Teknologi Maklumat dan Komunikasi bagi penggal pertama dan penggal kedua. Proses ini merangkumi pengemaskinian data akaun pemilik harta dan maklumat bayaran serta edaran bil secara serahan tangan kepada pemilik harta. Pegangan bil cukai taksiran adalah seperti berikut :-

Penggal 1/2021	284,174 akaun
Penggal 2/2021	287,536 akaun



Rajah 1.0 : Proses bil cukai taksiran di Jabatan Kewangan



Rajah 1.1 : YBhg Dato' Masri Bin Haji Razali bersama Tn Mas Midyawan melawat proses bil cukai taksiran penggal 2/2021 di Jabatan Kewangan

2. PERBINCANGAN PANEL PEMUNGUT HUTANG

TARIKH : 12 Januari 2021 & 11 April 2021

PENERANGAN : Perbincangan mengenai Proposal Ajen Kutipan Hutang Cukai Taksiran Bagi Pihak MBS melibatkan Jabatan Kewangan & Panel Pemungut Hutang yang dilantik oleh Majlis. Tujuan utama perbincangan ini adalah bagi penyerahan perjanjian terbaru dan senarai pemilik akaun cukai taksiran bagi tindakan Panel Pemungut Hutang.

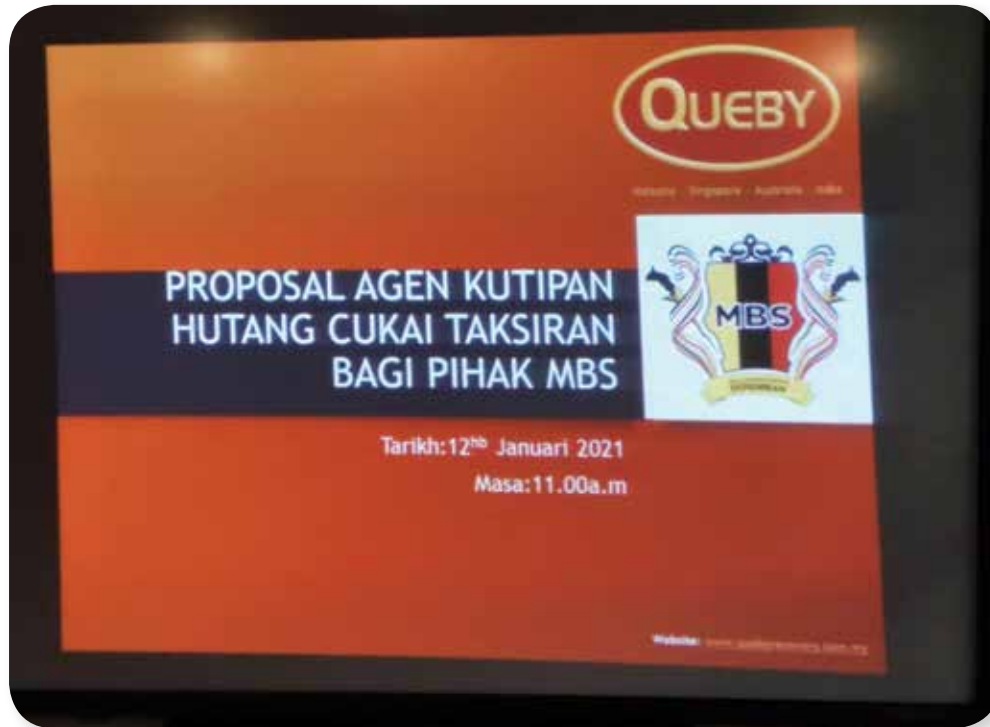

Rajah 2.0 : Perbincangan dengan Panel Pemungut Hutang pada 12 Januari 2021



Rajah 2.1 : Perbincangan dengan Panel Pemungut Hutang pada 11 April 2021

3. Penyampaian Hadiah Cabutan Bertuah Bulanan & Akhir Tahun 2021

TARIKH : September Sehingga Disember 2021 & 26 Januari 2022

PENERANGAN : Kempen Cabutan Bertuah yang diadakan sepanjang tahun 2021 ini merupakan inisiatif Majlis Bandaraya Seremban (MBS) bagi menggalakkan pembayaran cukai taksiran bagi tempoh setahun dan hanya melalui pembayaran atas talian. Cabutan ini dipilih secara rawak oleh YBhg Datuk Bandar Majlis Bandaraya Seremban (MBS), Dato' Masri Bin Haji Razali.

Sebanyak 20 buah hadiah utama, 4 buah hadiah bulanan dan 30 buah hadiah saguhati berupa 'powerbank' telah disampaikan oleh YBhg Datuk Bandar MBS di Lobi Wisma MBS.



Rajah 3.0 : Cabutan nama pemenang cabutan bertuah 2021



Rajah 3.1 : Antara pemenang hadiah utama bagi Cabutan Bertuah Akhir Tahun 2021



Rajah 3.2 : Kiri: Pemenang hadiah telefon pintar iPhone Pro Max13. Kanan: Pemenang hadiah computer riba MacBook Air

Senarai Nama Pemenang Cabutan Bertuah 2021 adalah seperti berikut:

BIL	TARIKH	TARIKH
1.	ALI IMRAN BIN DAWAIR	TELEFON PINTAR IPHONE PRO MAX13
2.	NORMA BT ELIAS	LAPTOP MAC BOOK AIR
3.	NOR HAFIZAH BINTI YASIN	LAPTOP ACER
4.	LING SIEW ME	LAPTOP ACER
5.	CHEW BEE YEAN	SMART TV LED 55
6.	SURAYA BINTI MOHD SAURI	SMART TV LED 55
7.	YAN THEN HOCK	SMART TV LED 55
8.	KOAY BEE GEOK	TELEFON PINTAR SAMSUNG A12
9.	ALIZA BINTI ALWI @ HARUN	TELEFON PINTAR SAMSUNG A12
10.	GAN HOCK CHOON	TELEFON PINTAR SAMSUNG A12
11.	LIEW AH KEOW	TELEFON PINTAR SAMSUNG A12
12.	YOU LI PING	TELEFON PINTAR SAMSUNG A12
13.	LOI GUAK LIAN & LOH SOOK HENG	TELEFON PINTAR SAMSUNG A12
14.	K. NARENDRAN A/L V. K. KANAGASABAI	TV LED 32
15.	NOR RASIDAH BINTI ABDUL RASHID	TV LED 32
16.	PHUAH SEW HONG	TV LED 32
17.	HAYATI BINTI ABD RAHMAN	TV LED 32
18.	WONG SUEE PONG	TV LED 32
19.	LEONG MEOW CHAN @ LEONG MEOW CHIN	TV LED 32
20.	WONG CHOON CHIANG & WONG CHOON WAI	TV LED 32
21.	KO AH SANG	TELEFON PINTAR SAMSUNG A12 (PEMENANG OGOS)
22.	RASHIDI BIN YAAKOB	TELEFON PINTAR SAMSUNG A12 (PEMENANG SEPT)
23.	KHAIRUL AZMAN BIN MUHAMMAD NOR	TELEFON PINTAR SAMSUNG A12 (PEMENANG OKT)
24.	ALIAS BIN PUASA	TELEFON PINTAR SAMSUNG A12 (PEMENANG NOV)

4. Kutipan Kaunter Bergerak Sewaan

TARIKH : 28 November 2020 & 26 Jun 2021

LOKASI : Medan Selera Ampangan, Pasar Besar Seremban, PPRT Paroi & Lobak

PENERANGAN : Kaunter bergerak bagi sewaan premis Majlis turut dijalankan sepanjang tahun 2021 sebagai alternatif bagi memudahkan orang ramai membuat bayaran sewaan premis Majlis Bandaraya Seremban.



Rajah 4.0 : Sebahagian orang awam yang membuat bayaran sewaan premis di kaunter bergerak sewaan

5. Kaunter Bergerak Cukai Taksiran

TARIKH : 22 Februari 2021 Sehingga 29 Disember 2021

LOKASI : 42 Kawasan Perumahan Sekitar Majlis Bandaraya Seremban

PENERANGAN : Kaunter bergerak bagi kutipan cukai taksiran diadakan sebagai alternatif bagi memudahkan orang ramai membuat bayaran cukai taksiran Majlis Bandaraya Seremban. Kaunter bergerak ini dijalankan secara bulanan sepanjang tahun 2021 di 42 buah lokasi taman perumahan.



Rajah 5.0 : Kaunter bergerak cukai taksiran yang telah diadakan sepanjang tahun 2021

Senarai Lokasi Kaunter Bergerak Cukai Taksiran 2021 adalah seperti berikut:

- Broga
- Ulu Beranang & Lenggeng
- Seksyen 7, Bandar Tasik senangin
- Broga
- Ulu Beranang & Lenggeng
- Seksyen 7, Bandar Tasik senangin
- Taman Bukti
- Taman Gadong Jaya
- Taman Nilai Impian
- Taman Jasmin Indah
- Taman Desa Cempaka
- Taman Desa Jati
- Taman College Heights
- Taman Tasik Jaya
- Taman Tuanku Jaafar
- Taman Pinggiran Senawang
- Taman Rasah Kemayan
- Taman Warisan Puteri
- Taman Ampangan
- Taman Bukit Kepayang
- Bandar Tasik Senangin
- Vision Homes
- Taman Andalas
- Bandar Enstek
- Kota Seriemas
- Taman Nusa Intan
- Taman Gadong Jaya
- Taman Nilai Perdana
- Taman Sendayan Indah
- Taman Lavender Heights
- Taman garden Homes
- Taman Bandar Senawang
- Taman Sri Pulai
- Taman Bukit Citra
- Taman Semarak
- Taman Desaria
- Forest Heights
- Taman Desa Kolej
- Bandar Seremban Selatan
- Taman Nilai 3
- Bandar Ekar

6. Lawatan Premis Yang Berunggakan Tinggi

TARIKH : 21 Oktober 2021 Sehingga 28 Disember 2021

LOKASI : 12 Premis Sekitar Majlis Bandaraya Seremban

PENERANGAN : Lawatan premis yang bertunggakan tinggi adalah bagi berbincang dengan pemilik premis agar membuat bayaran cukai taksiran Majlis Bandaraya Seremban. Aktiviti ini dijalankan setiap hari Selasa dan Khamis bersama Ahli Majlis. Sebanyak 46 lokasi premis telah dilawati sepanjang tahun 2021.



Rajah 6.0 : Antara premis yang terlibat dalam lawatan premis bertunggakan tinggi kawasan Majlis Bandaraya Seremban

Senarai Lokasi Lawatan Premis Yang Bertunggakan Tinggi 2021 adalah seperti berikut:

- JPS HOLDINGS SDN BHD
- THE ASTON HOLIDAY SDN BHD
- SAMSUNG ELECTRONIC DISPLAY (M) SDN BHD
- IPI ASIA ASEPTIC PACKAGING SYSTEMS SDN BHD
- CHEE KUANG CERAMIC TRADING SDN BHD
- REJASWARAN A/L ARUMUGAM
- ERA BARU SDN BHD
- YOHENG SDN BHD
- JARUM EMAS SDN BHD
- ERA BARU SDN BHD
- PROP DEVELOPMENT SDN BHD
- EK HITEC CORPORATION SDN BHD
- EK LGYLAN DEVELOPMENT & CONSTRUCTION (M) SDN BHD
- AKARMAS SDN. BHD.
- HAGAKURE SDN BHD
- GJH DEVELOPMENT SDN BHD
- PUSAT RAWATAN ISLAM DARUL ZAQ'WAN SDN BHD
- A OAKLAND HOTEL SDN BHD
- SERIEMAS DEVELOPMENT SDN. BERHAD
- TIMBUNAN ALAM PROPERTY SDN BHD
- KEMAYAN RESOURCES SDN. BHD.
- JOREKA SDN BHD
- PACKET ONE NETWORKS (MALAYSIA) SDN BHD
- SL LAND SDN BHD
- SAMSUNG ELECTRONIC DISPLAY (M) SDN BHD (LAWATAN ULANGAN)
- IPI ASIA ASEPTIC PACKAGING SYSTEMS SDN BHD (LAWATAN ULANGAN)
- CARLTONSTAR HOTEL HOLDINGS SDN BHD
- SUTERA HOTEL SDN BHD
- YEO MEE CHEN
- GREEN TREE HARVEST SDN BHD
- MOHD AMIR NOR RABI BIN IBRAHIM DLL
- A OAKLAND HOTEL SDN BHD (LOKASI KEDUA)
- RANGKAIAN HOTEL SERI MALAYSIA SDN BHD
- RANGKAIAN HOTEL SERI MALAYSIA SDN BHD
- NILAI INLAND PORT SDN BHD
- KOLEJ NEGERI
- KOLEJ UNIVERSITI LINTON SDN BHD
- NG CHEE YEW SDN BHD
- LSYMEDIA GROUP SDN BHD
- OKL REALTY HOLDINGS SDN BHD
- DALIA INDUSTRIES SDN BHD
- PERSATUAN BADMINTON MELAYU NEGERI SEMBILAN
- KOPERASI NESLAND BHD
- PERSATUAN FUI CHIU NEGERI SEMBILAN
- ASIA GROUP SDN BHD
- LEONG HUAT CEMENT BRICK SDN BHD

7. Kaunter Bayaran Hari Sabtu

TARIKH : Sepanjang Bulan Februari dan Disember 2021 (9 pagi – 12.00 tengahari)

PENERANGAN : Kaunter bayaran hari sabtu di kaunter bayaran ibu pejabat diadakan bagi memudahkan orang ramai membuat bayaran cukai taksiran Majlis Bandaraya Seremban pada hari Sabtu. Tujuan utama adalah memberi peluang orang awam menjelaskan bayaran cukai taksiran di selain hari bekerja.



Rajah 7.0 : Sebahagian pelanggan yang membuat bayaran cukai taksiran di Kaunter Bayaran Hari Sabtu



JABATAN KAWALAN BANGUNAN

Pengarah

Puan Norriza binti Mohd Sham
P.M.C



JABATAN KAWALAN BANGUNAN

OBJEKTIF

Menerima dan memproses permohonan untuk membina bangunan di dalam kawasan Majlis Perbandaran berpandukan Akta, Undang-undang Kecil dan Polisi sedia ada.

Memantau pembinaan projek bangunan awam, swasta atau individu dan mengeluarkan notis untuk pematuhan peraturan bangunan.

Bertanggungjawab bagi pengeluaran permit-permit dan pengeluaran Sijil Layak Menduduki Bangunan dalam Majlis.

Bertanggungjawab mengeluarkan permit untuk kerja-kerja kecil seperti kerja pembaikan dan pembinaan struktur kecil seperti *awning*.

Menyediakan data projek perumahan, komersial dan industry apabila diminta oleh Kementerian dan jabatan berkaitan seperti Bank Negara, NAPIC dan kerajaan negeri bagi tujuan pengkajian.

Menerima dan menyelesaikan aduan

Melaksanakan kerja perobohan bagi bangunan yang dibina tanpa kebenaran Majlis Perbandaran Nilai.

Fungsi

Kawalan Pembangunan (Memproses pelan bangunan dan mengeluarkan Sijil Layak Diduduki).

Penguatkuasaan (mengambil tindakan terhadap bangunan tanpa kebenaran seperti mengeluarkan notis, kompaun dan tindakan undang-undang terhadap pemilik bangunan).

PROGRAM

Nama Jabatan / Agensi : **JABATAN KAWALAN BANGUNAN** **LORONG SENI 1 SEREMBAN (NOVEMBER 2021)**

Bil	Nama Program	Matlamat Program	Tarikh Dilaksanakan	Kumpulan Sasaran/ Lokasi
1	CADANGAN MENAIKTARAF LORONG SENI TERPANJANG & BAZAR PERPATIH (MAINS) SEBAGAI PUSAT INFORMASI PELANCONGAN SEREMBAN, NEGERI SEMBILAN (KERJA-KERJA SEBUTHARGA)	Projek Lorong Seni Seremban bertujuan memperindahkan Bandar Seremban sebagai produk pelancongan.	20 Ogos - 26 November 2021	Penduduk setempat / Pelancong dalam dan luar negara





SEKEMBAN LACIOUS SENI & MUZIK 2021
SEKEMBAN LACIOUS
ART & MUSIC
2021
 TARIKH: 18 & 19 DISEMBER (SABTU & AHAD)
 TEMPAT: LORONG SENI SEREMBAN
 BERTINGGAL & SUNGAI KONG MILIK
 NAGA - TELUKPAJAH - KEDAH

CADANGAN KERJA-KERJA MEMBAIKPULIH REPLIKA 0 KILOMETER BANDAR SEREMBAN (DISEMBER 2021)

Bil	Nama Program	Matlamat Program	Tarikh Dilaksanakan	Kumpulan Sasaran/ Lokasi
2	CADANGAN KERJA-KERJA MEMBAIKPULIH REPLIKA 0 KILOMETER BANDAR SEREMBAN (KERJA-KERJA SEGERA)	Membaikpulih replika posmen dan lain-lain paparan disebabkan vandalisma	8 Oktober - 26 November 2021	Penduduk setempat / Pelancong dalam dan luar negara



CADANGAN MENAIKTARAF DAN KERJA-KERJA PENGINDAHAN LALUAN KERETAPI BERSEJARAH KAMPUNG CHEDANG DI KAWASAN MB SEREMBAN (DISEMBER 2021)

Bil	Nama Program	Matlamat Program	Tarikh Dilaksanakan	Kumpulan Sasaran/ Lokasi
3	CADANGAN MENAIKTARAF DAN KERJA-KERJA PENGINDAHAN LALUAN KERETAPI BERSEJARAH KAMPUNG CHEDANG DI KAWASAN MB SEREMBAN (KERJA LANTIKAN TERUS)	Membaikpulih laluan keretapi lama dan membina struktur paparan di kawasan Kampung Chedang	15 November hingga 13 Disember 2021	Penduduk setempat / Pelancong dalam dan luar negara





JABATAN KHIDMAT PENGURUSAN

Pengarah

Puan Azura binti Abu Hassan
P.M.C, P.J.K



JABATAN KHIDMAT PENGURUSAN

KURSUS-KURSUS YANG DIADAKAN SEPANJANG TAHUN 2021

► KURSUS TATACARA PENGURUSAN ASET ALIH KERAJAAN, MAJLIS BANDARAYA SEREMBAN

TEMPAT : TASIK VILLA HOTEL, PORT DICKSON

TARIKH : 24 - 26 MAC 2021



► TAKLIMAT KURSUS PENGURUSAN ERGONOMIK DI TEMPAT KERJA DI MAJLIS BANDARAYA SEREMBAN

TEMPAT : BILIK KLANA DIHULU, WISMA MBS

TARIKH : 22 MAC 2021



► KNOWLEDGE SHARING SIRI 1/2021 & 2/2021

TEMPAT : WISMA MBS

TARIKH : 1 - 14 JULAI 2021 & 2 - 23 OGOS 2021



LATIHAN FIZIKAL DAN KAWAD KAKI BAGI PEGAWAI/ANGGOTA PENGUATKUASA MAJLIS BANDARAYA SEREMBAN SIRI 1/2021

TEMPAT : RUANG LETAK KERETA (TERBUKA) MBS

TARIKH : 23 OGOS – 14 SEPTEMBER 2021



KURSUS PENGURUSAN RISIKO & AUDIT DALAMAN MS ISO 9001:2015 MAJLIS BANDARAYA SEREMBAN SECARA ATAS TALIAN

TEMPAT : BILIK KLANA DIHULU, WISMA MBS

TARIKH : 8-10 SEPTEMBER 2021



BICARA EKSEKUTIF SIRI 9/2021 DENGAN TOPIK PENGURUSAN COVID-19 : LEADERSHIP & EXPERIENCE

TEMPAT : BILIK WARIS KLANA DI HULU, WISMA MBS

TARIKH : 4 OKTOBER 2021



PROGRAM BICARA ILMU : APLIKASI DESIGN THINKING DALAM PENGHASILAN PROJEK KUMPULAN INOVATIF DAN KREATIF (KIK)

TEMPAT : BILIK WARIS KLANA DIHULU, WISMA MBS

TARIKH : 21 OKTOBER 2021



KURSUS INDUKSI KESELAMATAN BAGI PEKERJA BINAAN (SICW)KAD HIJAU CIDB BAGI PEGAWAI DAN KAKITANGAN MBS

TEMPAT : BILIK WARIS KLANA DI HULU, WISMA MBS

TARIKH : 1 NOVEMBER 2021



BENGGEL SEBARAN MANUAL GARIS PANDUAN DAN PIAWAIAN PERANCANGAN NEGERI SEMBILAN VERSI 1.0 PERINGKAT MBS

TEMPAT : ALLSON KLANA RESORT

TARIKH : 15 NOVEMBER 2021



▶ KURSUS BAHASA MANDARIN

TEMPAT : BILIK WARIS KLANA DI HULU, WISMA MBS

TARIKH : 15 & 16 NOVEMBER 2021



▶ KURSUS BUDAYA KERJA CEMERLANG

TEMPAT : BILIK WARIS KLANA DI HULU, WISMA MBS

TARIKH : 22 NOVEMBER 2021



▶ SESI ORIENTASI BAGI PEGAWAI BARU GRED 29 MAJLIS BANDARAYA SEREMBAN

TEMPAT : BILIK LATIHAN KOMPUTER, WISMA MBS

TARIKH : 26 NOVEMBER 2021



KURSUS KESELAMATAN PEJABAT, DOKUMEN DAN PENDAFTAR RAHSIA MAJLIS MBS

TEMPAT : BILIK WARIS KLANA DI HULU, WISMA MBS

TARIKH : 2 - 3 DISEMBER 2021



KURSUS BASIC LIFE SUPPORT

TEMPAT : BILIK WARIS KLANA DI HULU, WISMA MBS

TARIKH : 6 DISEMBER 2021



BENGKEL LIBAT URUS AWAL PELAN TINDAKAN BANDAR-PINTAR MAJLIS BANDARAYA SEREMBAN 2022-2027

TEMPAT : ALLSON KLANA RESORT

TARIKH : 13 DISEMBER 2021



PELUPUSAN ASET MAJLIS BANDARAYA SEREMBAN TAHUN 2021



TARIKH : 6 MEI 2021
KAEDAH PELUPUSAN : SECARA E-WASTE



TARIKH : 21 JULAI 2021
KAEDAH PELUPUSAN : KENDERAAN RASMI JAWATAN

TARIKH : 5 MEI 2021
KAEDAH PELUPUSAN : JUALAN SECARA SEBUTHARGA



TARIKH : 30 OOGOS 2021
KAEDAH PELUPUSAN : SERAHAN /HADIAH KEPADA PUSAT



BAHAGIAN PENTADBIRAN

Bahagian Pentadbiran, Jabatan Khidmat Pengurusan pada dasarnya menguruskan perkara-perkara seperti berikut:-

i. Surat Menyurat Am

ii. Menguruskan Insurans Majlis

- Kebakaran
- Public Liability
- All Risk
- Kemalangan Diri Berkelompok
- Kenderaan Dan Jentera Berat

iii. Memproses Baucar Bayaran Pelbagai

iv. Pengurusan Aset Majlis

- Harta Modal
- Aset Alih Bernilai Rendah (AABR)

v. Menguruskan Rumah Rehat Majlis

- Glory Beach Resort , Port Dickson
- Seri Bulan, Port Dickson

vi. Menguruskan Mesyuarat-Mesyuarat Majlis

- Mesyuarat Pengurusan
- Majlis Bersama Jabatan (MBJ)
- Mesyuarat Keselamatan Dan Kesihatan Pekerja (JKKP)
- Mesyuarat Keselamatan Jabatan
- Mesyuarat Jawatankuasa Pengurusan Aset (JKPAK)

vii. Menguruskan Dokumen Terperingkat Dan Fail-Fail Am.

viii. Menguruskan Tempahan Bilik Mesyuarat Dan Penyediaan Makan/Minum.

ix. Menyelenggara Penggunaan Mesin Fotostat/Mesin Faks.

x. Menguruskan Kad Access Jabatan dan Kad Kuasa Jabatan.

BAHAGIAN SUMBER MANUSIA

Bahagian Sumber Manusia pada dasarnya menguruskan perkara-perkara seperti berikut :-

1. Memberi pengiktirafan kepada pegawai dan kakitangan Majlis Bandaraya Seremban melalui pengiktirafan-pengiktirafan seperti berikut :-

i. Anugerah Perkhidmatan Cemerlang Tahun 2021

Kumpulan	Bilangan
Pengurusan Profesional	10
Pelaksana I	32
Pelaksana II	30
Pelaksana III	31
Jumlah Keseluruhan	103

ii. Anugerah Pekerja Contoh Bulanan Tahun 2021

Anugerah ini diberikan kepada Kumpulan Pelaksana daripada Gred 1 hingga Gred 36 yang dipilih oleh Pengarah Jabatan dan Ketua Unit pada setiap bulan mengikut pecahan berikut :-

Bil.	Jabatan	Jumlah
1.	Kejuruteraan	9 orang
2.	Kewangan	4 orang
3.	Kawalan Bangunan	4 orang
4.	Pembangunan Masyarakat dan Pelancongan	14 orang
5.	Teknologi Maklumat dan Komunikasi	2 orang
6.	Undang-Undang dan Penguatkuasaan	6 orang
7.	Penilaian dan Pengurusan Harta	-
8.	Perancangan Pembangunan	6 orang
9.	Taman dan Landskap	9 orang
10.	Khidmat Pengurusan	6 orang
11.	Pembersihan dan Kesihatan Persekitaran	1 orang
12.	Unit Komunikasi Korporat	-
13.	Unit Integriti	2 orang
14.	Unit Urusetia Mesyuarat, Letak Kereta dan Perolehan	2 orang
15.	Unit OSC	5 orang
16.	Unit COB	2 orang
17.	Unit Audit Dalam	-
Jumlah Keseluruhan		72 orang

iii. Pengurniaan Darjah Kebesaran, Bintang Dan Pingat

Seramai satu (1) orang pegawai/kakitangan Majlis Bandaraya Seremban telah dipilih untuk Pengurniaan Darjah Kebesaran, Bintang Dan Pingat sempena sambutan Hari Keputeraan D.Y.M.M. Yang Di-Pertuan Besar Negeri Sembilan Ke-73 seperti nama pingat berikut :-

Pingat/Penerima	Jumlah
PINGAT JAKSA KEBAKTIAN (PJK)	
En. Ali bin Othman Pembantu Penguatkuasa Gred KP22	1 orang

iv. Pengurusan Persaraan

Jenis Persaraan	Jumlah Anggota
Persaraan Wajib	13 orang
Persaraan Pilihan Sendiri	5 orang
Pencen Terbitan	4 orang
Persaraan (Kontrak) mencapai umur 60 tahun	2 orang
Jumlah	24 orang

v. Sistem Maklumat Pengurusan Sumber Manusia (HRMIS)

Seramai satu (1) orang pegawai/kakitangan Majlis Bandaraya Seremban telah dipilih untuk HRMIS merupakan salah satu aplikasi perdana Kerajaan bagi meningkatkan kecekapan pengurusan sumber manusia di dalam sector awam sehinggakan prestasi pelaksanaan HRMIS dijadikan petunjuk prestasi utama atau *Key Performance Indicators* (KPI) Ketua Setiausaha Kerajaan Negeri.

Tahun	Pencapaian (%)	Bintang
2020	100	5
2021	100	5

vi. Program Latihan dan Kursus

Program Latihan dan Kursus Tahun 2021 tidak dapat dijalankan seperti yang telah disasarkan disebabkan Pelan Pemulihan Negara (PPN) dan terikat dengan SOP yang ditetapkan oleh Majlis Keselamatan Negara.

Walau bagaimanapun, Pentadbiran Majlis telah menjalankan sebanyak 149 kursus secara *online*.



JABATAN TEKNOLOGI MAKLUMAT DAN KOMUNIKASI

Pengarah

Puan Hanizah Binti Hassan
P.M.C, P.J.K





JABATAN TEKNOLOGI MAKLUMAT & KOMUNIKASI

Memantapkan dan memperkukuhkan prasarana ICT termasuk sistem aplikasi, sistem rangkaian, keselamatan dan perkakasan/perisian ICT di samping membangunkan hala tuju ICT. Antara objektif JTMK di dalam organisasi MBS adalah seperti berikut:

OBJEKTIF

Memastikan pembangunan sistem, kualiti keselamatan dan kesahihan maklumat mengikut piawaian yang telah ditetapkan.

Memastikan ketersediaan capaian dalam tempoh 24 x 7 dengan 95% ketersediaan (*uptime availability*) dan aduan perkhidmatan diselesaikan tidak melebihi 8 jam selepas aduan diterima.

Memastikan semua urusan operasi khidmat bantuan teknikal dapat diselesaikan dalam tempoh **7 hari bekerja** untuk penyelesaian dalaman dan **21 hari bekerja** untuk penyelesaian yang menggunakan kepakaran pihak luar.

Memastikan perkhidmatan talian internet hendaklah sentiasa berfungsi 24 x 7 dengan 99.5% ketersediaan (*uptime availability*).

Memastikan perkhidmatan portal hendaklah sentiasa berfungsi 24 x 7 dengan 96% ketersediaan (*uptime availability*).

Memastikan perkhidmatan Wi-Fi percuma di premis Majlis berfungsi semula tidak melebihi 48 jam selepas aduan yang tidak melibatkan penggantian peralatan diterima.

Mengurus perolehan pemasangan projek kamera litar tertutup (CCTV) disekitar bandar Seremban dan Nilai di bawah program bandar selamat bagi tujuan pemantauan kegiatan jenayah oleh pihak Polis Di Raja Malaysia (PDRM).

FUNGSI

BAHAGIAN PEMBANGUNAN & PENYELENGGARAAN SISTEM

Unit Aplikasi

- Mengkaji, membangun, merekabentuk, memasang dan mengujilari sistem aplikasi bagi menyokong fungsi dan operasi Majlis.
- Melaksanakan aplikasi kerajaan elektronik dan inisiatif tanpa kertas (perkhidmatan *online*).

Unit Operasi

- Menjalankan kerja-kerja penyelenggaraan operasi sistem.
- Mengendalikan dan memantau aduan permasalahan yang diterima dari pengguna sistem aplikasi.

Unit GIS

- Membangun, menguji dan menyelenggara aplikasi-aplikasi dan pangkalan GIS.
- Mengurus dan melaksana proses perkongsian data melalui GIS

Unit Latihan

- Memberi latihan penggunaan sistem kepada warga Majlis mengikut keperluan jabatan.
- Mengadakan sesi *knowledge sharing*, program *technology update* dan *transfer of technology* kepada warga Majlis.

BAHAGIAN RANGKAIAN & KESELAMATAN

Unit Rangkaian

- Merancang, mengkaji, mengenalpasti dan melaksana projek-projek sistem rangkaian Majlis.
- Memasang, memantau dan memastikan perkhidmatan Wi-Fi percuma di premis Majlis berfungsi dengan baik.

Unit Pusat Data

- Menguruskan pengoperasian Pusat Data di Wisma MBS dan Pejabat Cawangan Nilai.
- Merancang dan menyelaras segala perkara yang berkaitan dengan keselamatan Pusat Data.

Unit Keselamatan

- Menguatkuasa, melaksana, mengemaskini dan memantau pematuhan rangkaian berdasarkan DKICT.
- Mengurus dan memantau peralatan rangkaian supaya beroperasi dengan baik.

BAHAGIAN PORTAL & MULTIMEDIA

Unit Portal

- Mengurus, mengemaskini dan menyelenggara portal Majlis secara keseluruhan.
- Mempromosi perkhidmatan ICT dan perkhidmatan *online*.
- Urusetia Mesyuarat Jawatankuasa Portal Majlis.

Unit Multimedia

- Menyediakan rekabentuk dan *layout* animasi bahan berasaskan teknologi multimedia termasuk aplikasi, bahan cetakan, infografik, video dan lain-lain yang berkaitan.
- Membuat lakaran dan *editing* bahan maklumat multimedia.

BAHAGIAN KHIDMAT TEKNIKAL & SOKONGAN

Unit CCTV

- Merancang dan mengurus perolehan CCTV Bandar bagi Zon Seremban dan Zon Nilai.
- Memastikan pusat kawalan CCTV di Wisma MBS, Pejabat Cawangan Nilai, IPD, IPK dan Balai Polis Nilai berfungsi dengan baik.

Unit Perkakasan & Perisian

- Mengkaji keperluan semasa serta mengurus perolehan perkakasan, perisian baharu dan alat ganti komputer Majlis.
- Menyelenggara serta memastikan perkakasan dan perisian berfungsi dengan baik.

Unit Khidmat Sokongan

- Mengendalikan dan memantau aduan kerosakan perkakasan, perisian dan peralatan.
- Memberi sokongan teknikal bagi perkakasan dan perisian untuk kegunaan mesyuarat atas talian.

Unit VC

- Menyediakan khidmat sokongan teknikal bagi sesi mesyuarat secara atas talian yang dianjurkan atau disertai oleh Majlis.
- Memantau penggunaan perisian *video conference* sepanjang mesyuarat atas talian berjalan.

BAHAGIAN PENTADBIRAN & KEWANGAN

Unit Pentadbiran

- Mengendalikan urusan keseluruhan pentadbiran jabatan.
- Menguruskan aset & inventori ICT.
- Menguruskan dasar – dasar berkaitan jabatan.

Unit Kewangan

- Merancang dan menguruskan keseluruhan peruntukan ICT.
- Menyedia dan mencetak permohonan pembelian, arahan kerja serta memproses inbois untuk proses bayaran.
- Menyemak, tuntutan elaun lebih masa dan elaun perjalanan warga ICT.

Unit Pusat Siber

- Mengendali dan memantau operasi Pusat Siber.
- Memberi khidmat bantuan umum kepada pengunjung Pusat Siber.

PRESTASI TAHUN SEMASA

► SISTEM APLIKASI

Jabatan Teknologi Maklumat telah membangunkan pelbagai jenis sistem aplikasi yang dapat membantu MBS dalam memudahkan pengurusan dan proses kerja. Kerja-kerja penambahbaikan dan penyelenggaraan sistem sedia ada sentiasa dilakukan berterusan bagi memastikan ianya dapat memudahkan pengurusan.

Berikut adalah **sistem teras Majlis** sedia ada:

BIL	NAMA SISTEM	BIL	NAMA SISTEM
1	Sistem eNilai	4	Sistem eLesen
2	Sistem eTaksir	5	Sistem eKutipan
3	Sistem eKompaun	6	Sistem Perakaunan SPBT

Berikut pula adalah **sistem sokongan Majlis** sedia ada:

BIL	NAMA SISTEM	BIL	NAMA SISTEM
1	Sistem eStor	5	Sistem ePunch
2	Sistem GeoRIS	6	Sistem ePayment
3	Sistem i-Landskap	7	Sistem eCari
4	Sistem eMel	8	Sistem Pelan Bangunan

Majlis juga menggunakan sistem yang disediakan oleh agensi lain iaitu :-

1. Sistem Pengurusan Aduan Awam (SisPAA)
2. Sistem Pelan Pemajuan (OSC 3 Plus Online)
3. Portal Pembayaran Berpusat PBT

Majlis juga mempunyai aplikasi mudah alih iaitu :-

1. Kompaun MBS
2. myMBS
3. Respon Rakyat

Pada tahun 2021, Majlis telah melaksanakan pembangunan sistem aplikasi, penambahan modul dan menaiktaraf sistem seperti berikut :-

1. Pembangunan Sistem Penilaian Semula.
2. Membangun Sistem Pengurusan Tempahan Fasiliti Awam
Pembangunan sistem mula dilaksana pada 1 September 2021 oleh syarikat GW Intech Sdn. Bhd. untuk tempoh 12 bulan sehingga 31 Ogos 2022. Modul utama sistem ini adalah seperti berikut:
 - i. Modul Tempahan
 - ii. Modul Bayaran
 - iii. Modul Laporan
 - iv. Modul Penyelenggaraan

Bengkel Kajian Keperluan Pengguna telah diadakan pada 7 Oktober 2021 melibatkan semua ahli jawatankuasa yang dilantik dan pihak pembekal.

Jabatan yang terlibat secara langsung dalam pembangunan ini adalah seperti berikut:

- i. Jabatan Teknologi Maklumat & Komunikasi
 - ii. Jabatan Khidmat Pengurusan
 - iii. Jabatan Pembangunan Masyarakat & Pelancongan
 - iv. Jabatan Kewangan
3. Melaksana migrasi Sistem Maklumat Asas Kejuruteraan (GeoRIS) ke GeoRIS ArcGIS Online.
 4. Penambahan modul Debt Collector dalam sistem eTaksir.
 5. Menaik taraf modul semakan *online* dengan menambah perkhidmatan online baharu iaitu Semakan Sewaan Premis Majlis.
 6. Penambahan saluran bayaran secara *eWallet* di gerbang bayaran *online* Majlis, ePayment.
 7. Melaksana integrasi antara Sistem eKompaun Majlis dengan Sistem JPJLink.
 8. Pembangunan Sistem Penilaian Pembekal secara *in house*.
 9. Pembangunan Sistem Pemantauan Projek ICT secara *in house*.

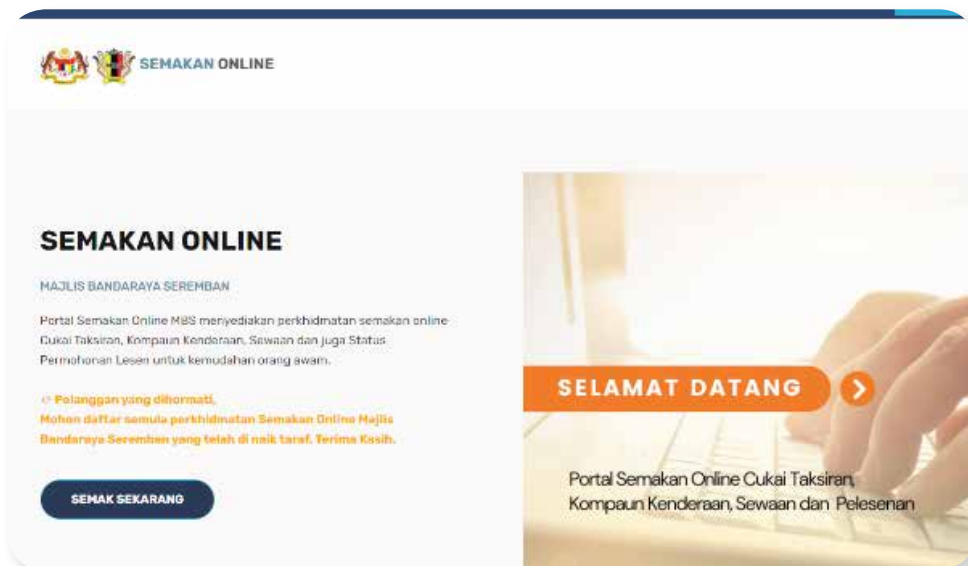

Rajah 1 : Sistem Semakan *Online*



Rajah 2 : Sistem Penilaian Semula



Rajah 3 : Hebahan Bayaran Secara eWallet

► RANGKAIAN DAN KESELAMATAN ICT

Pada tahun 2021, pelbagai perkara kerja-kerja berkaitan rangkaian telah dijalankan. Berikut adalah Laporan Perkembangan Rangkaian dan Keselamatan ICT:

BIL	KETERANGAN
1.	Pengkabelan rangkaian Unit Integriti, Tingkat 3, Wisma MBS.
2.	Pengkabelan rangkaian Jab. Taman dan Lanskap, Tingkat Bawah, Wisma MBS.
3.	Pemasangan Wifi Staff di bilik mesyuarat dan bilik Latihan Wisma MBS seperti berikut :- a) Bilik Dato' Shahbandar b) Bilik Waris Klana Di Hulu c) Bilik Waris Klana Di Hilir d) Bilik Waris Shahbandar
4.	Penyediaan rangkaian untuk Pusat Penerimaan Vaksin (PICK) di Wisma MBS pada 18/7/2021 (Dos Pertama) dan 8/8/2021 (Dos Kedua).
5.	Perolehan Naiktaraf <i>Data Storage</i> .
6.	Perolehan <i>Video Conference</i> untuk Bilik Dato' Klana Petra.
7.	Penyediaan rangkaian untuk Kaunter Bergerak MBS setiap Sabtu di Taman yang ditentukan oleh Jabatan Kewangan.
8.	Perolehan Antivirus sebanyak 755unit untuk semua PC dan server Majlis.
9.	Program Mobilisasi Vaksin Komuniti (MOVAK) kerjasama KPKT pada 28 hingga 30 Ogos 2021.

PORTAL RASMI MBS

Portal Rasmi Majlis Bandaraya Seremban merupakan pusat data dan medan hebahan maklumat berkaitan Majlis. Portal Majlis sentiasa dikemaskini bagi memastikan maklumat terkini disalurkan dengan cepat dan tepat kepada orang ramai.



PEROLEHAN PERKAKASAN DAN PERKHIDMATAN ICT

Jabatan Teknologi Maklumat bertanggungjawab untuk menguruskan pembelian beberapa unit peralatan ICT dan pelbagai lesen perisian untuk kegunaan pelbagai jabatan Majlis termasuk beberapa perkhidmatan penyelenggaraan. Pada tahun 2021, senarai perolehan bagi perkhidmatan komputer yang telah dilaksanakan adalah seperti berikut :

BIL	KETERANGAN
1.	Perolehan 700 unit lesen perisian Sistem Pengurusan <i>Desktop (Manage Engine)</i> .
2.	Pembekalan 25 unit handheld dan pencetak untuk pengeluaran kompaun.
3.	Perolehan 20 unit komputer peribadi, 30 unit CPU, 15 unit komputer riba dan 18 unit <i>Ultra Thin Notebook</i> .
4.	Pembekalan 16 unit peralatan <i>biometrik</i> untuk pelbagai jabatan. Menggantikan peralatan lama yang dibeli pada tahun 2013.
5.	Pembekalan 21 unit lesen perisian <i>autocad</i> , 3 unit lesen grafik multimedia dan 16 unit lesen perisian pembentangan (<i>Prezi</i>)

PEMBANGUNAN PELAN STRATEGIK PENDIGITALAN MBS 2021–2025

Pembangunan PSP MBS 2021–2025 adalah bertujuan menyediakan satu rangka kerja pendigitalan MBS yang komprehensif dan holistik bagi tempoh lima (5) tahun bermula dari 2021 hingga 2025.

Objektif PSP MBS 2021–2025 adalah seperti berikut:

- i. Menetapkan hala tuju pendigitalan yang jelas bagi tempoh lima (5) tahun dalam membantu menjayakan visi dan misi MBS;
- ii. Merancang keperluan bisnes dan ICT yang melibatkan pengguna, rangkaian dan keselamatan, peralatan ICT, aplikasi dan data, pengurusan maklumat serta pembudayaan digital;
- iii. Mengaplikasikan dan memanfaatkan program pendigitalan yang dibangunkan secara intensif serta menyeluruh untuk warga MBS dan komuniti;
- iv. Meningkatkan tahap kesedaran rakyat terhadap pembudayaan komuniti digital; dan
- v. Menjadi sumber rujukan utama dalam pelaksanaan program pendigitalan di MBS.



Dua siri bengkel telah dilaksanakan iaitu :

- i. Bengkel Analisis Persekitaran Semasa Bisnes dan ICT pada 21, 23 dan 24 September 2021.
- i. Bengkel Pembangunan Hala Tuju Strategik pada 26, 27 dan 28 November 2021.

KURSUS DAN LATIHAN

Senarai latihan yang telah dihadiri oleh pegawai dan kakitangan JTMK :

Bil.	Tarikh	Latihan	Tempat	Peserta
1	5 – 6 Jan 2021	Bengkel Pelaksanaan Sistem eStor	Bilik Waris Shahbandar (Bilik Latihan Komputer), MBS	i. Ts. Pn. Farah Saffarizan Bt. Mohd Esa ii. Pn. Siti Noorizati Bt. Yahaya iii. Pn. Rasida Bt. Abdul Rahim iv. Pn. Nor Salimah Binti Mohd Ali
2	7 Jan 2021	Bengkel Penyemakan Garis Panduan Pembayaran Berasaskan IPP	Bilik Mesyuarat Jabatan Kewangan, MBS	i. Pn. Siti Hajar Aswad Bt. Saad
3	12 Jan 2021	Latihan Penggunaan Handheld Sistem eKempaun	Bilik Waris Shahbandar (Bilik Latihan Komputer), MBS	i. Pn. Nur Aqma Fasha Bt Mohammad Zaidin ii. En. Ghazali Bin Kamis iii. Pn. Salimi Bt. Ghazali
4	24 Feb 2021	Klinik Pemantauan Laman Web	Wisma Negeri, Pejabat SUKNS.	i. Pn. Nur Aqma Fasha Bt Mohammad Zaidin
5	25 Feb 2021	Latihan Penggunaan Sistem GeoRIS	Bilik Waris Shahbandar (Bilik Latihan Komputer), MBS	i. Ts. Pn. Farah Saffarizan Bt. Mohd Esa ii. Pn. Nur Aqma Fasha Bt Mohammad Zaidin iii. Pn. Jumahijah Bt. Mohd Yusoff
6	22 – 26 Mac 2021	Program Transformasi Minda Siri 2 Tahun	Rumah Peranginan Kerajaan Negeri Sembilan, Port Dickson	i. Pn. Rasida Bt. Abd Rahim
7	31 Mac – 2 Apr 2021	Bengkel Pelan Strategik Pendigitalan (PSP) SUK Negeri Sembilan	Yayasan Negeri Sembilan	i. Ts. Pn. Farah Saffarizan Bt. Mohd Esa ii. Pn. Nur Aqma Fasha Bt. Mohammad Zaidin iii. En. Muhammad Zahid Bin Hj. Zaidi iv. Pn. Jumahijah Bt. Mohd Yusoff
8	20 Apr 2021	Latihan Pengendalian Sistem Kawalan CCTV Milik KPKT, Fasa 1	Bilik Kawalan CCTV, Wisma MBS.	i. En. Mohd Hafiq Bin Mad Daud
9	16 Jun 2021	Latihan Penggunaan Sistem Percipio Online Learning PSUKNS 2021-2022	Online	i. En. Ghazali B. Kamisan ii. Pn. Anita Azlina Bt. Tahir iii. En. Admad Fadzli B. Ghazali iv. En. Muhammad Haziq B. Mohd Som v. Pn. Rasida Binti Abdul Rahim

Bil.	Tarikh	Latihan	Tempat	Peserta
10	11 Aug 2021	Kursus Online Perancangan Bandar Pintar (<i>Smart City</i>)	<i>Online</i>	i. Ts. Pn. Farah Saffarizan Bt. Mohd Esa ii. En. Muhammad Zahid Bin Hj. Zaidi iii. Pn. Faizah Bt. Razaly iv. Pn. Anita Azlina Bt. Tahir
11	10 Sep 2021	Sesi Latihan Pengendalian Portal mySMS 15888	Bilik Waris Shahbandar (Bilik Latihan Komputer), MBS	i. Pn. Che Zaidah Bt. Mohd Zulkifly ii. Pn. Faizah Bt. Razaly iii. Cik Intan Nurfadhilah Bt. Abd Malik iv. Pn. Nor Husna Bt. Rus v. Pn. Nor Salimah Bt. Mohd Ali
12	14 Sep 2021	Latihan Penggunaan Perisian <i>Video Conference</i> Secara Online	Bilik Waris Shahbandar (Bilik Latihan Komputer), MBS	i. Pn. Che Zaidah Bt. Mohd Zulkifly ii. En. Muhammad Zahid Bin Hj. Zaidi iii. Pn. Faizah Bt. Razaly iv. En. Ahmad Fadzli Bin Ghazali v. Pn. Nor Husna Bt. Rus
13	21, 23 dan 24 Sep 2021	Bengkel Analisis Persekitaran Bisnes dan ICT, Pelan Strategik Pendigitalan Majlis Bandaraya Seremban	Wisma MBS	i. Semua pegawai ICT, JTMK
14	4 Okt 2021	Bicara Eksekutif Siri 9/2021 Dengan Topik Pengurusan <i>Covid 19: Leadership & Experience</i>	Bilik Waris Kelana Di Hulu, MBS	i. Ts. Pn. Farah Saffarizan Bt. Mohd Esa ii. Pn. Hjh. Che Zaidah Bt. Mohd Zulkifly iii. Pn. Ezza Narziefza Binti Mohd Mokhnar iv. En. Muhammad Zahid Bin Hj. Zaidi v. Pn. Faizah Binti Razaly
15	7 Okt 2021	Bengkel Kajian Keperluan Pengguna Pembangunan Sistem eTempahan	Bilik Dato' Shahbandar, MBS	i. Ts. Pn. Farah Saffarizan Bt. Mohd Esa ii. Pn. Ezza Narziefza Binti Mohd Mokhnar iii. Pn. Anita Azlina Bt. Tahir iv. Pn. Rasida Bt. Abd Rahim
16	11-15 Okt 2021	Kursus <i>Masterclass On Civil Service Collaboration</i>	<i>Online</i>	i. Ts. Pn. Farah Saffarizan Bt. Mohd Esa ii. Pn. Hjh. Che Zaidah Bt. Mohd Zulkifly

Bil.	Tarikh	Latihan	Tempat	Peserta
17	21 Okt 2021	Program Bicara Ilmu : Aplikasi <i>Design Thinking</i> Dalam Penghasilan Projek Kumpulan Inovatif Dan Kreatif (KIK)	Bilik Klana Di Hilir, MBS	i. En. Muhammad Haziq Bin Mohd Som ii. Pn. Rasida Bt. Abd Rahim
18	28 Okt 2021	Latihan Verifikasi Stor	Bilik Waris Shahbandar (Bilik Latihan Komputer), MBS	i. Ts. Pn. Farah Saffarizan Bt. Mohd Esa ii. Pn. Rasida Bt. Abdul Rahim iii. Pn. Nor Salimah Binti Mohd Ali
19	16 Nov 2021	Latihan Penggunaan Perisian <i>Doodly Standard</i>	Bilik Waris Shahbandar (Bilik Latihan Komputer), MBS	i. En. Mohd Erman Bin Bachik
20	17 Nov 2021	Latihan Penggunaan Perisian <i>Prezi Plus</i>	Bilik Waris Shahbandar (Bilik Latihan Komputer), MBS	i. En. Mohd Erman Bin Bachik
21	26 – 28 Nov 2021	Bengkel Pembangunan Hala Tuju Strategik, Pelan Strategik Pendigitalan Majlis Bandaraya Seremban	Tasik Villa International Resort, Port Dickson	i. Semua pegawai ICT JTMK.
20	1 Dec 2021	Latihan & FAT Modul Pemungut Hutang	Bilik Waris Shahbandar (Bilik Latihan Komputer), MBS	i. Pn. Anita Azlina Bt. Tahir ii. Pn. Rasida Bt. Abd Rahim

KURSUS DAN LATIHAN

1. Penyediaan Video Sempena Persaraan Dato' Haji Zazali bin Salehudin (Mantan Datuk Bandar Majlis Bandaraya Seremban yang pertama) pada 23 Julai 2021



2. Pengoperasian Pusat Siber Rakyat

Pusat siber rakyat beroperasi dari Hari Isnin hingga hari Jumaat (kecuali cuti umum) bermula jam 8.00 pagi hingga 5.00 petang dan diselia oleh Pembantu Operasi.

Pewujudan pusat siber rakyat ini bertujuan memberi peluang penduduk setempat khusus golongan pelajar untuk menggunakan komputer untuk pembelajaran secara percuma. Empat (4) pusat siber rakyat yang masih beroperasi adalah seperti berikut:

Bil.	Lokasi	Perkhidmatan Internet	Bilangan Komputer Untuk Pengunjung
1.	Pusat Siber Rakyat Rantau	Maxis One WifiGo 20 Mbps	20 unit
2.	Pusat Siber Rakyat Mantin	Unifi 100 Mbps	18 unit
3.	Pusat Siber Rakyat Broga	Unifi 800 Mbps	14 unit
4.	Pusat Siber Rakyat Gadong	Sub Urban Broadband 10 Mbps	19 unit

3. Majlis Menandatangani Perjanjian Pengurusan Pusat Internet Harapan Rakyat Pangsapuri Seri Perdana Paroi Seremban

Majlis Tandatangani Kontrak Perjanjian Pengurusan Pusat Internet Harapan Rakyat Pangsapuri Seri Perdana Paroi Seremban telah diadakan pada 26 Mac 2021 di Bilik Dato' Klana Petra, Wisma MBS. Majlis ini telah disaksikan oleh YB Dato' Haji Mohamad Taufek bin Abd Ghani, Pengerusi Jawatankuasa Bertindak Pembangunan Belia dan Sukan Merangkap Ahli Dewan Undangan Negeri Paroi.

Perjanjian ini telah ditandatangani oleh YBhg. Dato' Haji Zazali Bin Salehudin, Datuk Bandar Majlis Bandaraya Seremban, Tuan Haji Noor Iskandar Bin Mohamad Noor, Ahli Majlis, Majlis Bandaraya Seremban, Encik Mohamad Norfitri Bin Mohamad Din, Pengerusi Pembangunan Belia Harapan Negeri Sembilan (TABAH) dan Encik Mohd Firdaus Bin Haji Md Razali, Pengerusi Gabungan Pelajar Melayu Semenanjung Negeri Sembilan (GPMSNS).

Pusat Internet Harapan Rakyat Pangsapuri Seri Perdana Paroi beroperasi setiap hari Isnin hingga Jumaat dari jam 7.30 pagi sehingga 3.00 petang dan boleh digunakan secara percuma. Pusat Internet ini telah diambil alih pengurusan oleh pihak TABAH dan GPMSNS bermula 22 Februari 2021 hingga 31 Disember 2021.



Majlis Menandatangani Perjanjian Pengurusan Pusat Internet Harapan Rakyat Pangsapuri Seri Perdana Paroi Seremban



Bantuan khidmat sokongan untuk peralatan dan lain – lain keperluan bagi majlis dan mesyuarat anjuran Majli



Majlis Amanat YB Menteri KPKT 2021



Penukaran *Backup Storage*



Kerja – Kerja Penyelenggaraan Perkakasan Pusat Data



Pemasangan *Unifi*



Pemasangan *Device Thumbprint ePunch* Di Dewan Mantin



Latihan Penggunaan Perisian *Doodly Standard*



Seminar Gaya Hidup Sihat Anjuran MBS & Pusanita Cawangan Negeri Sembilan.



Majlis Perjumpaan Sempena Hari Wanita Sedunia 2021



Latihan Penggunaan CCTV

JABATAN UNDANG- UNDANG & PENGUATKUASAAN

Pengarah

Encik Hanizam bin Ahmad
A.N.S, P.M.C



JABATAN UNDANG-UNDANG & PENGUATKUASAAN

▶ OPERASI PEMERIKSAAN DAN PEMATUHAN SOP RUMAH URUT



▶ OPERASI ANJING LIAR



▶ OPERASI PEMERIKSAAN P.MAKANAN DAN PAPAN IKLAN TANPA LESEN



▶ OPERASI PUSAT HIBURAN DAN PEMATUHAN SOP (MKN)



▶ OPERASI MEMINDAHKAN HALANGAN KENDERAAN TERBIAR



▶ OPERASI PAPAN IKLAN/POSTER/BUNTING TANPA PERMIT



▶ OPERASI PEMERIKSAAN LESEN TRED



▶ OPERASI SITAAN BARANGAN TRED



OPERASI PAPAN IKLAN



OPERASI PENUTUPAN TAMAN AWAM



OPERASI BERSEPADU BERSAMA (PDRM) PEMERIKSAAN PREMIS PERNIAGAAN / SOP



OPERASI SITAAN BARANGAN / MESIN BITCOIN



OPERASI BERSEPADU DENGAN KPDNHEP



LATIHAN KAWAD KAKI



LATIHAN KECERGASAN



BENKEL PENYEDIAAN UNDANG-UNDANG KECIL MAJLIS BANDARAYA SEREMBAN BERSAMA PENASIHAT UNDANG-UNDANG NEGERI SEMBILAN



LAPORAN KES TINDAKAN MAHKAMAH TAHUN 2021 (01/01/2021 – 31/12/2021)

Bil.	Jenis Kesalahan	Kertas Siasatan (IP) Dibuka	Fail Di Pejabat Timbalan Pendakwaraya	Saman Dalam Proses Pendaftaran	Kes Telah Difail Di Mahkamah	Keputusan	
						Selesai	Belum Selesai
1	Kesalahan Letak Kereta	15,906	50	602	320	208	112
2	Menjalankan Perniagaan Tanpa Lesen	-	-	-	-	-	-
3	Mendirikan/Membuat Tambahan/ Ubahan Bangunan Tanpa Kebenaran	-	1	10	18	17	1
4	Rumah, Bangunan/ Tanah Diliputi Semak Samun (Jab. Pelesenan & Pembersihan)	-	3	-	262	262	-
5	Rumah, Bangunan/ Tanah Diliputi Semak Samun (Jab. Kawalan Bangunan)	-	-	1	-	-	-
6	Kes Di Bawah Akta Kerajaan Tempatan 1976	-	-	-	1	1	-
7	Pelesenan Anjing	446	-	76	52	47	5
8	Pelesenan Iklan	225	-	4	-	-	-
9	Rumah Urut Tanpa Lesen	84	-	9	15	12	3
10	Penjaja Tanpa Lesen	433	-	3	29	29	-
11	Trade Pelesenan	493	-	4	11	9	2
12	Halangan Kakilima/ Kenderaan/Awam	863	1	7	55	45	10
13	Enakmen Hiburan	53	-	5	4	3	1
14	Kenderaan Berat Dalam Taman	103	4	-	4	4	-
15	Rumah Tumpangan Tanpa Lesen	85	-	1	2	-	2
16	Kes Kacauganggu (Kesalahan Pelbagai)	7,655	3	7	27	8	19
17	Kawalan & Penyeliaan Tempat Makanan	75	-	-	-	-	-
18	Kes Di Bawah Akta Perancangan, Bandar dan Desa 1976 (OSC)	2	-	-	2	2	-
19	Halangan Galangan	1	-	1	-	-	-
JUMLAH		26,424	62	730	802	647	155



JABATAN PENILAIAN DAN PENGURUSAN HARTA

Pengarah

Sr. Nor Zuliana Binti Abd. Manan



JABATAN PENILAIAN HARTANAH

1. SENARAI NILAIAN

Jabatan ini bertanggungjawab merekod, mengemaskini dan menyimpan kesemua maklumat harta persendirian yang dinilai dan dikenakan cukai pintu di MBS. Jumlah harta yang dinilai sehingga 31 Disember 2021 ialah 295,405 harta.

Jumlah cukai taksiran pada tahun 2021 ialah RM137,126,519.45 berbanding RM131,377,178.60 pada tahun 2020 iaitu pertambahan sebanyak RM5,749,340.85.

Maklumat harta ini atau pegangan berkadar direkodkan ke dalam sistem penilaian mengikut seksyen, mukim, jalan dan taman perumahan. Maklumat penting yang direkodkan ialah Nilai Tahunan setiap pegangan selain butir-butir pegangan serta nama dan alamat surat menyurat pemilik yang dikemaskini.

Perbandingan cukai taksiran serta pertambahannya di antara tahun 2017 hingga tahun 2021 adalah seperti berikut :-

TAHUN	JUMLAH CUKAI TAKSIRAN MPS (RM)	PERTAMBAHAN CUKAI TAKSIRAN MPS (RM)	PERATUS KENAIKAN (%)	JUMLAH CUKAI TAKSIRAN MPN (RM)	PERTAMBAHAN CUKAI TAKSIRAN MPN (RM)	PERATUS KENAIKAN (%)
2017	61,593,373.25	1,648,566.65	2.70%	56,660,500.90	4,550,360.87	8.00%
2018	62,415,071.80	821,698.55	1.30%	59,063,582.59	2,403,081.69	4.10%
2019	65,630,307.15	3,215,235.35	4.90%	64,327,807.70	5,264,225.11	8.20%
1 JANUARI 2020 = PENGISYTIHARAN MAJLIS BANDARAYA SEREMBAN						
TAHUN	JUMLAH CUKAI TAKSIRAN MBS (RM)	PERTAMBAHAN CUKAI TAKSIRAN MBS (RM)	PERATUS KENAIKAN			
2020	131,377,178.60	1,419,063.75	1.10%			
2021	137,126,519.45	5,749,340.85	4.20%			

Bagi maklumat jumlah pegangan yang dikenakan cukai taksiran di antara tahun 2017 hingga tahun 2021 pula adalah seperti berikut :-

TAHUN	BILANGAN PEGANGAN MPS	PERTAMBAHAN BILANGAN PEGANGAN MPS	PERATUS PERTAMBAHAN BILANGAN PEGANGAN MPS	BILANGAN PEGANGAN MPN	PERTAMBAHAN BILANGAN PEGANGAN MPN	PERATUS PERTAMBAHAN BILANGAN PEGANGAN MPN
2017	148,951	2,013	1.30%	124,301	7,343	5.80%
2018	149,422	471	0.30%	127,440	3,139	2.50%
2019	153,159	3,737	2.40%	135,941	8,501	6.20%

1 JANUARI 2020 = PENGISYTIHARAN MAJLIS BANDARAYA SEREMBAN

TAHUN	BILANGAN PEGANGAN MBS	PERTAMBAHAN BILANGAN PEGANGAN MBS	PERATUS PERTAMBAHAN BILANGAN PEGANGAN MBS
2020	285,955 (6,811 harta telah disingkirkan)	3,666	1.20%
2021	295,405	9,450	3.20%

KURSUS PENILAIAN BERASASKAN NILAI TAMBAH KEPADA KAKITANGAN TEKNIKAL JABATAN PENILAIAN DAN PENGURUSAN HARTA MAJLIS BANDARAYA SEREMBAN



Bermula dari kiri (Haji Azmi Bin Miswan, Puan Sr. Zuliana binti Abd Manan serta Sr. Haji Mohd Nasir bin Bakri).

Kursus penilaian tersebut dilaksanakan di Ruang Hidang Dato Dagang Paroi pada 3 November 2021 (Rabu). Kursus tersebut telah dihadiri oleh 50 kakitangan teknikal Jabatan Penilaian dan Pengurusan Harta. Kursus tersebut telah dihadiri oleh En. Haji Azmi bin Miswan, Pengarah Jabatan Penilaian dan Pengurusan Harta Majlis Bandaraya Johor Bharu serta Sr. Haji Mohd Nasir bin Bakri, Pengarah Jabatan Penilaian dan Pengurusan Harta Majlis Bandaraya Melaka Bersejarah.

Kursus ini memberi pendedahan kepada peserta mengenai persediaan dan persiapan nilai dari Kaedah Nilai Tahunan kepada Kaedah Nilai Tambah bagi kerja-kerja penilaian semula yang akan dilaksanakan.



Kursus yang diberikan merangkumi pengenalan dan definisi cukai taksiran, senarai nilai, aras nilai serta persiapan dan persediaan bagi migrasi nilai tahunan kepada nilai tambah.

Kedua-dua penceramah mengupas kaedah dan pengiraan yang digunapakai, pengumpulan data prinsip penilaian serta susut nilai bagi kerja-kerja penilaian semula yang telah dilaksanakan oleh Majlis Bandaraya masing-masing.

2. SUMBANGAN MEMBANTU KADAR

Sumbangan Membantu Kadar (SMK) adalah satu bentuk percukaian yang dikenakan terhadap harta-harta yang dimiliki dan diduduki oleh Kerajaan Persekutuan, Kerajaan Negeri serta Badan-Badan Berkanun menurut Perkara 156, Perlembagaan Persekutuan.

Prinsip penilaiannya adalah sama seperti penilaian cukai pintu, kecuali cara penguatkuasaan dan kutipan cukainya adalah berbeza dan tersendiri. Di mana Nilai Tahunan sesuatu harta itu adalah bergantung kepada rundingan dan persetujuan yang dicapai di antara Majlis Perbandaran Seremban dengan pihak Kerajaan Persekutuan, Kerajaan Negeri dan Badan-Badan Berkanun serta bayarannya dikutip sekali setahun.

Sebagaimana Senarai Nilai yang bertanggungjawab mengemaskini maklumat harta yang dikenakan cukai pintu, Sumbangan Membantu Kadar juga bertanggungjawab menyediakan dan mengemaskini maklumat harta-harta Kerajaan Persekutuan, Kerajaan Negeri dan Badan-Badan Berkanun yang dikenakan Sumbangan Membantu Kadar. Berikut merupakan ringkasan senarai nilai harta-harta di bawah Perkara 156, Perlembagaan Persekutuan bagi tahun 2021:-

BIL.	PEMBAYAR SUMBANGAN	BIL. HARTA	NILAI TAHUNAN (RM)	JUMLAH SUMBANGAN (RM)
1	MARA – Bahagian Latihan & Pendidikan	7	187,200	24,336.00
2	Yayasan Negeri Sembilan	170		141,246.68
3	Angkatan Tentera Malaysia	820	9,421,660	572,443.50
4	Kerajaan Negeri Sembilan	943	3,137,398.00	396,061.34
5	Kerajaan Persekutuan	4,437	26,587,715.80	2,515,831.68
JUMLAH KESELURUHAN		6,377	39,333,973.80	3,077,475.70

3. PULANGAN BALIK CUKAI TAKSIRAN (REMISI)

Pulangan Balik Cukai Taksiran (remisi) adalah dimana pemilik bangunan boleh memohon untuk mendapatkan semula cukai taksiran yang telah dibayar kepada Pihak Berkuasa Tempatan sekiranya bangunan yang dimiliki itu kosong dan untuk disewa (bukan untuk dijual).

Namun permohonan hanya boleh dipertimbangkan sekiranya semua syarat-syarat telah dipatuhi oleh pemohon. Permohonan remisi ini akan dipertimbangkan dengan syarat bayaran cukai taksiran dijelaskan terlebih dahulu.

Telah memberi kenyataan bertulis kepada Pentadbiran Majlis dalam tempoh masa tujuh (7) hari daripada tarikh bangunan itu dikosongkan dan remisi adalah dikira mulai daripada tarikh surat yang diterima oleh Pentadbiran Majlis.

Tiada pulangan balik cukai taksiran (remisi) akan diberi sekiranya kekosongan bangunan tersebut kurang dari satu bulan (30 hari) bagi setiap setengah tahun taksiran.

Prosedur & Syarat permohonan remisi adalah seperti berikut :-

- a Menghantar surat permohonan rasmi sebagaimana yang diperuntukan di bawah Seksyen 162 (2), Akta 171.
- b Mengemukakan 3 bulan salinan bil elektrik / surat pengesahan meter TNB yang disahkan oleh pemilik (jika meter tidak dipasang) kepada pihak majlis.
- c Memastikan bangunan berkenaan berada dalam keadaan bersih, baik dan selamat untuk diduduki.
- d Segala usaha untuk mendapatkan penyewa telah dijalankan dan memaparkan iklan untuk disewa di bangunan berkenaan.
- e Menawarkan harga sewa yang berpatutan.
- f Memastikan bangunan berkenaan adalah kosong sepanjang tempoh masa remisi dituntut.
- g Memastikan segala tunggakan cukai taksiran telah dijelaskan selewat-lewatnya sebelum 31/5 (penggal pertama) atau 31/11 (penggal kedua) setiap tahun.
- h Tiada pulangan balik cukai taksiran (remisi) akan diberi kepada pihak pemaju/ individu bagi permohonan rumah kediaman / komersial yang tidak dapat dijual.
- i Pihak pemaju yang membuat permohonan remisi hendaklah mengemukakan surat lantikan ejen hartanah yang berdaftar dengan Lembaga Penilai, Pentaksir dan Ejen Hartanah Malaysia sebagai bukti bahawa bangunan berkenaan dalam usaha mencari penyewa dan bukan pembeli.
- j Pemohon hendaklah memberitahu Majlis dengan cara bertulis dalam tempoh masa 15 hari daripada tarikh bangunan itu didiami semula.
- k Surat permohonan rasmi untuk mendapatkan remisi dan surat membuat tuntutan pembayaran remisi hendaklah dihantar ke alamat berikut:

**Jabatan Penilaian Dan Pengurusan Harta
Tingkat 1, Majlis Bandaraya Seremban
Wisma Bandar Raya
Lot 14392, Persiaran Forest Heights 1
Jalan Seremban Tampin
70450 SEREMBAN**

Dokumen Sokongan yang diperlukan :-

- a** Salinan 3 bulan bil elektrik / surat pengesahan meter TNB yang disahkan oleh pemilik (jika meter tidak dipasang)
- b** Surat perlantikan ejen hartanah (jika ada)
- c** Keratan iklan melalui akhbar (jika ada).
- d** Gambar bangunan terlibat (yang menunjukkan iklan untuk disewa).
- e** Salinan bil cukai taksiran semasa.

Borang permohonan boleh diperolehi dalam laman web rasmi pihak Majlis pada [Surat Permohonan Pulangan Balik Cukai Taksiran \(remisi\)](#).

Perbandingan permohonan remisi yang diterima serta bayaran remisi yang diluluskan di antara tahun 2015 hingga tahun 2021 adalah seperti berikut:-

TAHUN	PERMOHONAN REMISI YANG DILULUSKAN	JUMLAH BAYARAN REMISI YANG DILULUSKAN (RM)
2015	1860	397,046.50
2016	1927	657,116.50
2017	1918	728,795.50
2018	1963	719,937.00
2019	2360	712,191.50
2020	2348	416,723.00
2021	2228	899,046.50

4. PENGURUSAN HARTA

Fungsi utama unit ini adalah menguruskan sebahagian harta-harta milik Majlis dari segi pentadbiran rekod harta, perlantikan kontraktor keselamatan dan juga pembersihan, penyelenggaraan bangunan, proses pengambilan penyewa serta pengurusan aduan berkaitan bangunan berkenaan. Pada masa ini, antara harta yang diuruskan oleh unit ini adalah seperti berikut:

- a Pusat Pengangkutan Terminal 1 Seremban (PPT1),
- b Pangsapuri Rakyat Seri Perdana Paroi (PRSP Paroi), dan
- c Program Perumahan Rakyat Termiskin Lobak (PPRT Lobak).
- d Tanah-tanah kosong dan juga bangunan perniagaan.

► Pusat Pengangkutan Terminal 1 Seremban (PPT1)

Pusat Pengangkutan Terminal 1 (PPT1) merupakan pusat pengangkutan awam darat utama di Negeri Sembilan yang menawarkan perkhidmatan bas dan teksi. Ianya merupakan projek usahasama antara Majlis Perbandaran Seremban (MPS) dan syarikat Panji Timor Sdn. Bhd. (PTSB) dan telah siap dibina pada 1995. Operasi mengurus dan mentadbir telah diserahkan kepada MPS (sekarang MBS) sejak 1 Mei 2010 sehingga kini.

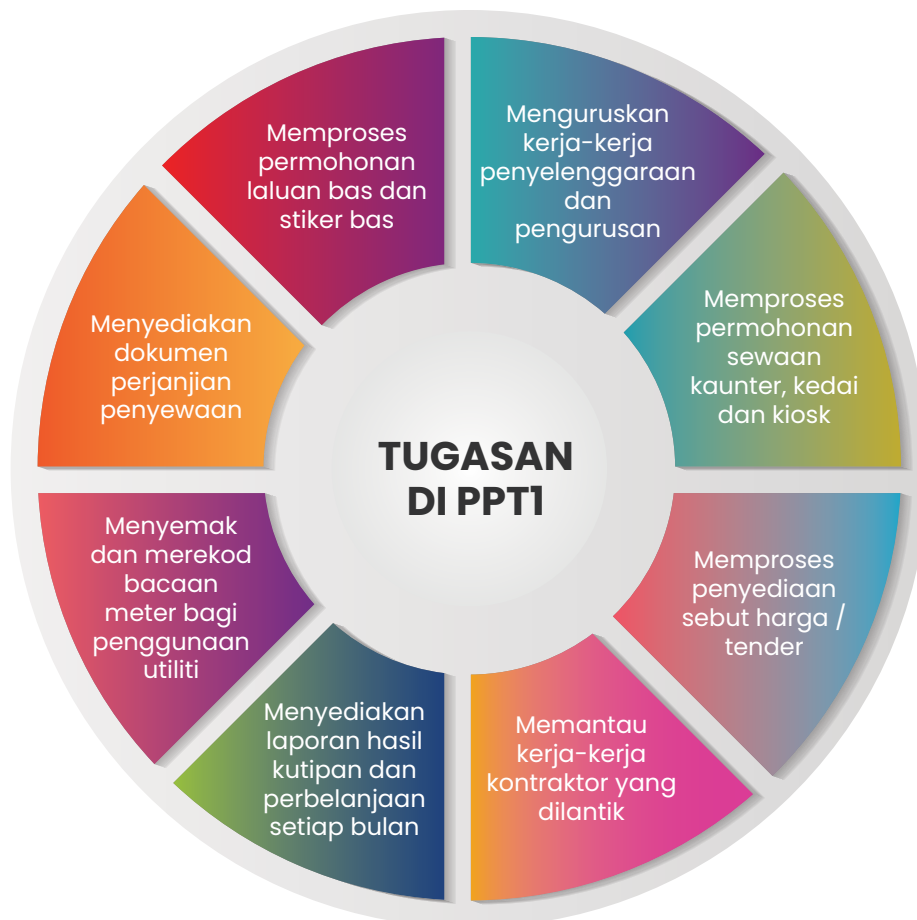

Kemudahan yang terdapat di PPTI adalah seperti berikut:

PERKHIDMATAN	BILANGAN
Platform Bas	Tertutup 46 Terbuka 20
Tempat letak Kenderaan	1169 Unit
Tempat Letak Motosikal	470 Unit
Tandas Awam (Lelaki / Perempuan)	2
Surau	1
Kaunter Tiket	32 (1 kosong)
Gerai	38 (11 kosong)
Syarikat Bas	45 - 50

Kemudahan yang terdapat di PPTI adalah seperti berikut:

KETERANGAN	PURATA TRIP SEHARI	CAJ PER ENTRY (RM)
Bas Ekspres	180 trip	5
Bas Bandar / Antara Bandar	230 trip	1 - 2

Laporan bergambar aktiviti yang berkaitan di PPT1 pada 2021

Pemeriksaan audit bersama Unit Audit Dalam di PPT1 pada 7 April 2021



Pemasangan bendera sempena bulan kemerdekaan di PPT1



Kaunter bergerak bagi kutipan sewaan dan utiliti di PPT1



► Pangsapuri Rakyat Seri Perdana Paroi (PRSP Paroi)

Pusat Pengangkutan Terminal 1 (PPT1) merupakan pusat pengangkutan awam darat utama di Negeri Sembilan yang menawarkan perkhidmatan bas dan teksi. Ianya merupakan projek usahasama antara Majlis Perbandaran Seremban (MPS) dan syarikat Panji Timor Sdn. Bhd. (PTSB) dan telah siap dibina pada 1995. Operasi mengurus dan mentadbir telah diserahkan kepada MPS (sekarang MBS) sejak 1 Mei 2010 sehingga kini.

BIL	BLOK	JUMLAH UNIT	UNIT DISEWA	UNIT ROSAK	UNIT KEGUNAAN AWAM
1	A	60	53	6	1
2	B	100	90	10	-
3	C	40	36	3	1
4	D	60	48	1	11
5	E	80	72	7	1
6	F	60	53	7	-
JUMLAH		400	352	34	14

- Berkeluasan 650 kaki persegi dengan kemudahan 3 bilik tidur dan 2 bilik air
- Harga sewa di pasaran terbuka boleh mencecah sehingga RM500 ke RM600 sebulan.
- MBS hanya mengenakan sewa pada kadar RM150 sebulan.

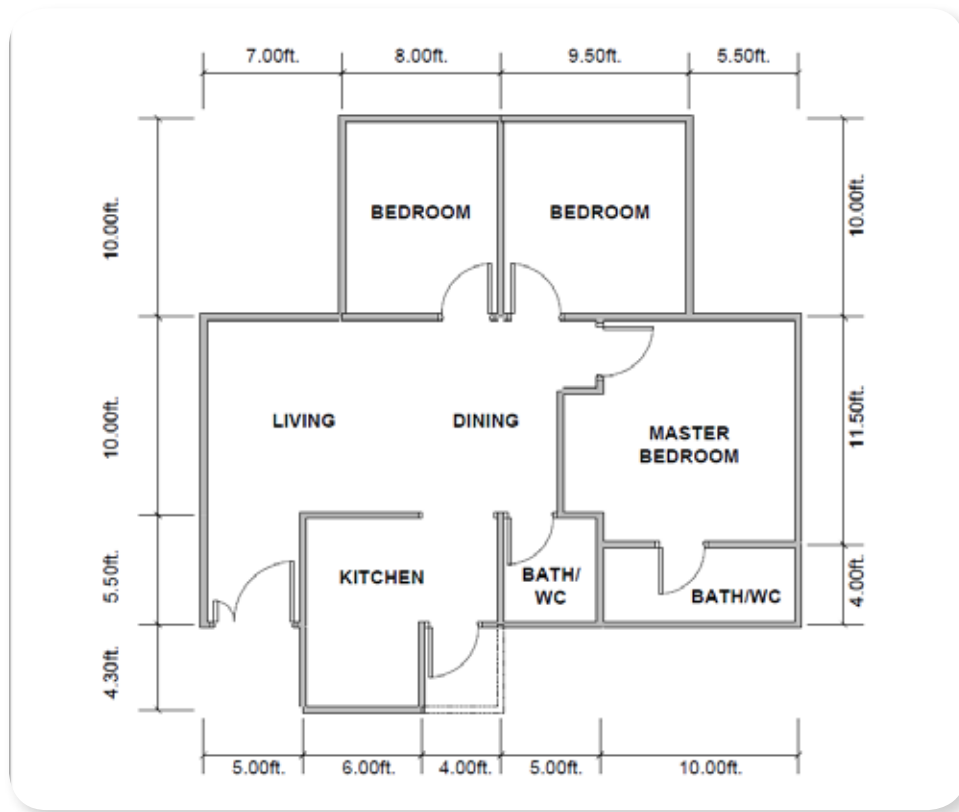

Ringkasan kutipan sewa tahunan bagi tahun 2018 hingga 2021 di PRSP Paroi seperti berikut:

TAHUN	KUTIPAN PATUT TERIMA (RM)	KUTIPAN SEBENAR (RM)	TUNGGAKAN (RM)	PERATUS KUTIPAN (%)	PERATUS TUNGGAKAN (%)
2018	609,200	474,652	134,548	78	22
2019	616,500	558,170	58,330	91	9
2020	560,650	438,291	122,359	78	22
2021	621,000	514,099	106,901	83	17

Statistik penyewa mengikut kaum di PPR Paroi adalah seperti berikut:

BIL	BLOK	MELAYU	CINA	INDIA
1	A	51	-	1
2	B	86	-	1
3	C	35	1	-
4	D	47	-	-
5	E	68	-	4
6	F	51	-	1
JUMLAH		338	1	7
PERATUSAN (%)		97.69	0.29	2.02

Laporan tunggakan mengikut blok di PPR Paroi adalah seperti berikut:

BIL	BLOK	AKAUN AKTIF		AKAUN IN-AKTIF	
		JUMLAH TUNGGAKAN (RM)	JUMLAH UNIT	JUMLAH TUNGGAKAN (RM)	JUMLAH UNIT
1	A	163,668.00	36	46,852.00	12
2	B	293,210.00	62	126,573.40	20
3	C	138,608.00	23	27,771.00	6
4	D	182,044.00	60	63,807.00	14
5	E	261,978.00	80	50,190.60	13
6	F	178,748.00	60	77,467.00	19
JUMLAH		1,218,256.00	326	392,661.00	84

Laporan bergambar aktiviti yang berkaitan di PPR Paroi pada 2021

Kerja-kerja membaikpulih paip bocor pada di PPR Paroi



Kerja-kerja mengecat petak parkir motosikal pada 14 Disember 2021 di PPR Paroi



Lawatan Dato' Bandar ke PPR Paroi pada 16 Disember 2021



► Program Perumahan Rakyat Termiskin Lobak (PPRT Lobak)

Program Perumahan Rakyat Termiskin Lobak (PPRT Lobak) telah siap dibina pada tahun 1995 bertujuan mengatasi masalah setinggian terutamanya di kawasan Lobak dengan sasaran untuk disewakan kepada golongan berpendapatan rendah. Projek perumahan ini dibiayai oleh Kementerian Perumahan dan Kerajaan Tempatan (KPKT) dengan kos sebanyak RM5 juta. Pihak Majlis hanya menyediakan tapak untuk pembinaan di atas lot 23763 berkeluasan 3.4 ekar. Terdapat 4 blok dengan jumlah keseluruhan unit sebanyak 200unit seperti berikut:

BIL	BLOK	JUMLAH UNIT	UNIT DISEWA	UNIT ROSAK	UNIT KEGUNAAN AWAM
1	R	50	34	11	5
2	S	50	26	24	-
3	T	50	35	11	4
4	U	50	36	14	-
JUMLAH		200	131	60	9

- Berkeluasan 500 kaki persegi dengan kemudahan 3 bilik tidur dan 2 bilik air.
- Harga sewa di pasaran terbuka antara RM400 ke RM500 sebulan.
- MBS hanya mengenakan sewa pada kadar RM150 sebulan.



Ringkasan kutipan sewa tahunan bagi tahun 2018 hingga 2021 di PPRT Lobak seperti berikut:

TAHUN	KUTIPAN PATUT TERIMA (RM)	KUTIPAN SEBENAR (RM)	TUNGGAKAN (RM)	PERATUS KUTIPAN (%)	PERATUS TUNGGAKAN (%)
2018	251,100	97,200	153,900	39	61
2019	247,350	151,490	95,860	61	39
2020	226,800	93,810	132,990	41	59
2021	237,450	92,550	144,900	39	61

Statistik penyewa mengikut kaum di PPRT Lobak adalah seperti berikut:

BIL	BLOK	MELAYU	CINA	INDIA
1	R	9	12	12
2	S	4	13	8
3	T	19	9	6
4	U	10	20	6
JUMLAH		42	54	32
PERATUSAN (%)		32.81	42.19	25

Laporan tunggakan mengikut blok di PPRT adalah seperti berikut:

BIL	BLOK	AKAUN AKTIF		AKAUN IN-AKTIF	
		JUMLAH TUNGGAKAN (RM)	JUMLAH UNIT	JUMLAH TUNGGAKAN (RM)	JUMLAH UNIT
1	R	225,926.55	31	160,901.50	59
2	S	178,547.00	19	151,578.30	55
3	T	220,923.97	36	144,785.70	57
4	U	319,820.00	36	251,725.90	70
JUMLAH		945,217.52	122	564,991.40	241

Laporan bergambar aktiviti yang berkaitan di PPR Paroi pada 2021

Lawatan Dato' Bandar ke PPR Paroi pada 16 Disember 2021



Kerja-kerja mengecat Blok R, S, T, U di PPRT Lobak



Kerja-kerja membaikpulih paip bocor di Blok S di PPRT Lobak pada 7 Disember 2021



Tandatangan perjanjian sewaan baharu bersama penyewa di PPRT Lobak



Kaunter bergerak di PPRT Lobak



Bangunan Perniagaan, Pejabat dan juga Tanah Kosong

Selain daripada Pusat Pengangkutan Terminal 1, PPR Paroi dan PPRT Lobak, JPPH juga menguruskan dan mentadbir beberapa harta milik MBS seperti berikut :-

BIL	ALAMAT PREMIS	JENIS HARTA
1	No. 583, Jalan Mulia 1, Taman Mulia, 71700 Mantin N. Sembilan	Kedai Pejabat 2 Tingkat
2	No. 584, Jalan Mulia 1, Taman Mulia, 71700 Mantin N. Sembilan	Kedai Pejabat 2 Tingkat
3	No. 585, Jalan Mulia 1, Taman Mulia, 71700 Mantin N. Sembilan	Kedai Pejabat 2 Tingkat
4	No. 9, Jalan Laman Delfina 1/1, Laman Delfina, Nilai Impian, 71800 Nilai	Kedai Pejabat 2 Tingkat
5	No. 10, Jalan Laman Delfina 1/1, Laman Delfina, Nilai Impian, 71800 Nilai	Kedai Pejabat 2 Tingkat
6	Pt772 (Lot 4472) Tingkat Bawah, Pekan Mantin	Kedai Pejabat 1 Tingkat
7	22-1, 22-2, 22-3, Jalan Ppp 3, Pusat Perdagangan Paroi, 70400 Seremban	Kedai Pejabat 3 Tingkat (Strata)
8	23-1, 23-2, 23-2, Jalan Ppp 3, Pusat Perdagangan Paroi, 70400 Seremban	Kedai Pejabat 3 Tingkat (Strata)
9	24-1, 24-2, 24-3, Jalan Ppp 3, Pusat Perdagangan Paroi, 70400 Seremban	Kedai Pejabat 3 Tingkat (Strata)
10	25-1, 25-2, 25-3, Jalan Ppp 3, Pusat Perdagangan Paroi, 70400 Seremban	Kedai Pejabat 3 Tingkat (Strata)
11	No. 9, Jalan Seri Rahang 1, Taman Seri Rahang, 70100 Seremban	Kedai Pejabat 2 Tingkat
12	No. 10, Jalan Seri Rahang 1, Taman Seri Rahang, 70100 Seremban	Kedai Pejabat 2 Tingkat
13	Wisma Mps	Bangunan Pejabat Sesebuah
14	Bangunan Kraf Dataran Nilai	Bangunan Perniagaan Sesebuah
15	No. 90, Jalan Smp 2, Sendayan Metro Park	Kedai Pejabat 2 1/2 Tingkat
16	No. 91, Jalan Smp 2, Sendayan Metro Park	Kedai Pejabat 2 Tingkat
17	No. 52, Jalan Ps 1/1, Taman Pinggiran Senawang	Kedai Pejabat 2 Tingkat
18	No. 50, Jalan Ps 1/1, Taman Pinggiran Senawang	Kedai Pejabat 2 Tingkat
19	No. 48, Jalan Ps 1/1, Taman Pinggiran Senawang	Kedai Pejabat 2 Tingkat
20	No. 46, Jalan Ps 1/1, Taman Pinggiran Senawang	Kedai Pejabat 2 Tingkat
21	No. 44, Jalan Ps 1/1, Taman Pinggiran Senawang	Kedai Pejabat 2 Tingkat
22	Bangunan Nilai (Blok A) - Jabatan Kewangan	Bangunan Pejabat 2 Tingkat
23	Bangunan Nilai (Blok A) - Pusat Centre Setempat	Bangunan Pejabat 2 Tingkat
24	Plot 5b, Tingkat 5, Bangunan Seremban Parade	Ruang Perniagaan
25	Tanah Kosong Lot 17260 Dan 17264 Mukim Setul, Seremban	Tanah Kosong
26	Tanah Kosong Lot 26192 Taman Tuanku Jaafar, 71450 Sg Gadut	Tanah Kosong
27	Padang Permainan (Gelanggan Tennis), Jalan Raja Muda Ali, Seremban	Padang Permainan
28	Tanah Kosong Lot 38084, Jalan Industri Galla 14, Galla Industrial Park	Tanah Kosong
29	T/K Lot 11332, Taman Permai	Tanah Kosong
30	T/K Lot 23028, Taman Permai	Tanah Kosong
31	T/K Taman Pinggiran Senawang	Tanah Kosong

Daripada harta-harta MBS tersebut, beberapa harta tersebut masih belum dapat disewakan seperti berikut :

BIL	GAMBAR	PELAN LOKASI	LOKASI HARTA / JENIS HARTA	NO. LOT / MUKIM/ SYARAT NYATA/ LUAS LANTAI (mp)	CADANGAN HARGA SEWAAN
1			No. 9, Jalan Seri Rahang 1, Taman Seri Rahang, 70100 Seremban. Rumah Kedai 2 tingkat Lot tepi	Lot 21604 Bandar Seremban Perniagaan Luas = 249.01 mp	GF = RM2,000 1ST = (telah disewakan)
2			No. 10, Jalan Seri Rahang 1, Taman Seri Rahang, 70100 Seremban. Rumah Kedai 2 tingkat Lot tengah	Lot 21605 Bandar Seremban Perniagaan Luas = 249.01 mp	GF = RM2,000 1ST = RM1,000
3			Tingkat 5, Seremban Prima, Jalan Dato' Bandar Tunggal, 70000 Seremban. (Sebahagian tingkat 5)	Lot 20871 (Plot 5B) Bandar Seremban Perniagaan Luas = 3,251.6 mp	(Sewaan ruang kosong) RM30K = 2 thn pertama RM45K = 2 thn kedua RM60K = 2 thn berikutnya
4			22-2,22-3, Jalan PPP 2, Pusat Perdagangan Paroi, 70450 Seremban. Rumah Kedai 3 tingkat (strata)	Lot 21529 Bandar Seremban Perniagaan GF = 106.75 mp 1ST = 120.74 mp 2ND = 120.74 mp	GF = (telah disewakan) 1ST = RM2,500 2ND = RM1,500
5			23-2. 23-2, Jalan PPP 2, Pusat Perdagangan Paroi, 70450 Seremban. Rumah Kedai 3 tingkat (strata)	Lot 21530 Bandar Seremban Perniagaan GF = 106.75 mp 1ST = 120.74 mp 2ND = 120.74 mp	GF = (telah disewakan) 1ST = RM2,500 2ND = RM1,500
6			24-2,42-3, Jalan PPP 2, Pusat Perdagangan Paroi, 70450 Seremban. Rumah Kedai 3 tingkat (strata)	Lot 21531 Bandar Seremban Perniagaan GF = 106.75 mp 1ST = 120.74 mp 2ND = 120.74 mp	GF = (telah disewakan) 1ST = RM2,500 2ND = RM1,500
7			25-2,52-3, Jalan PPP 2, Pusat Perdagangan Paroi, 70450 Seremban. Rumah Kedai 3 tingkat (strata)	Lot 21532 Bandar Seremban Perniagaan GF = 106.75 mp 1ST = 120.74 mp 2ND = 120.74 mp	GF = (telah disewakan) 1ST = RM2,500 2ND = RM1,500
8			90, Jalan SMP 2, Sendayan Metro Park, 71950 Seremban. Rumah Kedai 2 1/2 tingkat Lot Hujung	PT7239 Bandar Sri Sendayan Perniagaan Luas = 840.68 mp	GF = RM8,00 1ST = RM3,800 2ND = RM4,000
9			91, Jalan SMP 2, Sendayan Metro Park, 71950 Seremban. Rumah Kedai 2 1/2 tingkat Lot Tengah	PT7240 Bandar Sri Sendayan Perniagaan Luas = 287.69 mp	GF = RM2,000 1ST = RM1,000
10			Lot 38137, Jalan Industri Galla 15, Galla Industri Park, 70200 Seremban. Tanah Kosong (Perusahaan)	Lot 38137 (PT 8500) Mukim Labu Perusahaan 1,954 mp	RM3,000

LAWAT PERIKSA JABATAN PENGURUSAN HARTA DAN PENILAIAN BERSAMA PIHAK ZAMMEDI LAB SDN BHD PADA 18 JUN 2021 DI PUSAT PERDAGANGAN PAROI



LAWAT PERIKSA JABATAN PENILAIAN DAN PENGURUSAN HARTA BERSAMA PIHAK MATRIX CONCEPT SDN BHD PADA 19 OGOS 2021 DI SENDAYAN METROPARK



LAWATAN KERJA JABATAN PENILAIAN DAN PENGURUSAN HARTA BERSAMA PIHAK MENANG DEVELOPMENT SDN BHD PADA 10 NOVEMBER 2021 DI PASAR AWAM RASAH JAYA



LAWAT PERIKSA JABATAN PENILAIAN DAN PENGURUSAN HARTA BERSAMA PIHAK CENTRO HEIGHTS SDN BHD PADA 2 SEPTEMBER 2021 DI TAMAN PINGGIRAN SENAWANG



LAWAT PERIKSA JABATAN PENILAIAN DAN PENGURUSAN HARTA TERHADAP ADUAN KEROSAKAN KEMUDAHAN DI WISMA PERBANDARAN SEREMBAN PADA 7 DISEMBER 2021



LAWAT PERIKSA JABATAN PENILAIAN DAN PENGURUSAN HARTA BERSAMA PEJABAT RELA NEGERI SEMBILAN PADA 17 DISEMBER 2021 DI PUSAT PERDAGANGAN PAROI





JABATAN PERANCANGAN PEMBANGUNAN

Pengarah

TPr. Haji Nazri Bin A. Ghani
P.M.C, P.J.K



JABATAN PERANCANGAN PEMBANGUNAN

KURSUS DAN LATIHAN PENGENDALIAN DRONE

Tarikh : 9 November 2021

Waktu : 9.00 am-5.00pm

Tempat : Bilik Sri Seremban & Padang Majlis Bandaraya Seremban



Pada 9 November 2021, Jabatan Perancangan Pembangunan telah mengadakan kursus dan latihan pengendalian drone yang dikendalikan oleh pihak konsultan Geoinfo Services Sdn Bhd. Kursus ini adalah bertujuan bagi memberi pendedahan dan cara pengendalian drone dalam skop kerja yang akan digunapakai mengikut cara dan prosedur yang ditetapkan dan betul. Sesi latihan diadakan untuk melatih pengawai pengendalian drone daripada beberapa jabatan yang utama bagi melatih membuat cerapan imej dalam skop kerja masing-masing yang melibatkan penggunaan drone. Jumlah peserta kursus yang menghadiri kursus ini adalah seramai 30 orang.

BENGKEL SEBARAN MANUAL GARIS PANDUAN DAN PIAWAIAN PERANCANGAN NEGERI SEMBILAN VERSI 1.0 – PERINGKAT MBS

Tarikh : 15 November 2021

Waktu : 9.00 pagi–5.00 petang

Tempat : Ruang Dato' Dagang Paroi, Wisma MBS



Pada 15 November 2021, Jabatan Perancangan Pembangunan telah menganjurkan satu Bengkel Sebaran Manual Garis Panduan Dan Piawaian Perancangan Negeri Sembilan Versi 1.0 – Peringkat MBS yang dihadiri oleh PLANMalaysia@Negeri Sembilan, REHDA Negeri Sembilan, Ahli Majlis, Pengarah Jabatan serta para pegawai MBS dengan jumlah kehadiran adalah seramai 25 orang. Bengkel ini bertujuan agar Manual Garis Panduan dan Piawaian Perancangan Negeri Sembilan Versi 1.0 dapat disebar secara luas dan efektif seterusnya dapat diharmonikan bagi pemakaiannya di peringkat dalaman MBS.

BENGGEL SEBARAN MANUAL GARIS PANDUAN DAN PIAWAIAN PERANCANGAN NEGERI SEMBILAN VERSI 1.0 – PERINGKAT MBS

Tarikh : 13 Disember 2021

Waktu : 8.00 pagi – 5.00 petang

Tempat : Klana Resort Seremban



Pada 13 Disember 2021, Pihak Jabatan Perancangan Pembangunan telah menganjurkan Bengkel Libat Urus Awal Pelan Tindakan Bandar Pintar Dan Bandar Rendah Karbon Seremban 2022–2026 dalam usaha kearah menghasilkan pelan tindakan khas bagi merealisasikan Visi MBS iaitu Bandar Raya Pintar yang Mampan dan Berdaya Maju. Ianya dirasmikan oleh Datuk Bandar dan dihadiri oleh barisan Ketua Jabatan dan Ketua Unit MBS, Ahli Majlis, Agensi-agensi kerajaan dan swasta. Bengkel ini adalah bertujuan bagi mengenalpasti cabaran dan kekangan agensi / jabatan ke arah bandaraya pintar dan rendah karbon dan mengenalpasti inisiatif bandar pintar sedia ada di Daerah Seremban. Jumlah kehadiran adalah seramai 44 orang (tidak termasuk penceramah dan fasilitator). Jumlah penceramah adalah seramai 3 orang yang terdiri daripada Timbalan Pengarah SKMM Negeri Sembilan, Ketua Unit Bandar Pintar, PLANMalaysia dan Ketua Seksyen Smart City, Perbadanan Putrajaya manakala fasilitator seramai 3 orang terdiri daripada Unit Bandar Pintar, PLANMalaysia.

BENGKEL SEBARAN MANUAL GARIS PANDUAN DAN PIAWAIAN PERANCANGAN NEGERI SEMBILAN VERSI 1.0 – PERINGKAT MBS

Tarikh : 15 Disember 2021

Waktu : 8.30 pagi – 11.00 pagi

Tempat : Taman Semarak, Nilai



Pada 15 Disember 2021, satu Program Perasmian Kebun Komuniti telah diadakan di Taman Semarak, Nilai. Program yang dirasmikan oleh Datuk Bandar ini dihadiri oleh Setiausaha, wakil Ketua Jabatan serta Ahli Majlis kawasan Nilai. Turut dihadiri oleh Pengarah Jabatan Pertanian Daerah Seremban dan Wakil Persatuan PERINTIS USIM. Program ini bertujuan bagi memberi penghargaan kepada Badan Pengurusan Projek Kebun Komuniti Taman Semarak Nilai (PKKTSN) yang mengusahakan kebun komuniti dalam membantu meringankan beban golongan B40. Ianya juga merupakan salah satu Inisiatif Kejiranan Hijau di bawah Program Bandar Rendah Karbon Majlis Bandaraya Seremban. Antara hasil pertanian yang diusahakan adalah tanaman kangkung, terung, pisang, jagung dan nenas.



JABATAN PEMBERSIHAN & KESIHATAN PERSEKITARAN

Pengarah

Encik Mohd Lotffee Bin Hj. Abdullah
P.M.C, P.J.K



BIL	AKTIVITI SEPANJANG TAHUN
1.0	BAHAGIAN PELESENAN
	1.1.1 KUTIPAN HASIL JPKP DARI TAHUN 2017 - 2021
	1.1.2 PEGANGAN LESEN MAJLIS DARI TAHUN 2017 - 2021
	1.1.3 PEGANGAN LESEN MAJLIS MENGIKUT KATEGORI TAHUN 2021
	1.1.4 JUMLAH PERMOHONAN LESEN PERNIAGAAN DIPROSES TAHUN 2021
	1.1.5 PEMERIKSAAN PERMOHONAN LESEN
	1.1.6 PEMERIKSAAN PERMOHONAN LESEN SERTA MERTA, PERMIT & PEMBATALAN LESEN
	1.1.7 TAPAK PENJAJA SETEMPAT
	1.1.8 PEMERIKSAAN PENGGREDAN PREMIS MAKANAN
	1.1.9 PEMANTAUAN PENGANJURAN PASAR MALAM/PASAR TANI
2.0	BAHAGIAN KESIHATAN PERSEKITARAN
	2.1 VEKTOR
	2.2 PEMBERSIHAN SEMAK SAMUN / RUMAH KOSONG / TANAH KOSONG DALAM KAWASAN MBS BAGI TAHUN 2021
	2.3 GOTONG-ROYONG DALAM KAWASAN MBS
	2.4 PENURUNAN PAPAN TANDA/KAIN RENTANG/ BUNTING / POSTER
	2.5 TANDAS AWAM
	2.6 SANITASI DAN DISINFEKSI
	2.7 TANAH PERKUBURAN
	2.8 'TASK FORCE' PEMBERSIHAN JALAN-JALAN JKR DALAM KAWASAN MBS
	2.9 TASK FORCE BANTUAN PASCA BANJIR
	2.10 KEMPEN-KEMPEN YANG DIJALANKAN
	2.10.1 KEMPEN SEREMBAN BEBAS PENYEDUT MINUMAN PLASTIK, BEG PLASTIK DAN POLISTERINA
	2.10.2 KEMPEN PREMIS MAKANAN BERSIH ANJURAN KPKT TAHUN 2021
	2.10.3 KEMPEN MEMBASMI WABAK / HOTSPOT DENGGI ANJURAN KPKT 2021
	2.10.4 KEMPEN PASAR AWAM BERSIH ANJURAN KPKT TAHUN 2021
	2.10.5 KEMPEN SANITASI DAN DISINFEKSI DI KEMUDAHAN AWAM DAN AKSES AWAM SECARA KENDIRI ANJURAN KPKT TAHUN 2021
3.0	BAHAGIAN PENGADUAN AWAM
4.0	PENGHARGAAN / PENGIKTIRAFAN / PENCAPAIAN YANG DITERIMA

JABATAN PEMBERSIHAN & KESIHATAN PERSEKITARAN

1.0 BAHAGIAN PELESENAN

1.1.1 KUTIPAN HASIL JPKP DARI TAHUN 2017 - 2021

TAHUN	2017	2018	2019	2020	2021
KUTIPAN HASIL	9,103,978.60	9,316,512.80	10,926,503.59	11,006,586.03	11,317,602.33

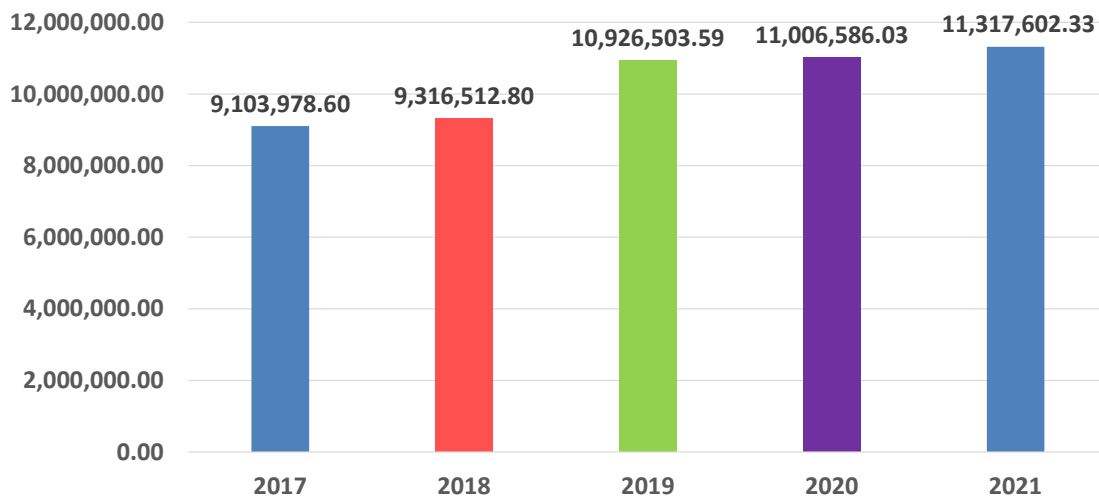

1.1.2 PEGANGAN LESEN MAJLIS DARI TAHUN 2017 - 2021

TAHUN	2017	2018	2019	2020	2021
BILANGAN PEGANGAN LESEN	21,672	22,714	23,603	23,461	26,815

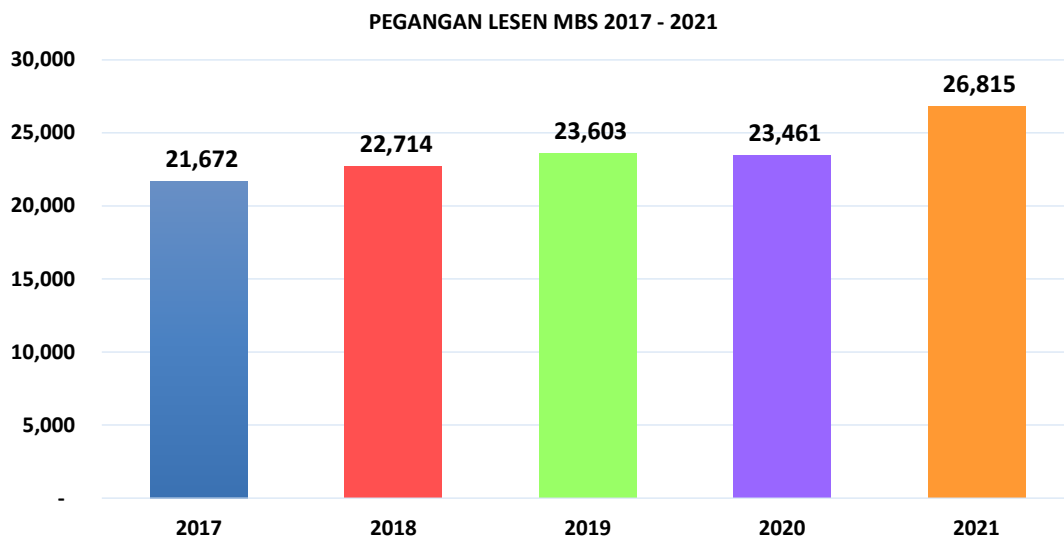

1.1.3 PEGANGAN LESEN MAJLIS MENGIKUT KATEGORI TAHUN 2021

BIL	KATEGORI LESEN	JUMLAH PEMEGANG LESEN
1.	TRED PERNIAGAAN, PERINDUSTRIAN	15,383
2.	RUMAH TUMPANGAN LOJING	84
3.	HIBURAN AWAM	332
4.	PREMIS MAKANAN, KEDAI RUNCIT	3222
5.	IKLAN, BILLBOARD, TELEKOMUNIKASI	1,457
6.	PENJAJA, PASAR DAN GERAI	6,426
JUMLAH		26,904

1.1.3 DATA PEGANGAN LESEN MAJLIS MENGIKUT KATEGORI TAHUN 2021

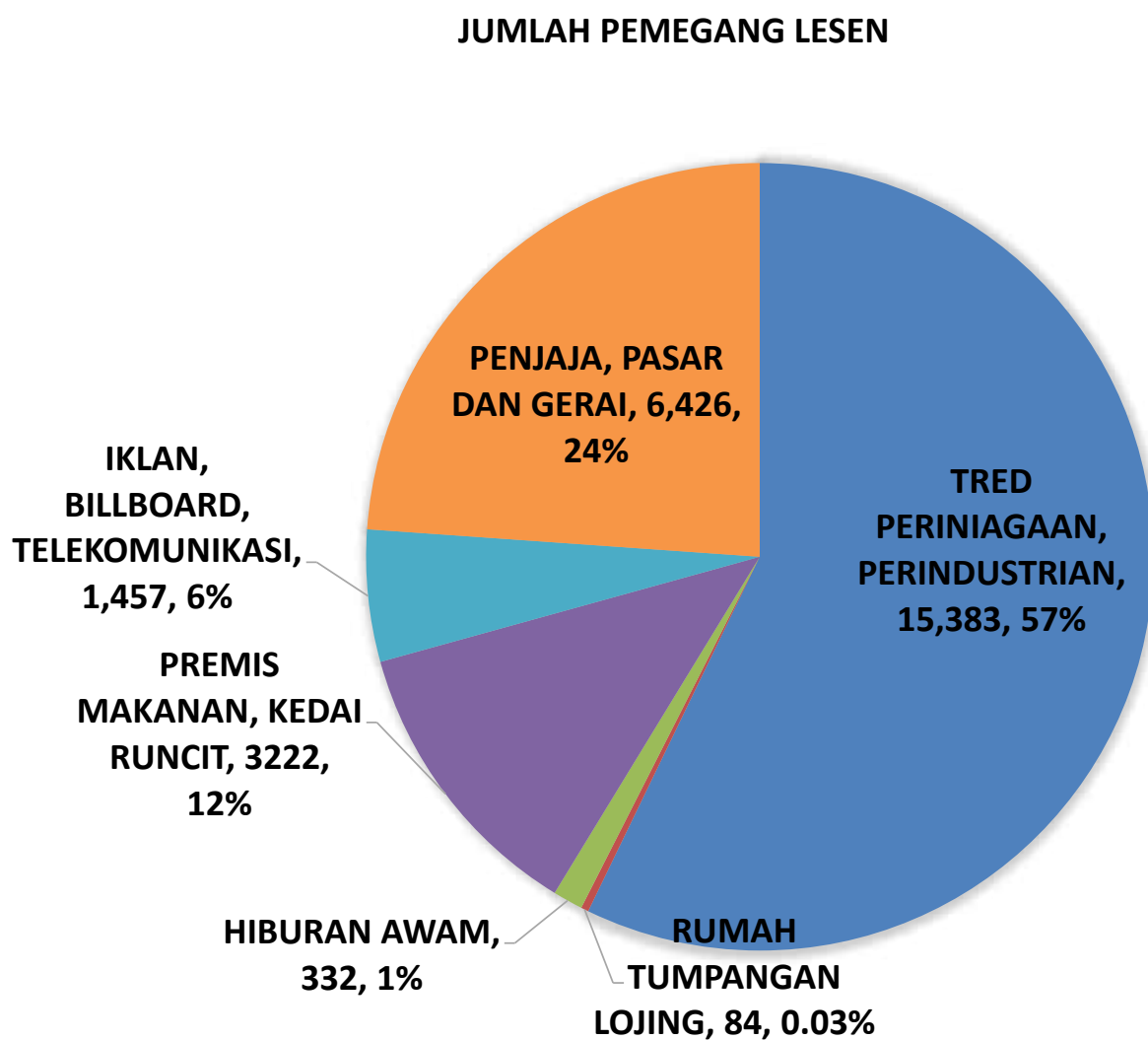

1.1.4 JUMLAH PERMOHONAN LESEN PERNIAGAAN DIPROSES TAHUN 2021

BILANGAN LESEN PERNIAGAAN MENGIKUT KATEGORI TAHUN 2021

Bil.	Kategori Lesen	Permohonan Baru			Pembentangan Semula Permohonan (Tangguh)			Kertas Rayuan		
		Lulus	Tangguh	Tidak Diluluskan	Lulus	Tangguh	Tidak Diluluskan	Lulus	Tangguh	Tidak Diluluskan
1.	Tred/Perniagaan/Perindustrian	554	703	47	445	0	337	12	0	0
2.	Premis Makanan/Kedai Runcit	181	286	14	170	0	185	5	0	0
3.	Enakmen Hiburan & Tempat Hiburan	0	0	0	3	0	0	0	0	0
4.	Rumah Tumpangan/Hotel	0	0	0	3	0	0	0	0	0
5.	Gerai Statik	54	35	13	6	0	27	0	0	0
6.	Penjaja (Penjaja Beredar/Pasar Malam/Pasar Tani/Pasar Pagi)	178	20	5	8	0	18	0	0	0
JUMLAH		967	1044	79	635	0	567	17	0	0
JUMLAH KESELURUHAN		2090			1202			17		

1.1.5 PEMERIKSAAN PERMOHONAN LESEN



1.1.6 PEMERIKSAAN PERMOHONAN LESEN SERTA MERTA, PERMIT & PEMBATALAN LESEN PERNIAGAAN

BULAN	JUMLAH PERMOHONAN LESEN SERTA MERTA	JUMLAH PERMOHONAN PERMIT SEMENTARA	JUMLAH PEMBATALAN LESEN
JANUARI	10	245	18
FEBRUARI	12	186	19
MAC	8	152	12
APRIL	14	143	26
MEI	7	126	4
JUN	20	289	13
JULAI	11	98	12
OGOS	13	85	6
SEPTEMBER	23	291	9
OKTOBER	28	355	9
NOVEMBER	15	389	27
DISEMBER	16	356	13
JUMLAH KESELURUHAN	177	2,715	168

1.1.6 PEMERIKSAAN PERMOHONAN LESEN SERTA MERTA, PERMIT & PEMBATALAN LESEN



1.1.6 PEMERIKSAAN PERMOHONAN LESEN SERTA MERTA, PERMIT & PEMBATALAN LESEN



1.1.7 TAPAK PENJAJA SETEMPAT

BIL	LOKASI TAPAK PENJAJA	JUMLAH PETAK
1	DATARAN SENAWANG (TAPAK 2) - BARANG KERING	37
2	DATARAN SENAWANG (TAPAK 1) - TEKSI	18
3	BANDAR PRIMA SENAWANG - DEPAN MYDIN	30
4	BANDAR PRIMA SENAWANG - DEPAN JAKEL	39
5	PUSAT KOMERSIAL CEMPAKA	11
6	DATARAN SENAWANG - TAPAK 3 - FOODTRUCK	21
7	DATARAN SENAWANG TAPAK 4 - BELAKANG GIANT SENAWANG (PAGAR GIANT)	41
8	JALAN CEMPAKA , TAMAN SENAWANG JAYA	6
9	PUSAT BANDAR SENAWANG - TAPAK 3	52
10	TAMAN AMPANGAN	27
11	TAMAN SRI PANDAN, SIKAMAT	29
12	PASAR AMPANGAN	16
13	TAMAN SRI PULAI 3	26
14	TAMAN CORAL HEIGHT	35

BIL	LOKASI TAPAK PENJAJA	JUMLAH PETAK
15	GARDEN HOMES FASA E, SEREMBAN 2	14
16	GARDEN HOMES FASA F, SEREMBAN 2	24
17	DATARAN CENTRIO, SEREMBAN 2	48
18	GARDEN AVENUE, SEREMBAN 2	64
19	MEDAN PERNIAGAAN BKT KEPAYANG	9
20	CITY PARK, SEREMBAN 2	65
21	JALAN 9, AVENUE, NILAI	13
22	TAMAN DESA JASMIN, NILAI	20
23	TAMAN DESA CEMPAKA, NILAI	20
24	NILAI 3	30
25	TAMAN SEMARAK 2	25
26	KUARTERS KLIA	10
27	TAMAN GURU, PAROI	4
28	MEDAN PERNIAGAAN SENAWANG JAYA	25
29	TAMAN WIDURI (TAPAK 1)	20
30	TAMAN WIDURI (TAPAK 2)	15
31	TAMAN WIDURI (TAPAK 3)	33
32	DATARAN KEMUNING	17
33	KOMPLEKS SUKAN NEGERI PAROI	20
34	TAMAN JASPER JAYA	20
35	TAMAN MUTIARA GALLA	12
36	TAMAN SEREMBAN JAYA (TAPAK 1)	10
37	TAMAN AWAM RASAH KEMAYAN	5
38	JALAN PERSIARAN SENAWANG	21
39	TAMAN TIROI	4
JUMLAH		936

1.1.7 TAPAK PENJAJA SETEMPAT



1.1.8 PEMERIKSAAN PENGGREDAN PREMIS MAKANAN TAHUN 2021

TAHUN/ BULAN	GRED				JUMLAH	JUMLAH PREMIS DITUTUP	JUMLAH PREMIS DIKOMPAN
	A	B	C	<C			
2019	38	108	81	31	258	20	86
2020	93	116	72	10	291	12	44
2021							
JANUARI	9	3	4	1	17	0	0
FEBRUARI	12	16	3	0	31	0	0
MAR	1	6	5	0	12	0	0
APRIL	0	0	2	0	2	0	0
MEI	2	2	2	0	6	0	0
JUN	0	8	0	0	8	0	0
JULAI	9	11	5	2	27	0	0
OGOS	4	20	8	4	36	0	0
SEPTEMBER	17	19	0	0	36	0	0
OKTOBER	6	5	3	0	14	0	0
NOVEMBER	28	8	1	0	37	0	0
DISEMBER	12	15	7	0	34	0	0
JUMLAH	100	113	40	7	260	0	0

▶ 1.1.8 PEMERIKSAAN PREMIS MAKANAN MENGIKUT PENGGREDAN TAHUN 2021

**PEMERIKSAAN PREMIS MAKANAN MENGIKUT
PENGGREDAN TAHUN
2021**

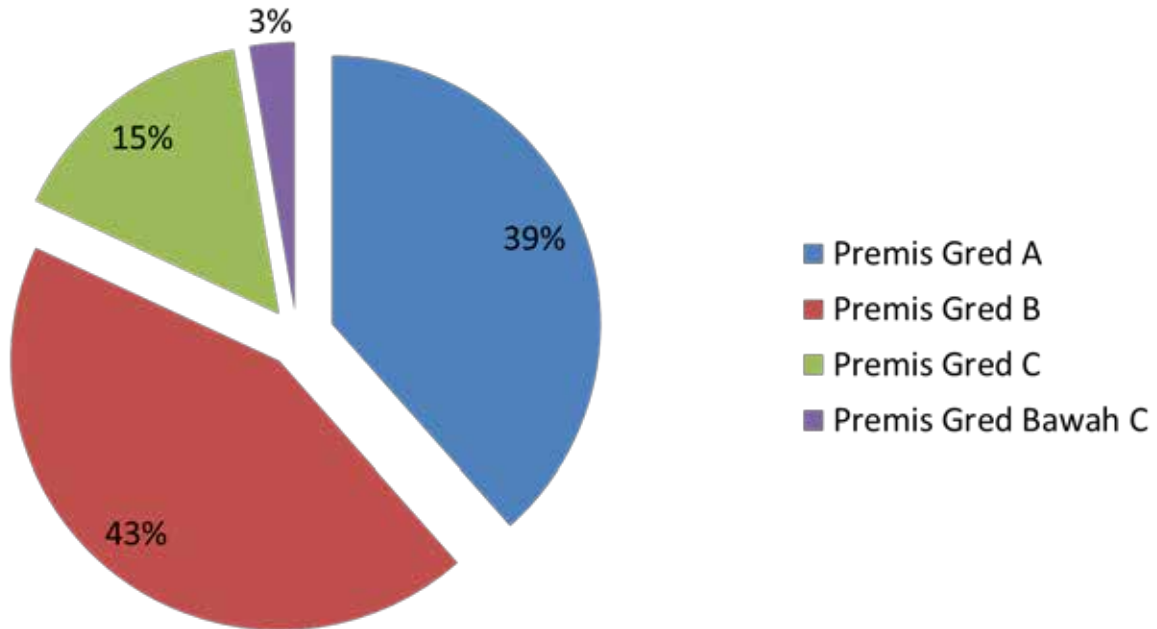

▶ 1.1.8 PEMERIKSAAN PREMIS MAKANAN MENGIKUT PENGGREDAN TAHUN 2021

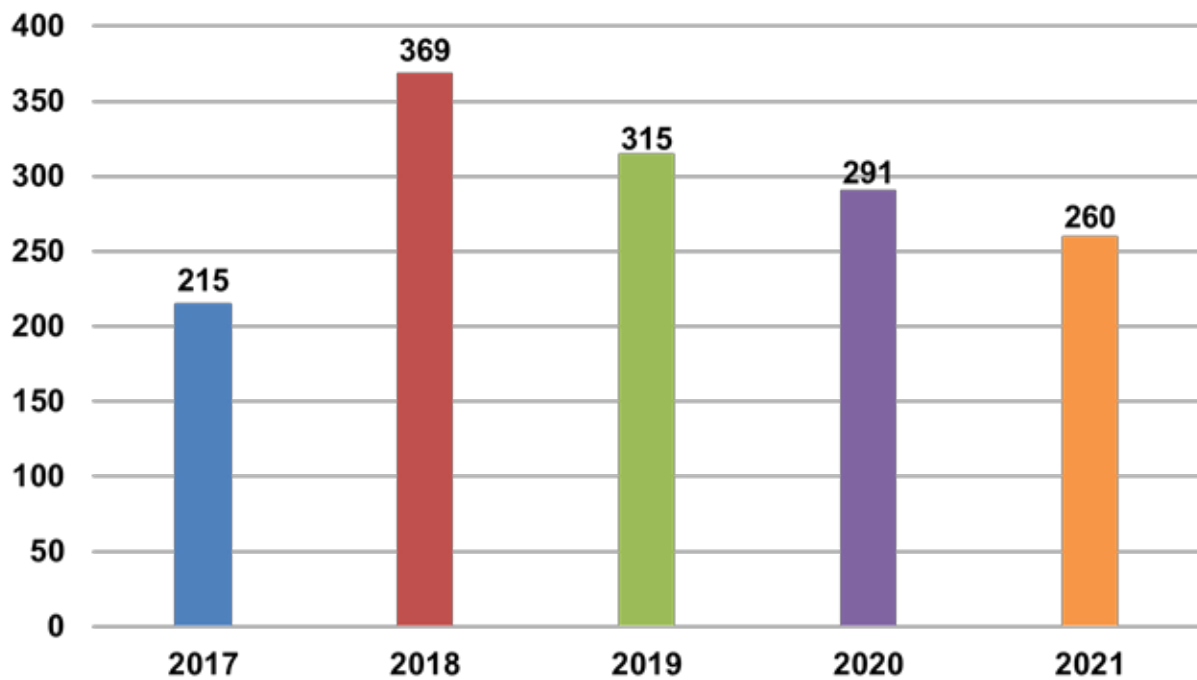

1.1.8 PEMERIKSAAN PENGGREDAN PREMIS MAKANAN



1.1.9 PEMANTAUAN PENGANJURAN PASAR MALAM/PASAR TANI

HARI	PASAR MALAM	PASAR TANI/PASAR MINGGU	BIL. PETAK DISEDIAKAN
Isnin	i. Ulu Beranang	-	40
	ii. Broga	-	40
	iii. Persiaran Metropark, Bandar Sri Sendayan	-	200
	iv. Cempakapuri	-	230
	v. Taman Ampangan	-	85
	vi. Taman Kelab Tuanku	-	44
	vii. Taman Seremban Jaya	-	120
	viii. Desa Kiara	-	25
	ix. Jalan Tun Dr. Ismail (Tmn Makmur)	-	30
Selasa	i. Taman Semarak	-	600
	ii. Bandar Baru Ampangan	-	140
	iii. Taman Rasah Jaya Fasa I	-	100
	iv. Surau Garden Homes Seremban 2	-	110
	v. Taman Bukit Chedang	-	20
	vi. Taman Tuanku Jaafar	-	245
	vii. Bandar Baru Ampangan	-	92

HARI	PASAR MALAM	PASAR TANI/PASAR MINGGU	BIL. PETAK DISEDIAKAN
Rabu	i. Labu Batu 10	-	50
	ii. Medan Nusari Sendayan, Bandar Sri Sendayan	-	100
	iii. Kolej Lagenda, Mantin	-	50
	iv. Kampung Baru Mambau		60
	v. Taman Satria		61
	vi. Lobak		100
Khamis	i. Nilai Perdana	-	50
	ii. Taman Sri Mawar		61
	iii. Bukit Blossom, Jalan Tok Ungku		120
	iv. Taman Tasik Jaya		160
	v. Desa Rhu		80
	vi. Taman Bukit Galena		100
Jumaat	i. Pajam	-	10
	ii. Cempakapuri	-	200
	iii. Persiaran Metropark, Bandar Sri Sendayan	-	200
	iv. Carbootsale X Park Sendayan	-	70
	v. -	Nusari Biz, Bandar Sri Sendayan	50
	vi. Bandar Baru Ampangan		250
	vii. Rasah Jaya Fasa II		70
	viii. Taman Seremban Jaya		100
Sabtu	i. Flat Taman Semarak 2	-	40
	ii. Bandar Baru Nilai	-	100
	iii. Carbootsale X Park Sendayan	-	70
	iv. -	Pekan Nilai (Hadapan Kedai Mara)	20
	v. -	Kuarters KLIA	30
	vi. Taman Kobena		101
	vii. Seremban 2		120
	viii. Bandar Seremban Selatan		200
	ix.	Taman Desa Kiara	30
	x.	Taman Sri Pulai 3	25
	xi.	Taman Permata	30
	xii.	Taman Tuanku Jaafar	25
Ahad	i. Mantin	-	70
	ii. -	Taman Mulia Pajam	30
	iii. Desaria Nilai 3		150
	iv. Nilai 3		150
	v. Taman Senawang Jaya		141
	vi. Rantau		70
	vii.	Stadium Paroi	90
	viii.	Stadium Paroi	40
JUMLAH KESELURUHAN PETAK			5595

1.1.9 PEMANTAUAN PENGANJURAN PASAR MALAM/PASAR TANI



1.1.10 OPERASI PEMANTAUAN DAN PENGUATKUASAAN PENGANJURAN KARNIVAL DEEPAVALI TAHUN 2021



1.1.11 PROGRAM SESI PRA-KONSULTANSI PERMOHONAN LESEN PERNIAGAAN MAJLIS BANDARAYA SEREMBAN



1.1.12 PERJUMPAAN BERSAMA PENIAGA DI PASAR AWAM RANTAU



1.1.12 PEMANTAUAN BAZAR RAMADHAN



1.1.13 PERJUMPAAN DENGAN PENJAJA TAMAN AMPANGAN



▶ **1.1.14 GERAI BARU TAMAN AMPANGAN (MBS)**



▶ **1.1.15 PENYEDIAAN TAPAK PENJAJA SETEMPAT**



1.1.16 SESI TANDATANGAN PERJANJIAN SEWAAN PASAR BESAR SEREMBAN



1.1.17 LAWATAN DARIPADA JKT, KPKT



1.1.18 MESYUARAT PEMILIHAN PENGANJUR BAZAR RAMADHAN 2021



1.1.19 PEMANTAUAN PENGANJURAN PASAR MALAM/PASAR TANI



2.0 BAHAGIAN KESIHATAN PERSEKITARAN

2.0 BKP

2.1 VEKTOR

2.1.1 KES DEMAM DENGGI

PERBANDINGAN KES DEMAM DENGGI DI MBS BAGI TAHUN 2020
DENGAN TAHUN 2021

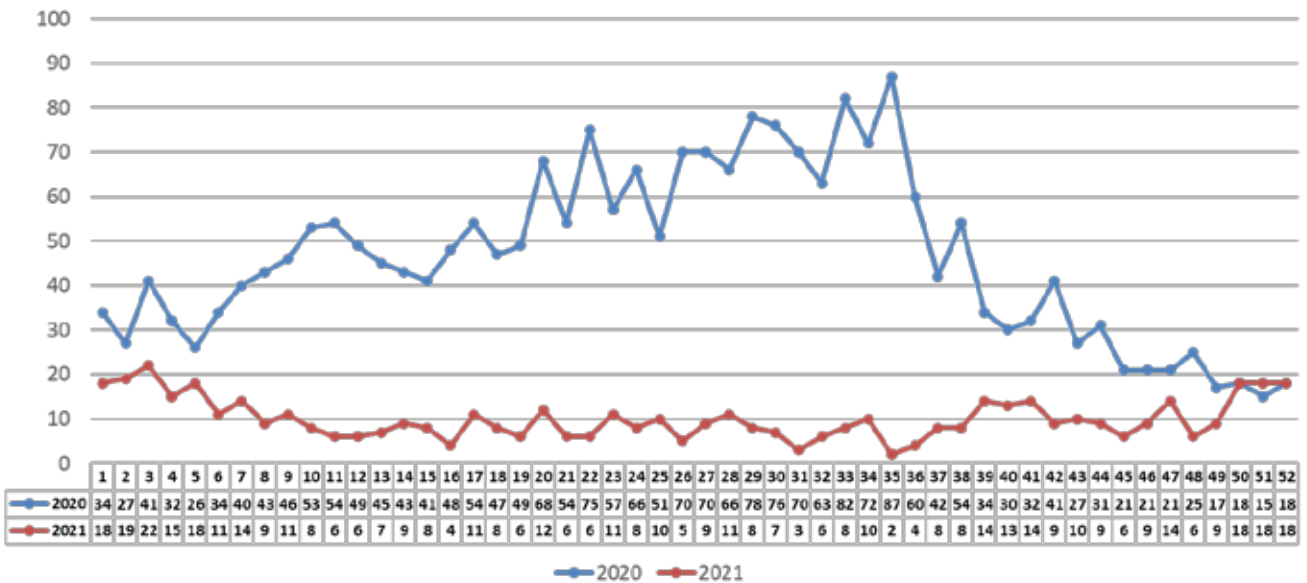

JUMLAH SEHINGGA MINGGU 52 BAGI TAHUN 2020

2381

JUMLAH SEHINGGA MINGGU 52 BAGI TAHUN 2021

523

2.1.1 JUMLAH KES DEMAM DENGGI BAGI TAHUN 2017– 2021

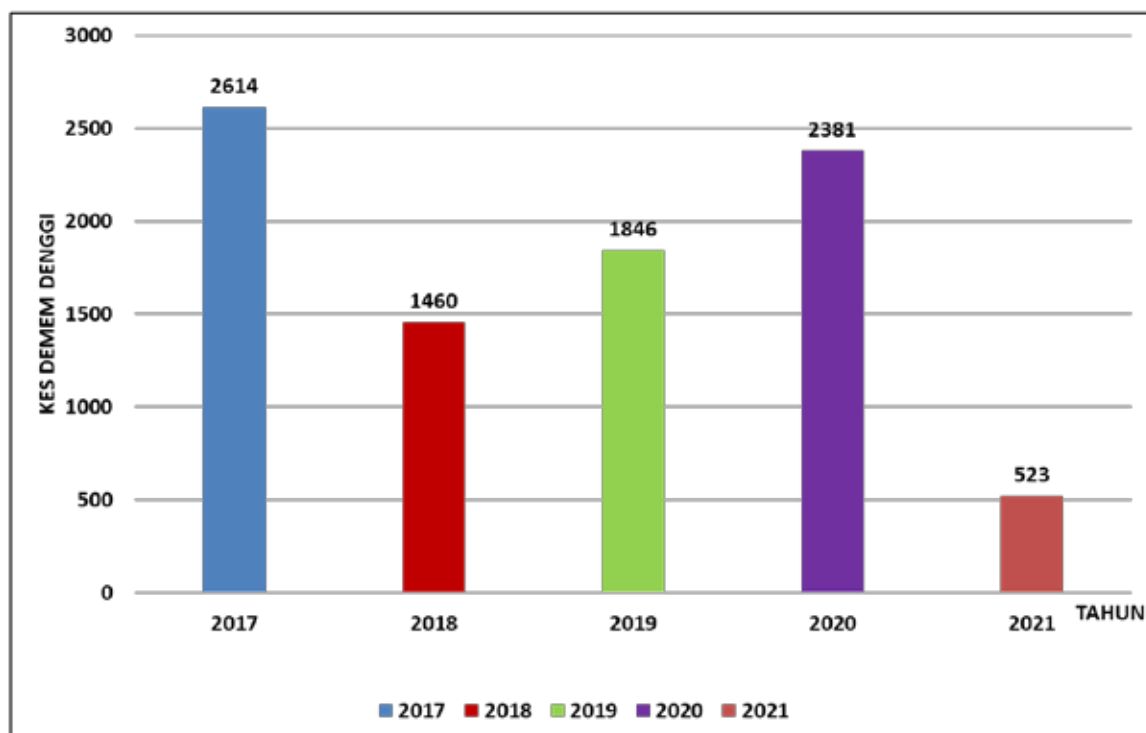

2.1.1 KES DEMAM DENGGI DAN TINDAKAN YANG DIAMBIL OLEH MAJLIS DALAM KAWASAN MBS BAGI TAHUN 2021

BULAN	BIL KES DEMAM DENGGI		KAWALAN /PENCEGAHAN			
	DEMAM DENGGI	KEMATIAN	BIL.PREMIS DIJALANKAN KAWALAN		BIL.PREMIS DILETAKAN ABATE/LARVACIDING	SOURCE REDUCTION (JUM. TRIP)
			FOGGING	ULV		
JAN	74	1	4681	21,086	10	6
FEB	52	0	2945	17,933	2	7
MAC	31	0	3200	11,368	9	15
APRIL	28	0	3,085	7,774	3	0
MEI	37	0	2,022	7,520	0	0
JUN	31	0	2,331	6,736	2	2
JULAI	32	0	3,235	10,674	3	3
OGOS	45	0	3,308	12,251	5	5
SEPTEMBER	22	0	3,186	8,842	4	4
OKTOBER	58	0	10,343	12,342	2	2
NOVEMBER	39	0	5,498	7,068	2	2
DISEMBER	74	0	3,998	12,941	2	2
JUMLAH	523	1	47,832	136,535	44	48

2.1.1 GAMBAR AKTIVITI PEMUSNAHAN TEMPAT PEMBIAKAN DIJALANKAN



2.1.1 GAMBAR AKTIVITI 'LARVACIDING'



2.1.1 BILANGAN AKTIVITI FOGGING TAHUN 2021

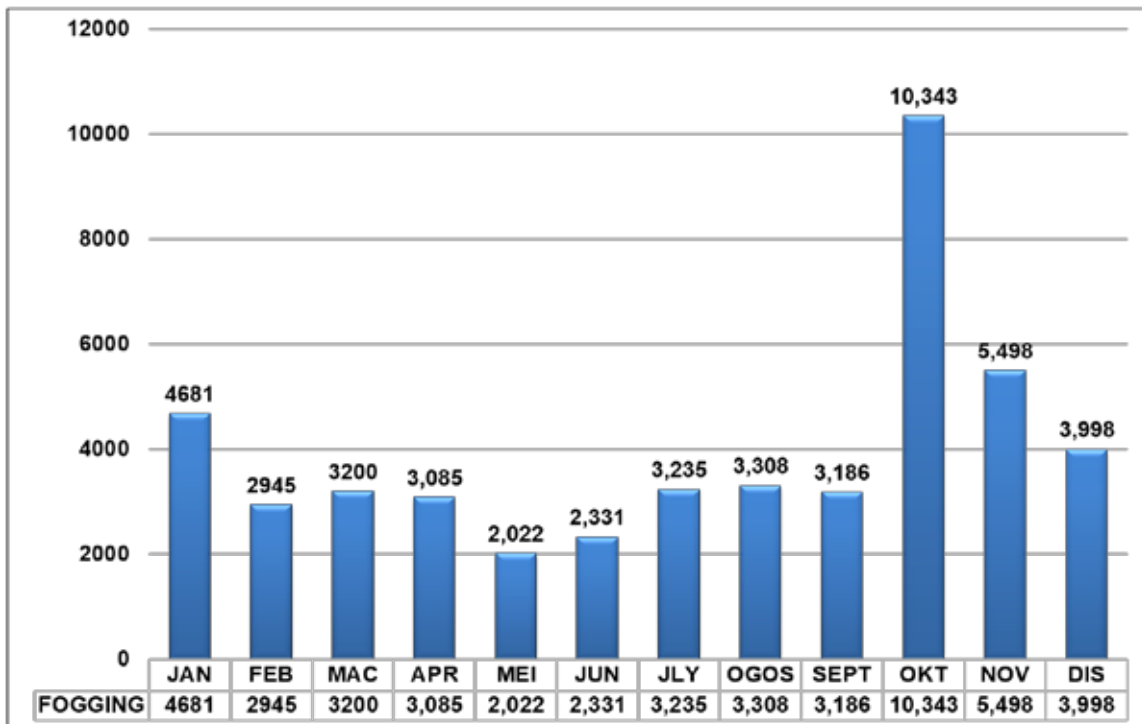

2.1.1 BILANGAN AKTIVITI FOGGING TAHUN 2017 - 2021

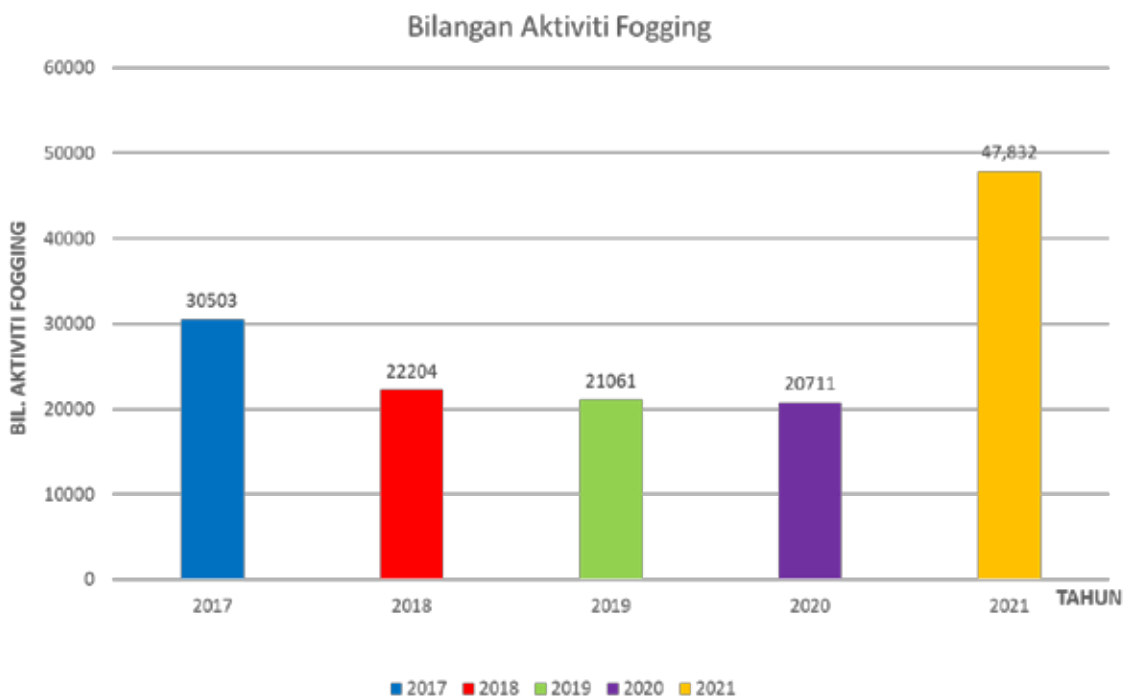

2.1.1 GAMBAR AKTIVITI SEMBURAN 'FOGGING'



2.1.1 BILANGAN AKTIVITI FOGGING TAHUN 2017 - 2021

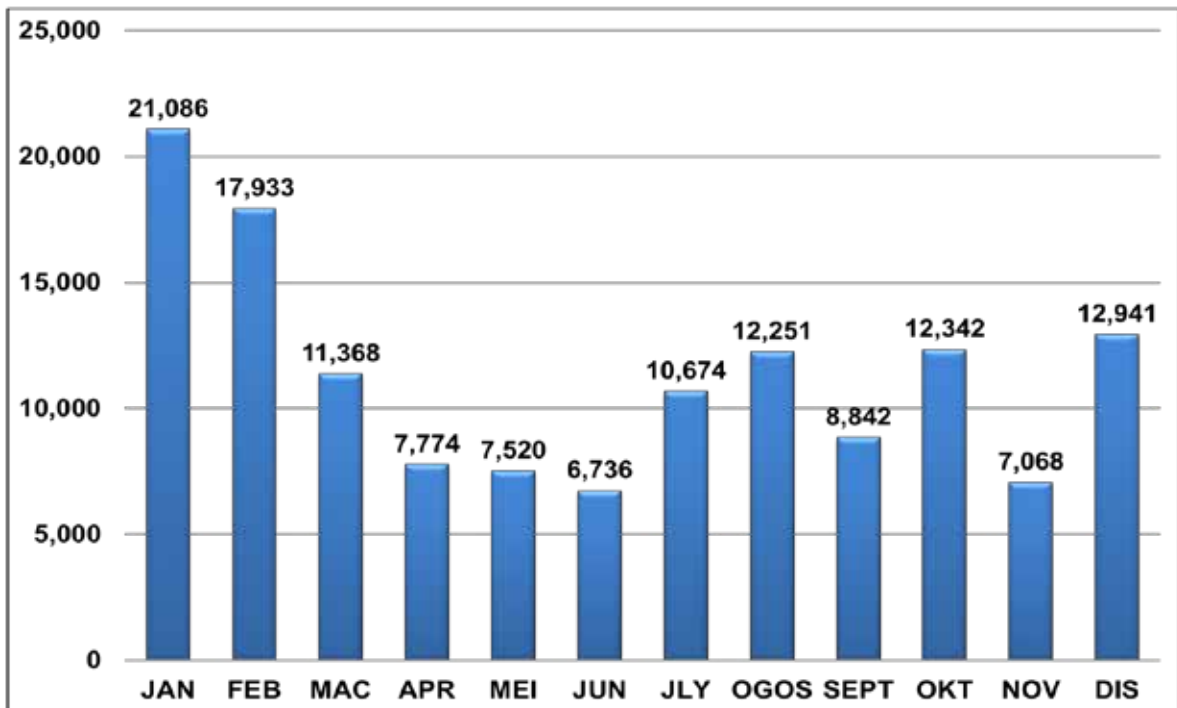

2.1.1 BILANGAN PREMIS YANG DIJALANKAN AKTIVITI ULV DARI TAHUN 2017 – 2021

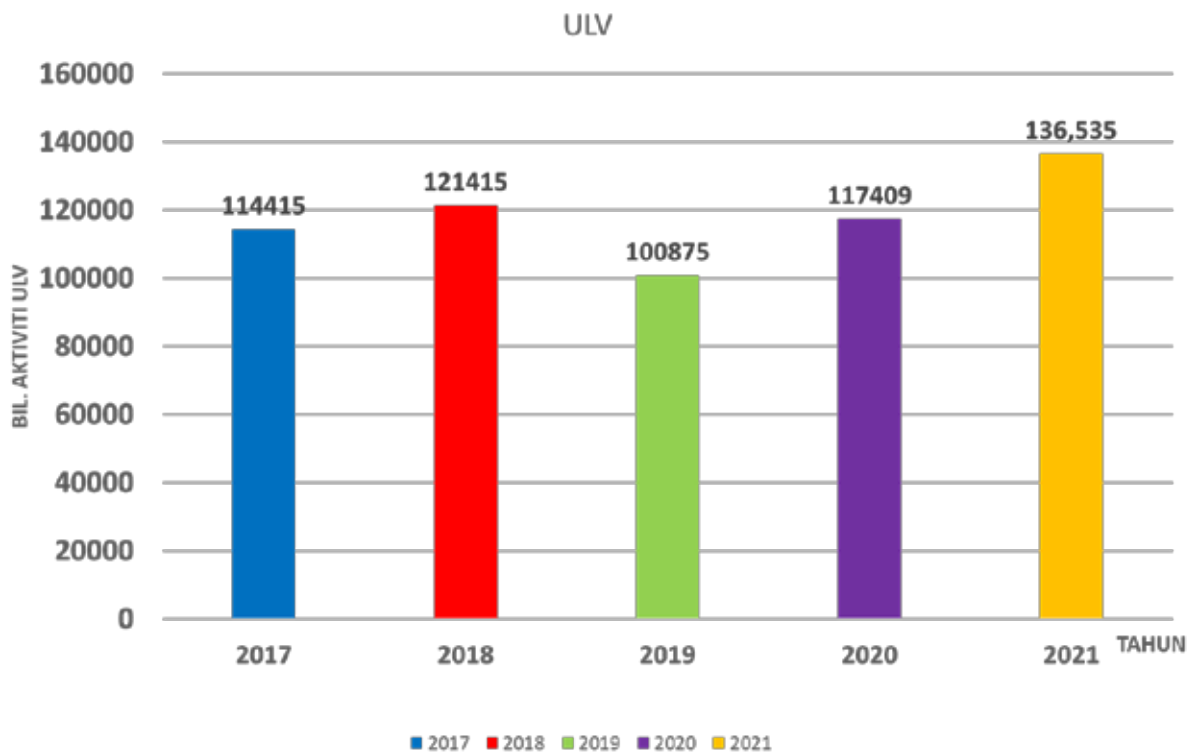

2.1.1 GAMBAR AKTIVITI SEMBURAN (ULV)



2.1.2 KAWALAN TIKUS

- Aktiviti kawalan dijalankan di pasar dan gerai milik Majlis.
- Kawalan ini dilakukan supaya dapat membendung penularan wabak seperti hawar "plague" dan kerosakan harta milik majlis .
- Terdapat 2 kaedah kawalan yang dijalankan iaitu secara fizikal (memasang perangkap) dan secara kimia (menggunakan racun 'Recumin Paste')
- Setiap bulan Majlis akan menghantar reten kawalan tikus kepada KPKT.

2.1.2 AKTIVITI TANGKAPAN HAIWAN PEROSAK (TIKUS) BAGI TAHUN 2021

BULAN	JUMLAH TANGKAPAN
Januari	1
Februari	4
Mac	13
April	1
Mei	13
Jun	6
Julai	44
Ogos	21
September	8
Oktober	2
November	9
Disember	11
KESELURUHAN	133

2.1.1 GAMBAR AKTIVITI TANGKAPAN HAIWAN PEROSAK (TIKUS)



2.2 PEMBERSIHAN SEMAK SAMUN

2.2.1 TINDAKAN PENGUATKUASAAN SEMAK SAMUN / RUMAH KOSONG / TANAH KOSONG

- Pemilik tidak menyelenggara lot tanah kerana berada diluar daerah hingga menimbulkan masalah seperti:
 - a) Menjadi tempat pembiakan nyamuk
 - b) Binatang berbisa
 - c) Anjing liar
 - d) Pokok tumbang
- Tindakan yang diambil :
 - Menghantar notis kacau ganggu dihapuskan (seksyen 82).
 - Menjalankan aktiviti pembersihan secara dalaman dengan kos akan dituntut kepada pemilik harta.
 - Tindakan mahkamah

2.2.1 TINDAKAN PENGUATKUASAAN SEMAK SAMUN / RUMAH KOSONG / TANAH KOSONG

TAHUN/ BULAN	JUMLAH NOTIS DI KELUARKAN	BIL. NOTIS DITERIMA	BIL NOTIS DIKEMBALIKAN	BIL. ENGGAR	BIL DIBERSIHKAN OLEH PEMILIK	BIL. DIBERSIHKAN MBS	TINDAKAN JBT UNDANG- UNDANG / MAHKAMAH
Jan	93	93	0	92	1	8	0
Feb	131	130	1	120	10	6	41
Mac	52	50	2	36	14	13	0
Apr	97	94	3	84	13	3	0
Mei	73	68	5	65	4	4	41
Jun	108	108	0	106	2	0	0
Julai	98	98	0	92	6	6	0
Ogos	114	114	0	100	14	8	0
Sept	65	65	0	41	25	7	0
Okt	158	157	0	133	28	11	0
Nov	105	105	0	90	15	2	0
Dis	122	119	0	114	8	3	6
JUMLAH	1216	1204	14	1073	140	71	47

**2.2.1 PEMBERSIHAN SEMAK SAMUN / RUMAH KOSONG / TANAH KOSONG
DALAM KAWASAN MBS**

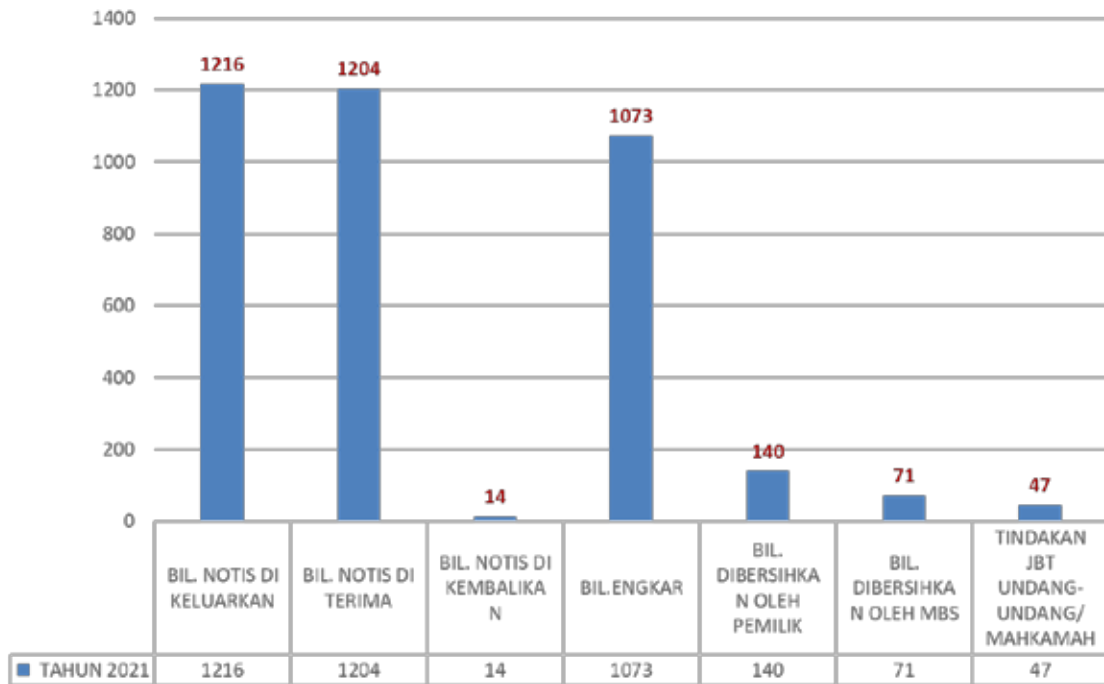

2.2.1 KERJA-KERJA PEMBERSIHAN PREMIS KOSONG/SEMAK-SAMUN



2.2.1 KERJA-KERJA PEMBERSIHAN PREMIS KOSONG/SEMAK-SAMUN



2.3 AKTIVITI GOTONG-ROYONG

2.3.1 AKTIVITI GOTONG-ROYONG

- Gotong-royong diadakan untuk membasmi wabak denggi, membantu SWCorp dan membantu penduduk dalam kerja-kerja membersih dan menceriakan taman perumahan mereka.
- Majlis menjalankan *Corporate Social Responsibility* (CSR) dengan memberi sumbangan sebanyak RM300 bagi setiap gotong royong yang dijalankan dengan jayanya.
- SWME menyediakan lori untuk membuang sampah sampah tersebut.

2.3.1 AKTIVITI GOTONG ROYONG DALAM KAWASAN MBS BAGI TAHUN 2021

BULAN	BILANGAN GOTONG -ROYONG						
	COMBI	PERSATUAN PENDUDUK	AHLI MAJLIS	PERSATUAN PENDUDUK & AHLI MAJLIS	MBS	PKD	JUMLAH
Jan	0	2	1	0	0	0	3
Feb	0	1	0	0	0	0	1
Mac	1	4	2	0	0	0	7
Apr	0	4	1	0	0	0	5
Mei	1	1	0	0	0	0	2
Jun	0	0	0	0	0	0	0
Julai	0	0	0	0	0	0	0
Ogos	0	0	0	0	0	0	0
Sept	0	0	0	0	0	0	0
Okt	1	5	5	0	0	2	13
Nov	0	6	1	0	0	0	7
Dis	1	1	0	0	1	0	3
JUMLAH	4	24	9	0	1	2	41

2.3.1 AKTIVITI GOTONG ROYONG DALAM KAWASAN MBS BAGI TAHUN 2021

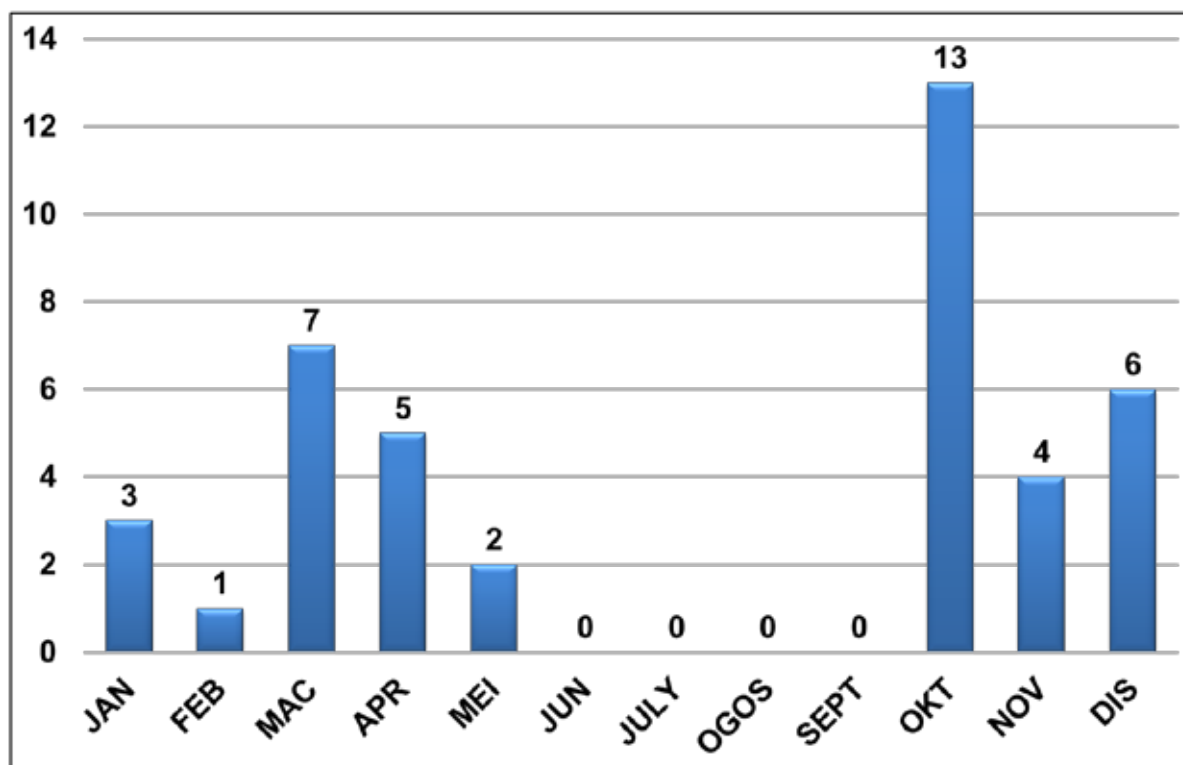

2.3.1 AKTIVITI GOTONG ROYONG DALAM KAWASAN MBS DARI TAHUN 2017 – JUN 2021

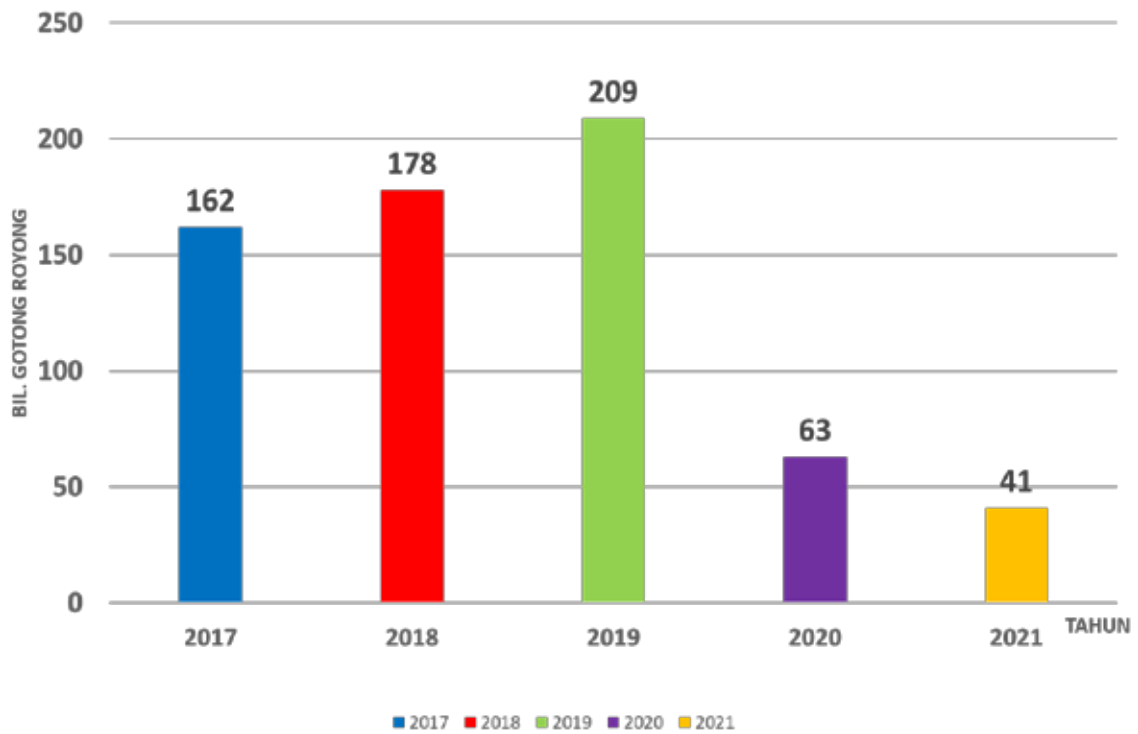

2.3.1 AKTIVITI GOTONG ROYONG DALAM KAWASAN MBS



2.4 PENURUNAN IKLAN TANPA LESEN/LUSUH

2.4.1 PENURUNAN PAPAN TANDA/ KAIN RENTANG/ BUNTING / POSTER

- Pihak majlis telah melakukan aktiviti penurunan bunting/baner setiap bulan.
- Ini kerana bunting/baner tersebut :
 - Dipasang secara haram (pemilik tidak mengemukakan permohonan pemasangan iklan).
 - Permit iklan tamat tempoh dan tidak perbaharui permit
 - Paparan atau iklan yang membangkitkan isu-isu sensitif sebagai contoh perkataan yang berbau hasutan dan perkauman juga akan di turunkan.

2.4.1 PENURUNAN PAPAN TANDA / KAIN RENTANG / BUNTING / POSTER AH LONG BAGI TAHUN 2021

BULAN	PENURUNAN				TUNTUTAN				JUMLAH
	BIL. KAIN RENTANG	BIL. BUNTING	BIL. POSTER AH LONG	PAPAN TANDA	BIL. KAIN RENTANG	BIL. BUNTING	BIL. POSTER AH LONG	PAPAN TANDA	
Januari	55	249	773	0	0	0	0	0	1077
Februari	101	95	795	118	0	0	0	0	1109
Mac	34	138	870	0	0	0	0	0	1042
April	74	288	1574	0	0	0	0	0	1936
Mei	16	10	380	3	0	0	0	0	409
Jun	79	177	991	0	0	0	0	0	1247
Julai	10	19	452	0	0	0	0	0	481
Ogos	1	7	150	0	0	0	0	0	158
September	22	127	475	0	0	0	0	0	624
Oktober	118	476	1710	1	0	0	0	0	2375
November	20	210	1134	0	0	0	0	0	1364
Disember	14	90	853	0	0	0	0	0	957
JUMLAH	544	1886	10157	122	0	0	0	0	29,709

▶ **2.4.1 PENURUNAN PAPAN TANDA / KAIN RENTANG / BUNTING / POSTER AH LONG BAGI TAHUN 2021**

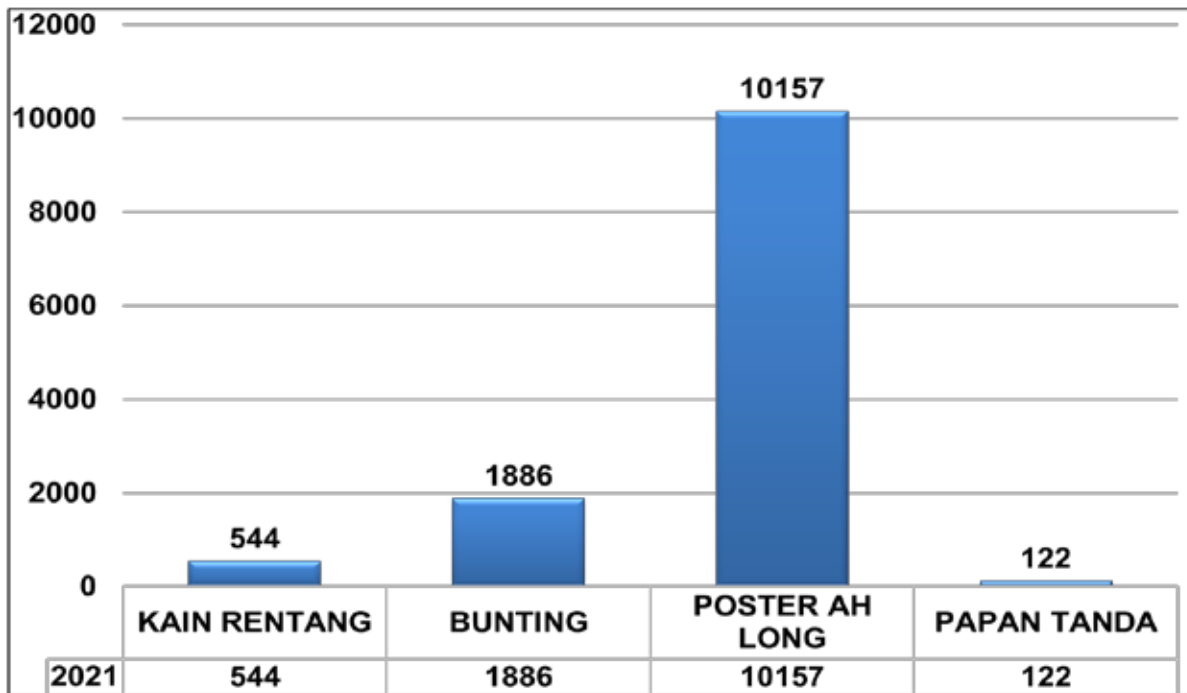

▶ **2.4.1 PENURUNAN PAPAN TANDA / KAIN RENTANG / BUNTING / POSTER AH LONG DARI TAHUN 2017 SEHINGGA 2021**

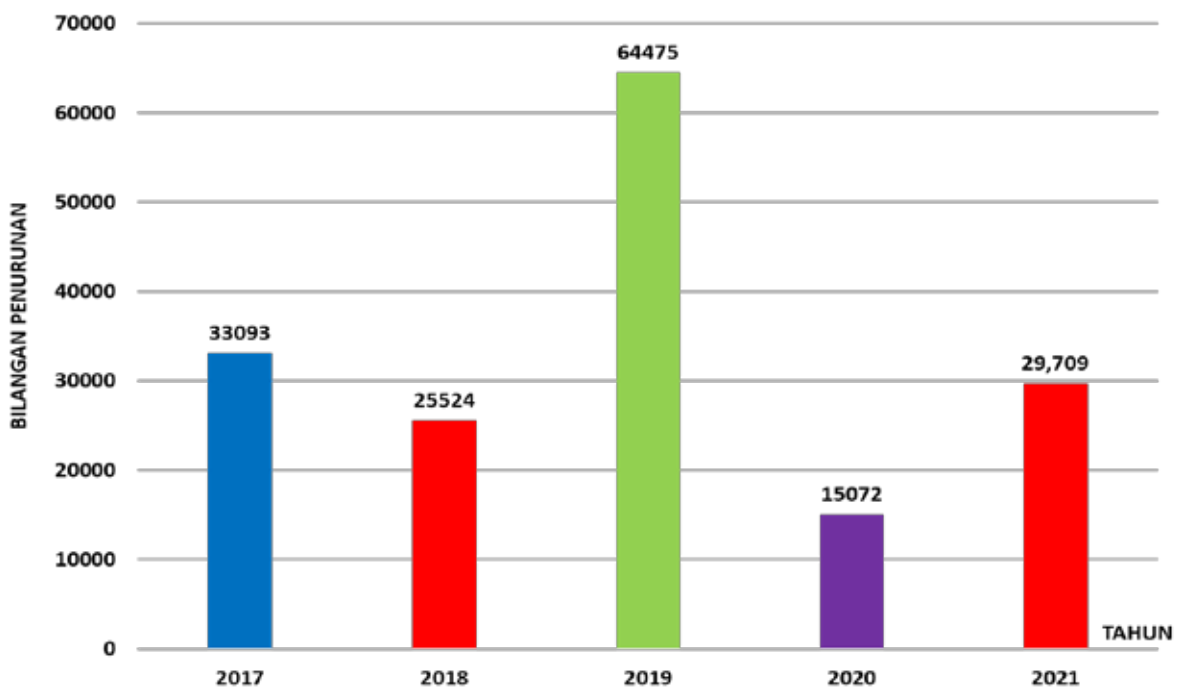

2.4.1 KERJA-KERJA PENURUNAN PAPAN TANDA / KAIN RENTANG / BUNTING / POSTER AH LONG



2.4.1 KERJA-KERJA PENURUNAN PAPAN TANDA / KAIN RENTANG / BUNTING / POSTER AH LONG



2.5 PENGREDAN TANDAS AWAM

2.5.1 PENGREDAN TANDAS AWAM

- Majlis membuat pengredan tandas awam termasuk tandas-tandas milik majlis.
- Pengredan dijalankan secara rutin.
- Mana-mana tandas awam yang bersih akan dicalonkan dalam Pertandingan Tandas Bersih Peringkat Kebangsaan di bawah anjuran KPKT.

2.5.1 PENGREDAN TANDAS AWAM BAGI TAHUN 2021

BULAN	GRED / BINTANG					JUMLAH
	*****	****	***	**	* & KE BAWAH	
Januari	5	3	9	3	5	25
Februari	9	12	18	4	4	47
Mac	0	0	0	0	5	5
April	0	3	2	1	7	13
Mei	0	1	1	1	0	3
Jun	0	4	6	8	3	21
Julai	0	5	1	0	14	20
Ogos	1	3	13	3	12	32
September	4	11	9	1	4	29
Oktober	0	1	5	9	14	29
November	2	2	9	10	4	27
Disember	0	2	5	3	11	21
JUMLAH	21	48	80	43	78	270

2.5.1 PENGREDAN TANDAS AWAM BAGI TAHUN 2021



2.5.1 PENGGREDAN TANDAS AWAM BAGI TAHUN 2021



2.6 SANITASI DAN DISINFEKSI

- Sejak berlakunya wabak covid 19 pada 18.3.2020, majlis telah melakukan aktiviti sanitasi dan disinfeksi di bangunan-bangunan milik majlis, pasar-pasar dan gerai-gerai milik Majlis Bandaraya Seremban.

2.5.1 PENGGREDAN TANDAS AWAM BAGI TAHUN 2021

BIL.	PASAR AWAM	KEKERAPAN PEMBERSIHAN (SEBULAN)
1	Pasar Besar Seremban	4 Kali
2	Pasar Ampangan	4 Kali
3	Asar Taman Tuanku Jaafar	4 Kali
4	Pasar Rantau	4 Kali
5	Pasar Semarak	4 Kali
6	Pasar Mantin	4 Kali
7	Asar Seremban Jaya	4 Kali
8	Pasar Rasah Jaya	4 Kali

2.6.1 GAMBAR PEMBERSIHAN PASAR AWAM



2.6.1 AKTIVITI DISINFEKSI DAN SANITASI DI KAWASAN MBS BAGI TAHUN 2021

BULAN	SANITASI		JUMLAH	DISINFEKSI		JUMLAH
	PREMIS	PASAR		PREMIS	PASAR	
Januari	28	28	56	25	28	53
Februari	37	28	65	22	28	50
Mac	32	28	60	23	28	51
April	35	28	63	72	28	100
Mei	36	25	61	24	25	77
Jun	32	27	59	80	27	107
Julai	42	28	70	115	28	143
Ogos	40	28	68	127	28	155
September	42	28	70	59	28	87
Oktober	42	28	70	64	28	92
November	21	28	49	28	28	56
Disember	25	28	53	52	28	80
JUMLAH KESELURUHAN			695			995

2.6.1 AKTIVITI DISINFEKSI DAN SANITASI DI KAWASAN MBS



2.7 TANAH PERKUBURAN

2.7.1 TANAH PERKUBURAN

- Tanah perkuburan islam dimiliki oleh JAINS.
- Majlis hanya melakukan penyelenggaraan seperti pemetongan rumput, membersihkan longkang dan membuat kutipan sampah.
- Kos-kos tersebut ditanggung menggunakan tabung wang amanah perkuburan.
- Terdapat 4 perkuburan islam dan 2 kubur Kristian diselia oleh majlis
- Makam tuan haji said telah ditutup dan digantikan di tanah perkuburan islam bandar Ainsdale.
- Kubur Kristian taman desa manggis juga telah ditutup dan digantikan di kubur Kristian Sendayan

2.7 TAPAK PERKUBURAN DI KAWASAN MAJLIS BANDARAYA SEREMBAN

BIL.	TANAH PERKUBURAN	BIL. PETAK
1	Makam Tuan Hj Said (Telah Penuh)	13,629
2	Kubur Islam Senawang Fasa 1 (Telah Penuh)	2849
3	Kubur Islam Senawang Fasa 2	2000
4	Kubur Kristian Taman Desa Manggis (Telah Tutup - Buka Untuk Tempahan Sahaja)	5839
5	Kubur Kristian Sendayan	2000
6	Tanah Perkuburan Islam Bandar Ainsdale	2700
7	Tanah Perkuburan Islam Sungai Mahang Nilai	9309
JUMLAH		38,326

2.7 TAPAK PERKUBURAN ISLAM DI KAWASAN MAJLIS BANDARAYA SEREMBAN



Tanah Perkuburan Islam Bandar Ainsdale



Tanah Perkuburan Islam Senawang



Tanah Perkuburan Kristian Taman Desa Manggis (Telah Tutup)



Tanah Perkuburan Kristian Sendayan

2.7.2 TASK FORCE PENGURUSAN JENAZAH COVID-19

- Ketika wabak covid 19 melanda majlis membantu dalam proses pengebumian jenazah pesakit covid.
- Majlis akan menyediakan liang dan lahad bagi memudahkan proses pengebumian.
- Majlis juga menyediakan khemah dan adanya sekatan kepada waris supaya tidak terlalu hamper semasa proses pengebumian.
- Setiap petugas barisan hadapan yang ditugaskan telah lengkap mendapat 2 dos suntikan vaksin.
- Selepas proses pengebumian selesai majlis akan melakukan disinfeksi di tapak perkuburan.
- Garis panduan Ketika proses pengebumian jenazah dikeluarkan oleh pihak JAINS
- Pengurusan jenazah daripada hospital hingga ke lahad akan dipantau oleh PKD dan pihak JAINS

2.7.2 TASK FORCE PENGURUSAN JENAZAH COVID-19



2.7.3 LAWATAN TAPAK KUBUR RAUDHATUL SAKINAH KL-KARAK (TAMAN SELASIH)



2.8 TASK FORCE PEMBERSIHAN JALAN JKR

2.8 'TASK FORCE' PEMBERSIHAN JALAN-JALAN JKR DALAM KAWASAN MBS

- Pada 1 Januari 2020, pihak MBS dimaklumkan melalui surat daripada KPKT/JPSPN/1009/56 Jld. 5 (53) bertarikh 29 Oktober 2019 dimana kerja-kerja SWCorp di jalan-jalan ini dihentikan kerana pihak SWCorp telah menerima teguran daripada Jabatan Audit Negara berikutan pertindihan kawasan perkhidmatan dengan JKR.
- Sehubungan dengan itu pihak Majlis Bandaraya telah menjalankan kerja-kerja pembersihan di 35 jalan-jalan tersebut secara *Mobile TaskForce* yang terdiri daripada kakitangan Jabatan ini. Penambahan tugas ini tidak melibatkan pertambahan kakitangan sedia ada.
- Taskforce ini berterusan sehingga 30 November 2021 dan pihak Majlis telah melantik kontraktor melalui peruntukan MARRIS bermula 01 Disember 2021.

2.8 'TASK FORCE' PEMBERSIHAN JALAN-JALAN JKR DALAM KAWASAN MBS

BIL.	NAMA JALAN
1	JALAN YAM TUAN
2	JALAN DATO' BANDAR TUNGGAL
3	JALAN TUANKU MUNAWIR
4	JALAN SUNGAI UJONG
5	JALAN PEKAN NILAI
6	JALAN PERAK
7	JALAN PEKAN MANTIN

2.8 'TASK FORCE' PEMBERSIHAN JALAN-JALAN JKR DALAM KAWASAN MBS



2.9 TASK FORCE BANTUAN PASCA BANJIR

2.9 TASK FORCE BANTUAN PASCA BANJIR DI KAWASAN MBS

- Jabatan Pembersihan Dan Kesihatan Persekitaran telah ditugaskan untuk memberi bantuan dan menyelaraskan operasi Pasca Banjir.
- Tujuan operasi ini adalah untuk membantu SWCORP dan SWME membersihkan sisa janaan banjir serta membersihkan jalan-jalan yang terjejas semasa banjir.
- Majlis juga telah bekerjasama dengan pihak ADUN dan Ahli Majlis dalam menyantuni mangsa-mangsa terlibat banjir. Datuk Bandar juga telah turun padang ke semua lokasi yang terjejas akibat banjir.
- Satu Pasukan khas Bencana telah diaktifkan serta siap sedia jika berlaku sebarang bencana di kawasan Majlis Bandaraya Seremban.

2.9 TASK FORCE BANTUAN PASCA BANJIR DI KAWASAN MBS



2.10 KEMPEN-KEMPEN YANG DIJALANKAN

2.10.1 KEMPEN SEREMBAN BEBAS PENYEDUT MINUMAN PLASTIK, BEG PLASTIK DAN POLISTERINA



2.10.2 KEMPEN PREMIS MAKANAN BERSIH ANJURAN KPKT TAHUN 2021



2.10.3 KEMPEN MEMBASMI WABAK / HOTSPOT DENGGI ANJURAN KPKT 2021



2.10.4 KEMPEN PASAR AWAM BERSIH ANJURAN KPKT TAHUN 2021



2.10.5 KEMPEN SANITASI DAN DISINFEKSI DI KEMUDAHAN AWAM DAN AKSES AWAM SECARA KENDIRI ANJURAN KPKT TAHUN 2021



3.0 BAHAGIAN PENGADUAN AWAM

3.1 ADUAN AWAM 2020

BIL.	BULAN	JUMLAH ADUAN	JUMLAH SELESAI
1	Januari	86	86
2	Februari	125	125
3	Mac	118	118
4	April	111	111
5	Mei	141	141
6	Jun	205	205
7	Julai	214	214
8	Ogos	232	127
9	September	174	174
10	Oktober	169	167
11	November	933	813
12	Disember	121	121
JUMLAH		2629	2402

3.2 ADUAN AWAM 2021

BIL.	BULAN	JUMLAH ADUAN	JUMLAH SELESAI
1	Januari	141	140
2	Februari	99	95
3	Mac	130	123
4	April	113	111
5	Mei	118	115
6	Jun	124	115
7	Julai	74	70
8	Ogos	107	101
9	September	198	178
10	Oktober	168	130
11	November	117	81
12	Disember	125	72
JUMLAH		1,514	1,331

3.3 MAKLUMAT PENGUATKUASAAN LESEN-LESEN PREMIS PERNIAGAAN MAJLIS BANDARAYA SEREMBAN TAHUN 2021

Aktiviti	Kompaun		Mahkamah		Tutup Perniagaan		Notis		Sitaan		Jumlah Penguatkuasaan Tahun 2021
	2021	01/01/2021 hingga 31/12/2021	2021	01/01/2021 hingga 31/12/2021	2021	01/01/2021 hingga 31/12/2021	2021	01/01/2021 hingga 31/12/2021	2021	01/01/2021 hingga 31/12/2021	
1	Cyber Café	Berlesen	0	0	0	0	0	0	0	0	0
		Tidak Berlesen	0	0	0	0	0	0	0	0	0
		Jumlah	0	0	0	0	0	0	0	0	0
2	Hiburan Awam	Berlesen	0	0	0	0	0	0	0	0	0
		Tidak Berlesen	0	0	0	0	0	0	0	0	0
		Jumlah	0	0	0	0	0	0	0	0	0
3	Memasak/ Meletak Kerusi Meja Di Kaki lima	0	0	0	0	0	0	0	0	0	
4	Urut Refleksiologi/ Urut Tradisional	0	0	0	0	0	0	0	0	0	
5	Hotel	0	0	0	0	0	0	0	0	0	
6	Premis Makanan	5	0	0	0	0	0	0	0	5	
7	Penjaja Di Hadapan Sekolah	0	0	0	0	0	0	0	0	0	
8	Pasar Malam/ Pasar Tani	0	0	0	0	0	0	0	0	0	
9	Lain-lain	107	0	0	0	223	0	0	0	330	
Jumlah		112	0	0	0	223	0	0	0	335	

4.0 PENGHARGAAN / PENCAPAIAN YANG DITERIMA

4.1 MEMENANGI TEMPAT PERTAMA PERTANDINGAN PASAR AWAM BERSIH PERINGKAT NEGERI SEMBILAN

- Jabatan Kesihatan Negeri Sembilan telah menganjurkan Pertandingan Pasar Awam Bersih Peringkat Negeri Sembilan.
- Jabatan Pembersihan dan Kesihatan Persekitaran MBS tidak melepaskan peluang dengan mengambil bahagian dan mencalonkan Pasar Besar Seremban sebagai sebuah pasar awam yang bersih.
- Terdapat 5 penyertaan dari PBT di Negeri sembilan antaranya Pasar Besar Seremban, Pasar Awan Simpang Durian, Jelebu, Pasar Awam Kuala Pilah, Pasar Awam Rompin, Jempol dan Pasar Awam Pasir Panjang, Port Dickson.
- Pasar Besar Seremban telah merangkul Tempat Pertama dalam pertandingan Pasar Awam Bersih Peringkat Negeri Sembilan dan membawa pulang hadiah berupa Wang Tunai RM1,000.00, Plak dan Sijil yang disampaikan oleh YB Tuan Veerapan A/L Superamaniam.





JABATAN TAMAN DAN LANDSKAP

Pengarah

LAr. Haji Nasiruddin Bin Ab. Rahman
P.M.C, P.J.K



JABATAN TAMAN DAN LANDSKAP

MAKLUMAT JABATAN

MISI

MENJADIKAN MAJLIS BANDARAYA SEREMBAN SEBUAH BANDARAYA MAMPAN DENGAN PEMBANGUNAN YANG TERKAWAL, BERDAYA MAJU, SELAMAT, INDAH DAN SELESA KEPADA PENDUDUK, PELABUR DAN PENIAGA.

VISI

MERANCANG DAN MELAKSANAKAN PROGRAM- PROGRAM PENGINDAHAN DAN MENJANA PERSEKITARAN SEMULAJADI YANG LEBIH HARMONI DI KAWASAN MAJLIS BANDARAYA SEREMBAN SELARAS DENGAN PEMBANGUNAN.

OBJEKTIF

UNTUK MENJADIKAN BANDAR SEREMBAN SEBAGAI SEBUAH BANDARAYA YANG MEMPUNYAI IMEJ DAN IDENTITI TERSENDIRI BAGI MEMENUHI KEPERLUAN DAN KESEJAHTERAAN HIDUP.

MEWUJUDKAN PEMBANGUNAN LANDSKAP YANG SEJAJAR DENGAN PENINGKATAN MUTU ALAM SEKITAR SERTA MENJADIKAN SEREMBAN SEBAGAI SEBUAH BANDAR DALAM TAMAN.

PERMOHONAN KELULUSAN PELAN LANDSKAP MEMALUI OSC:

KESEMUA PERMOHONAN PELAN LANDSKAP TELAH DILULUSKAN OLEH JAWATANKUASA OSC =

53 PERMOHONAN

FUNGSI JABATAN

1. BAHAGIAN PENDTADBIRAN

2. BAHAGIAN REKABENTUK PEMBANGUNAN DAN PENGUATKUASAAN

- BAHAGIAN REKABENTUK
- UNIT PENYELENGGARAAN POKOK
- UNIT LANDSKAP JALAN
- UNIT TAMAN-TAMAN AWAM
- UNIT TAMAN PERMAINAN DAN PERABOT TAMAN
- UNIT RENJER TAMAN DAN PENGUATKUASAAN TAMAN (ADUAN)

3. BAHAGIAN HIASAN DAN PENYELENGGARAAN LANDSKAP

- UNIT TAPAK SEMAIAN

KERJA-KERJA MENCANTAS POKOK DI TAMAN TUNKU JAAFAR



KERJA-KERJA MERACUN DI TAMAN AWAM, TAMAN TASIK JAYA SEREMBAN



KERJA-KERJA HIASAN POKOK

11 JANUARI 2021 (PERHIMPUNAN PENTADBIRAN KERAJAAN NEGERI SEMBILAN)

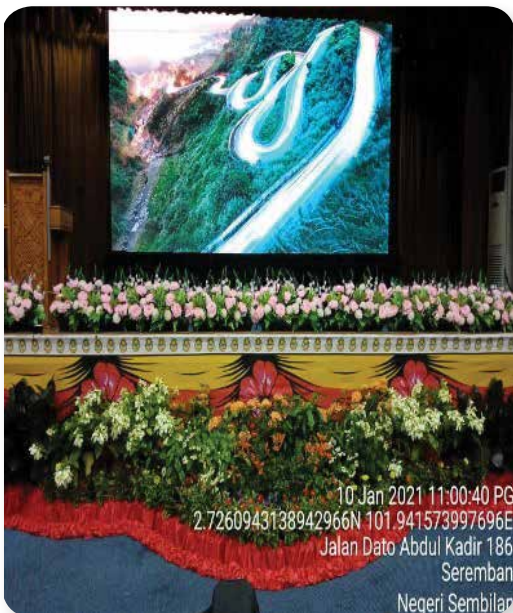

18 OGOS 2021 (KERJA-KERJA SULAMAN DI HADAPAN PINTU MASUK ISTANA HINGGAP)



23 OGOS 2021 (KERJA-KERJA DI TAMAN TASIK SEREMBAN)



31 OGOS 2021 (SAMBUTAN HARI KEMERDEKAAN)



08 SEPTEMBER 2021 (MENANAM BUNGA DI TAMAN TASIK SEREMBAN)



05 DISEMBER 2021 (HIASAN DI ISTANA SERI MENANTI)



18 DISEMBER 2021 (PROGRAM SEREMBANLICIOUS ART & MUSIC SHOW 2021)



AKTIVITI YANG DIJALANKAN SEPANJANG 2021



PELANCARAN CYCLEDIOS DI LAMAN BASIKAL MBS BERTARIKH 25 FEBRUARI 2021



PELANCARAN CYCLEDIOS DI DATARAN NILAI MBS BERTARIKH 6 MAC 2021



**MEMBANTU MANGSA BANJIR MEMBERSIHKAN KAWASAN YANG DITENGGELAMI BANJIR
20 DISEMBER 2021**



KERJA-KERJA PENYELENGGARAAN DAN NAIKTARAF DI SEPANJANG JALAN MAJLIS



JABATAN PEMBANGUNAN MASYARAKAT DAN PELANCONGAN

Pengarah

Encik Saiful Azuar bin Ahmad Jadi
P.M.C, P.J.K



LAPORAN JABATAN PEMBANGUNAN MASYARAKAT & PELANCONGAN, MAJLIS BANDARAYA SEREMBAN

Jabatan Pembangunan Masyarakat dan Pelancongan, MBS telah mengadakan pelbagai program komuniti dan kemasyarakatan bagi mendekati masyarakat di daerah Seremban bersama-sama dengan warga Majlis Bandaraya Seremban. Antara aktiviti program yang telah dilaksanakan ialah :

1. MAJLIS PENYERAHAN BAHAN PROMOSI COVID-19





Tarikh : 27 April 2021 (Selasa)

Masa : 9.00 pagi – 11.00 pagi

Tempat : Ruang Dato' Dagang Paroi, Wisma MBS

Tetamu Kehormat : YBhg. Dato` Haji Zazali Bin Salehudin, Datuk Bandar MBS

Jemputan : Ahli Majlis, MBS
Pengarah dan Ketua Unit MBS

Tujuan : Memberi galakkan kepada masyarakat untuk mengikuti program imunisasi vaksin Covid-19

Aktiviti : Menyampaikan risalah kepada Ahlimajlis dan Pengarah serta Ketua Unit Majlis Bandaraya Seremban untuk diedarkan kepada orang ramai.

2. MAJLIS PENYERAHAN SUMBANGAN PERALATAN FISIOTERAPI DI PUSAT PEMULIHAN DALAM KOMUNITI (PDK) BANDAR SEREMBAN, TAMAN SRI PULAI





Tarikh : 07 Mei 2021 (Jumaat)

Masa : 9.00 pagi – 12.30 petang

Tempat : PDK Bandar Seremban, Taman Sri Pulai

Tetamu Kehormat : YAB Menteri Besar Negeri Sembilan

Jemputan : YBhg. Datuk Bandar MBS
 Pengarah Jabatan Kebajikan Masyarakat, N. Sembilan
 PUSPANITA N. Sembilan
 Ahli majlis MBS
 Pengarah dan Ketua Unit MBS

Tujuan : Memupuk budaya masyarakat penyayang di kalangan komuniti setempat di samping menyantuni anggota masyarakat yang kelainan upaya (OKU).

Aktiviti : Penyampaian sumbangan alat bantu mengajar, perkakasan kesihatan dan peralatan fisioterapi.

3. MAJLIS PENYERAHAN PERALATAN & SUMBANGAN PERKAKASAN GUNTING RAMBUT UNTUK WARGA RUMAH SERI KENANGAN, SEREMBAN.



Tarikh : 10 November 2021 (Rabu)

Masa : 9.00 pagi – 12.30 petang

Tempat : Rumah Seri Kenangan, Jln. Han Hui Foong, Seremban

Tetamu Kehormat : YB Dato' Masri Bin Hj. Razali, Datuk Bandar MBS

Jemputan : Pengarah Jab.Kebajikan Masyarakat, Negeri Sembilan
Ahli majlis MBS
Pengarah dan Ketua Unit MBS
Warga penghuni Rumah Seri Kenangan, Seremban

Tujuan : Memperluas perspektif masyarakat terhadap pentingnya melindungi dan menghargai golongan warga emas.

Aktiviti : Menyampaikan sumbangan peralatan dan perkakasan alatan gunting rambut.

4. PROGRAM CERAMAH PERDANA OLEH USTAZ DON DANIYAL BIN DON BIYAJID DI DEWAN MAJLIS BANDARAYA SEREMBAN, JALAN YAM TUAN, SEREMBAN.



Tarikh : 19 November 2021 (Jumaat)

Masa : 9.00 pagi – 11.00 pagi

Tempat : Dewan MBS, Jalan Yam Tuan, Seremban

Tetamu Kehormat : YBhg. Dato' Masri Bin Hj. Razali, Datuk Bandar MBS

Jemputan : Warga penduduk daerah Seremban

Tujuan : Memberi bimbingan dan nasihat spritual kepada masyarakat.

Aktiviti : Program Ceramah Perdana Oleh Ustaz Don Daniyal Bin Don Biyajid secara fizikal dan *live streaming* melalui laman media sosial *facebook* dan *youtube* rasmi Majlis Bandaraya Seremban.



UNIT KOMUNIKASI KORPORAT

Ketua Unit

Encik Alias Bin Mansor
A.N.S, P.M.C, P.J.K



UNIT KOMUNIKASI KORPORAT

SENARAI PROGRAM YANG DIANJURKAN

BIL	SENARAI PROGRAM	TARIKH
1.	AUDIT PEMATUHAN TAHUN KEDUA MS ISO 9001:2015 MAJLIS BANDARAYA SEREMBAN	4 - 5 JANUARI 2021
2.	LAWATAN KERJA KETUA PENGARAH JABATAN KERAJAAN TEMPATAN KE PASAR BESAR SEREMBAN, PROJEK PEMBINAAN PASAR BARU AMPANGAN DAN TEMPAT LETAK BERTINGKAT SEREMBAN	23 MAC 2021
3.	SESI PEMBENTANGAN DATA BANCI PENDUDUK DAN PERUMAHAN DAERAH NEGERI SEMBILAN	16 DISEMBER 2021

STATISTIK ADUAN TAHUN 2021

BIL	SALURAN	ADUAN	PERATUSAN (%)
1.	Media Elektronik (Radio, TV)	2	0.01
2.	Faksimili	4	0.02
3.	Biro Pengaduan Awam	4	0.02
4.	Laman Sosial (Facebook, Twitter, Blog)	5	0.03
5.	SMS	9	0.05
6.	i-Tegur	15	0.09
7.	Borang Kaunter Aduan Jabatan (KAJ)	20	0.12
8.	Forward	27	0.16
9.	Surat	110	0.64
10.	Stake Holder	302	1.75
11.	Ahli Majlis	338	1.96
12.	Rakyat Responz	1,051	6.09
13.	Hadir Sendiri	1,432	8.29
14.	E-mel	1,515	8.78
15.	Telefon	5,902	34.19
16.	Borang Laman Web	6,528	37.81
	Jumlah :	16,844	100

JUMLAH ADUAN MENGIKUT SALURAN BAGI TAHUN 2021 MAJLIS BANDARAYA SEREMBAN

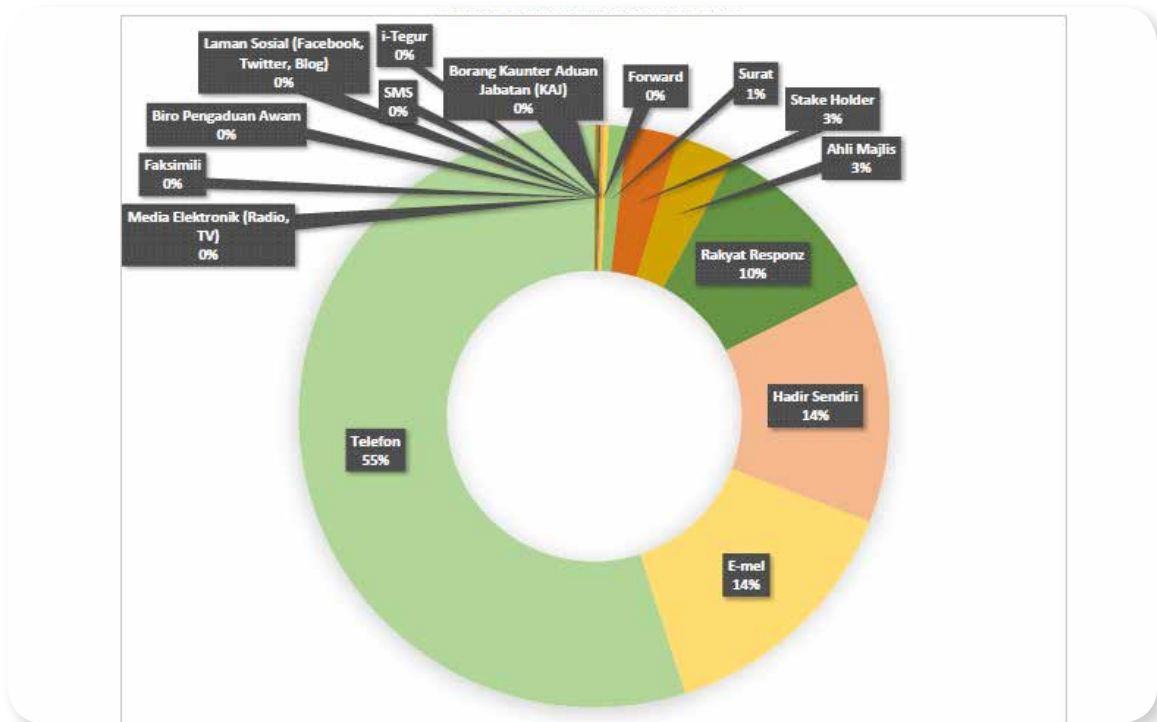

Berikut adalah statistik aduan bagi tahun 2021. Berdasarkan carta pie diatas, jumlah statistik aduan yang tinggi adalah melalui talian telefon sebanyak 55% dan borang melalui laman web sebanyak. Aduan tersebut kebiasaannya berkaitan dengan kacau ganggu, penjaja tepi jalan tidak berlesen, kerosakan jalan, pokok tumbang dan sebagainya. Aduan-aduan yang diterima daripada orang awam melalui sistem SISPAA atau panggilan telefon akan dipanjangkan kepada jabatan- jabatan yang berkaitan untuk diambil tindakan.



**PELAPORAN AKTIVITI TURUN PADANG PIHAK BERKUASA TEMPATAN
NEGERI SEMBILAN DARUL KHUSUS
PBT : MAJLIS BANDARAYA SEREMBAN
PELAPORAN SEPANJANG TAHUN 2021**

BIL.	TARIKH LAWATAN	KAWASAN	ISU / PERMASALAHAN	TINDAKAN PENYELESAIAN (JANGKA MASA PENDEK / SEDERHANA / PANJANG)
1.	7.1.2021	Kawasan Perindustrian Ringan Senawang	<ol style="list-style-type: none"> Monsun Drain Mempertingkatkan kebersihan di kawasan sekitar dalam usaha mengindahkan kawasan ini. Mempertingkatkan kebersihan di kawasan sekitar dalam usaha mengindahkan kawasan ini. 	<ol style="list-style-type: none"> Permohonan serahan Monsun Drain telah dibuat kepada SW CORP pada 9.10.2020 untuk diputuskan oleh Jawatankuasa Pelaksanaan Kawasan yang dipengerusikan oleh Pengarah SW CORP yang dijadualkan pada 23.2.2021. Kerja-kerja pembersihan seperti pemotongan rumput dan longkang dilakukan seperti biasa mengikut jadual. Kerja-kerja <i>one off litter picking</i> sekitar kawasan juga telah dilakukan oleh SWM.
2.	6.1.2021	Gerai Arked Senawang	<ol style="list-style-type: none"> Kebakaran <i>Metering Panel Board</i> 	<ol style="list-style-type: none"> MBS telah memasang pendawaian sementara pada 7 Januari 2021 bagi pencahayaan di kawasan tempat makan pelanggan, tandas dan surau di Arked Senawang. Baikpulih sepenuhnya akan dijalankan selepas mendapat laporan penuh daripada pihak Bomba. Surat permohonan laporan pengesahan kebakaran telah dipohon kepada Jabatan Bomba dan Penyelamat Malaysia Negeri Sembilan pada 15 Januari 2021. Tujuan laporan adalah untuk menentukan pihak yang bertanggungjawab bagi kerja baikpulih. Maklumbalas terkini masih belum menerima sebarang laporan daripada JBPM pada 8.2.2021.
3.	18.1.2021	Pusat Perdagangan Paroi	<ol style="list-style-type: none"> Melawat kerja-kerja pengubahsuaian bangunan pejabat Bomba Paroi Melawat bangunan rumah kedai milik MBS 	<ol style="list-style-type: none"> Kelulusan permohonan bomba telah dikeluarkan. Jabatan Penilaian dan Pengurusan Harta MBS telah menawarkan 3 lot rumah kedai tersebut pada 29 Januari 2021 kepada PSUKNS untuk disewa.



**PELAPORAN AKTIVITI TURUN PADANG PIHAK BERKUASA TEMPATAN
NEGERI SEMBILAN DARUL KHUSUS
PBT : MAJLIS BANDARAYA SEREMBAN
PELAPORAN SEPANJANG TAHUN 2021**

BIL.	TARIKH LAWATAN	KAWASAN	ISU / PERMASALAHAN	TINDAKAN PENYELESAIAN (JANGKA MASA PENDEK / SEDERHANA / PANJANG)
4.	22.1.2021	Pasar Besar Seremban	1. Melawat kerja-kerja pemasangan tanglung di Pasar Besar Seremban bersama Ahli Parlimen Seremban dan Dun kawasan	1. Semasa lawatan dibangkitkan mengenai pemasangan lampu tanglung tambahan 100 unit di kawasan Jalan Yam Tuan. Pemasangan lampu tanglung tambahan telah disiapkan pada 5.2.2021.
5.	5.2.2021	Medan Tiara Biz Sendayan	Majlis Penyerahan 12 Unit Gerai Medan Tiara Biz Sendayan oleh Matrix Concepts Holding Berhad.	Iklan kekosongan Gerai Medan Tiara Biz Sendayan telah dipaparkan di Media Sosial Rasmi MBS pada 4 Mac 2021. Sebanyak 12 unit lot gerai telah ditawarkan. Tarikh permohonan gerai ditutup pada 8 Mac 2021.
6.	5.2.2021	Majlis Bandaraya Seremban	Memantau permasalahan lampu jalan di kawasan pentadbiran MBS	Semua lokasi-lokasi yang telah dikenalpasti bermasalah telah diambil tindakan oleh semua agensi (MBS, TNB dan JKR)
7.	15.2.2021	Taman Coral Height	a. Pusat Penjaja Setempat a. Pembinaan Dewan Komuniti Taman Coral Height.	Notis sebutharga dijangka pada 1 Mei 2021 Kerja-kerja rekabentuk sedang diusahakan oleh Jabatan Kawalan Bangunan. Lanjutan masa telah diluluskan tarikh baru penyiapan 14 Jun 2021. Namun begitu, kontraktor telah diarahkan untuk menyiapkan dewan pada Mei 2021 untuk program Vaksinasi Kebangsaan Covid-19
8.	13.3.2021	Taman Rekreasi Air Seremban	Perasmian Taman Rekreasi Air Seremban oleh Menteri Besar Negeri Sembilan	Telah dirasmikan oleh Menteri Besar Negeri Sembilan pada 13 Mac 2021 di Taman Rekreasi Air Seremban.
9.	19.3.2021	GD Holding Sdn Bhd	Tapak Bazar Ramadhan di sekitar Pejabat GD Holding Sdn Bhd dan GemBox	Permohonan telah dibentangkan di dalam Mesyuarat Jawatankuasa Task Force Bazar Ramadhan MBS Tahun 1442H/2021M Bil 2 2021 yang bersidang 24.3.2021 dengan keputusan LULUS dengan sebanyak 80 tapak.



**PELAPORAN AKTIVITI TURUN PADANG PIHAK BERKUASA TEMPATAN
NEGERI SEMBILAN DARUL KHUSUS
PBT : MAJLIS BANDARAYA SEREMBAN
PELAPORAN SEPANJANG TAHUN 2021**

BIL.	TARIKH LAWATAN	KAWASAN	ISU / PERMASALAHAN	TINDAKAN PENYELESAIAN (JANGKA MASA PENDEK / SEDERHANA / PANJANG)
10.	23.3.2021	Pasar Besar Seremban Projek Pembinaan Pasar Baru Ampangan dan Tempat Letak Kereta Bertingkat	Lawatan Kerja Ketua Pengarah Jabatan Kerajaan Tempatan ke Pasar Besar Seremban, Projek Pembinaan Pasar Baru Ampangan dan Tempat Letak Kereta Bertingkat.	Pasar Sementara Ampangan akan dipasang Bollard untuk mengelakkan kenderaan masuk ke dalam kawasan pasar.
11.	24.3.2021	Perpustakaan Awam Negeri Sembilan	Bual Bicara secara langsung "Buku Di Hati" bersama Datuk Bandar MBS anjuran Perpustakaan Awam Negeri Sembilan	
12.	3.4.2021	Bukit Melati, Nilai	Program Eksplorasi Mendaki Bukit Melati Bersama Datuk Bandar	-
13.	19.4.2021	Bazar Ramadhan One Avenue Seremban 2	Lawatan turun padang Datuk Bandar bersama Ketua Polis Daerah Nilai bagi memastikan peganjur dan peniaga mematuhi syarat dan SOP yang telah ditetapkan oleh MBS dan MKN	-
14.	20.4.2021	Perkarangan Letak Tempat Kereta , Wisma MBS	Program Memasak Bubur Lambuk Bersama AJK BAKI, AJK Surau SHAMS dan AJK Anulae	-
15.	22.4.2021	Perkarangan Lobi, Wisma MBS	Penutup MBS <i>Travel Fair</i> 2021	-



**PELAPORAN AKTIVITI TURUN PADANG PIHAK BERKUASA TEMPATAN
NEGERI SEMBILAN DARUL KHUSUS
PBT : MAJLIS BANDARAYA SEREMBAN
PELAPORAN SEPANJANG TAHUN 2021**

BIL.	TARIKH LAWATAN	KAWASAN	ISU / PERMASALAHAN	TINDAKAN PENYELESAIAN (JANGKA MASA PENDEK / SEDERHANA / PANJANG)
16.	27.4.2021	Bilik Dato' Dagang Paroi, Wisma MBS	Majlis Penyerahan Flyers / Bahan Promosi Berkaitan COVID-19	-
17.	5.5.2021	Taman Desaru dan Taman Desa Dahlia	Cadangan Menyelenggara Bonggol Jalan dan Yang berkaitan Dalam Kawasan Perumahan Di Majlis Bandaraya Seremban Ketidakpatuhan Pihak Kontraktor	Notis amaran pertama bertarikh 4 Mei 2021 telah di keluarkan bagi ketidakpatuhan arahan dan kerja serta tidak mengikut tatacara kerja bagi cadangan menyelenggara bonggol jalan dan yang berkaitan dalam kawasan perumahan di Majlis Bandaraya Seremban. Kontraktor telah diminta untuk memberhentikan pembinaan bonggol yang seterusnya dan pihak Majlis akan membuat pemeriksaan terhadap bonggol yang telah dibina terlebih dahulu sebelum meneruskan pembinaan bonggol yang lain
18.	5.5.2021	Perkarangan Lobi, MBS	Bazaar Aidilfitri dan Kraf 2021	-
19.	7.5.2021	Taman Sri Pulai	Majlis Penyerahan Peralatan dan Sumbangan di bawah program jalinan mesra (CSR) Majlis Bandaraya Seremban dan PUSPANITA Negeri Sembilan Bersama PDK Bandar Seremban (Taman Sri Pulai)	-
20.	10.5.2021	Perkarangan Lobi, MBS	Sumbangan Hari Raya Aidilfitri daripada Carpet Prima	-
21.	25.6.2021	Taman Senawang Jaya	Mengenalpasti Penyelesaian Masalah Lalulintas Di Kawasan Berkenaan.	Masih Menunggu Persetujuan Penduduk Bagi Cadangan Penutupan Jalan <i>Shortcut</i> Taman Senawang Jaya Dan Premis Perniagaan Berhampiran.



**PELAPORAN AKTIVITI TURUN PADANG PIHAK BERKUASA TEMPATAN
NEGERI SEMBILAN DARUL KHUSUS
PBT : MAJLIS BANDARAYA SEREMBAN
PELAPORAN SEPANJANG TAHUN 2021**

BIL.	TARIKH LAWATAN	KAWASAN	ISU / PERMASALAHAN	TINDAKAN PENYELESAIAN (JANGKA MASA PENDEK / SEDERHANA / PANJANG)
22.	12.7.2021	Dataran Nilai, Jam Besar Dan Tandas Awam Jalan Persiaran Korporat putra nilai Taman Awam Nilai Pejabat Cawangan Nilai dan Dewan	Melawat Jam Gadang Tidak Berfungsi Di Dataran Nilai Melawat Projek Pembinaan Tandas Awam Melihat Kawasan Di Jalan Persiaran Korporat Yang Sering Berlaku Kemalangan Melawat Kawasan Taman Awam Nilai (Mengganti Pokok2 Yang Telah Mati) Melawat Tempat Cadangan Perpustakaan Yang Akan Disediakan Oleh Perbadanan Perpustakaan Awam Negeri Sembilan Sekitar Pejabat Cawangan Nilai	-
23.	12.7.2021	Taman Bukit Mutiarra Taman Orkid Seremban Stadium Hoki, Seremban 2 Stadium Tuanku Abdul Rahman dan Kolam Renang, Paroi	Melawat Kawasan Tebing Runtuh Di Kawasan Perumahan Melawat Sekitar Taman Orkid Bersama Jabatan Taman Dan Landskap Serta Unit Pelancongan Melawat Stadium Hoki, Seremban 2 Bersama Jabatan Pembangunan Masyarakat Dan Pelancongan Melawat Sekitar Kolam Renang Dan Stadium Tuanku Abdul Rahman, Paroi Bersama Jabatan Pembangunan Masyarakat Dan Pelancongan	-



PELAPORAN BERGAMBAR AKTIVITI TURUN PADANG PIHAK BERKUASA TEMPATAN NEGERI SEMBILAN DARUL KHUSUS



Tarikh : 7.1.2021

Kawasan : Kawasan Perindustrian Ringan Senawang



Tarikh : 7.1.2021

Kawasan : Kebakaran Metering Panel Board Di Gerai Arked Senawang



Tarikh : 18.1.2021

Kawasan : Melawat Kerja-Kerja Pengubahsuaian Bangunan Pejabat Bomba Paroi



Tarikh : 18.1.2021

Kawasan : Melawat Bangunan Rumah Kedai Milik MBS



Tarikh : 22.1.2021

Kawasan : Melawat Kerja-Kerja Pemasangan Tanglung Di Pasar Besar Seremban Bersama Ahli Parlimen Seremban Dan Dun Kawasan



Tarikh : 5.2.2021

Kawasan : Penyerahan Medan Tiara Biz Sendayan Oleh Matrix



Tarikh : 5.2.2021

Kawasan : Lawatan Turun Padang Datuk Bandar Bersama YB Menteri Besar Negeri Seremban Disekitar Kawasan Pentadbiran Majlis



Tarikh : 5.2.2021

Kawasan : Kemajuan Kerja-Kerja Naiktaraf Pusat Penjaja Setempat Taman Coral Height



Tarikh : 15.2.2021

Kawasan : Kemajuan Pembinaan Dewan Komuniti



Tarikh : 13.3.2021

Kawasan : Perasmian Taman Rekreasi Air Seremban



Tarikh : 19.3.2021

Kawasan : Tapak Bazar Ramadhan Di Sekitar Pejabat GD Holding Sdn Bhd Dan Gembox



Tarikh : 19.3.2021

Kawasan : Lawatan Kerja Ketua Pengarah Jabatan Kerajaan Tempatan Ke Pasar Besar Seremban, Projek Pembinaan Pasar Ampangan Dan Tempat Letak Kereta Bertingkat



Tarikh : 24.3.2021

Kawasan : Bual Bicara Secara Langsung "Buku Di Hati" Bersama Datuk Bandar MBS Anjuran Perpustakaan Awam Negeri Sembilan



Tarikh : 20.4.2021

Kawasan : Perasmian MBS *Travel Fair* 2021 Oleh Datuk Bandar, Wisma MBS



Tarikh : 21.4.2021

Kawasan : Program Memasak Bubur Lambuk Bersama AJK Baki, AJK Surau Shams Dan AJK Anulae



Tarikh : 22.4.2021

Kawasan : Penutup MBS Travel Fair 2021



Tarikh : 27.4.2021

Kawasan : Majlis Penyerahan Flyers / Bahan Promosi Berkaitan Covid-19



Tarikh : 5.5.2021

Kawasan : Cadangan Menyelenggara Bonggol Jalan Dan Yang Berkaitan Dalam Kawasan Perumahan Taman Desaru



Tarikh : 7.5.2021

Kawasan : Majlis Penyerahan Peralatan Dan Sumbangan Di Bawah Program Jalinan Mesra (CSR) Majlis Bandaraya Seremban Dan Puspanita Negeri Sembilan Bersama PDK Bandar Seremban (Taman Sri Pulai)



Tarikh : 10.5.2021

Kawasan : Sumbangan Hari Raya Aidilfitri Daripada Carpet Prima



Tarikh : 25.6.2021

Kawasan : Mengenalpasti Penyelesaian Masalah Lalulintas Di Kawasan Berkenaan Dan Taman Desa Dahlia



Tarikh : 12.7.2021

Kawasan : 1) Melawat Jam Gadang Tidak Berfungsi Di Dataran Nilai
2) Melawat Projek Pembinaan Tandas Awam



Tarikh : 12.7.2021

Kawasan : Melihat Kawasan Di Jalan Persiaran Korporat Yang Sering Berlaku Kemalangan



Tarikh : 12.7.2021

Kawasan : Melawat Kawasan Taman Awam Nilai (Menggantikan Pokok-pokok Yang Telah Mati)



Tarikh : 12.7.2021

Kawasan : Melawat Tempat Cadangan Perpustakaan Yang Akan Disediakan Oleh Perbadanan Perpustakaan Awam Negeri Sembilan Sekitar Pejabat Cawangan Nilai



Tarikh : 12.7.2021

Kawasan : Melawat Kawasan Tebing Runtuh Di Kawasan Perumahan Taman Bukit Mutiara



Tarikh : 12.7.2021

Kawasan : Melawat Sekitar Taman Orkid Seremban Bersama Jabatan Taman Dan Landskap Serta Unit Pelancongan



Tarikh : 12.7.2021

Kawasan : Melawat Stadium Hoki, Seremban 2 Bersama Jabatan Pembangunan Masyarakat Dan Pelancongan



UNIT INTEGRITI

Ketua Unit

Puan Nor Mursyidah Binti Chik



UNIT INTEGRITI

AKTIVITI UNIT INTEGRITI TAHUN 2021 (JAN - DIS)

LAWATAN SURUHANJAYA PENCEGAHAN RASUAH (SPRM) DI WISMA MAJLIS BANDARAYA SEREMBAN (10 November 2021)



**PERJUMPAAN UNIT INTEGRITI MBS BERSAMA AADK DI AADK DAERAH SEREMBAN
(8 APRIL 2021)**



TAKLIMAT INTEGRITI KEPADA KAKITANGAN BAHARU UNIT LETAK KERETA (3 DISEMBER 2021)



**TAKLIMAT S.P.R.M BERSAMA
KAKITANGAN MBS BERSAMA UNIT PEROLEHAN DI (5 MEI 2021)**



**TAKLIMAT DALAM PERKHIDMATAN AWAM (SPRM) SECARA ATAS TALIAN INTEGRITI
(30 OGOS 2021 & 14 OKTOBER 2021)**



PEMERIKSAAN MENGEJUT PEMATUHAN PPKP DI WISMA MBS



PEMERIKSAAN / SIASATAN UNIT INTEGRITI

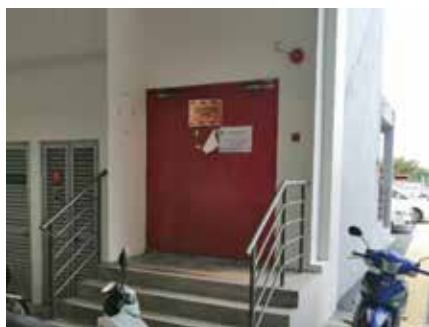

HEBAHAN INTEGRITI 2021 (JAN-DIS)

POSTER INTEGRITI





PAPARAN DI MEDIA SOSIAL

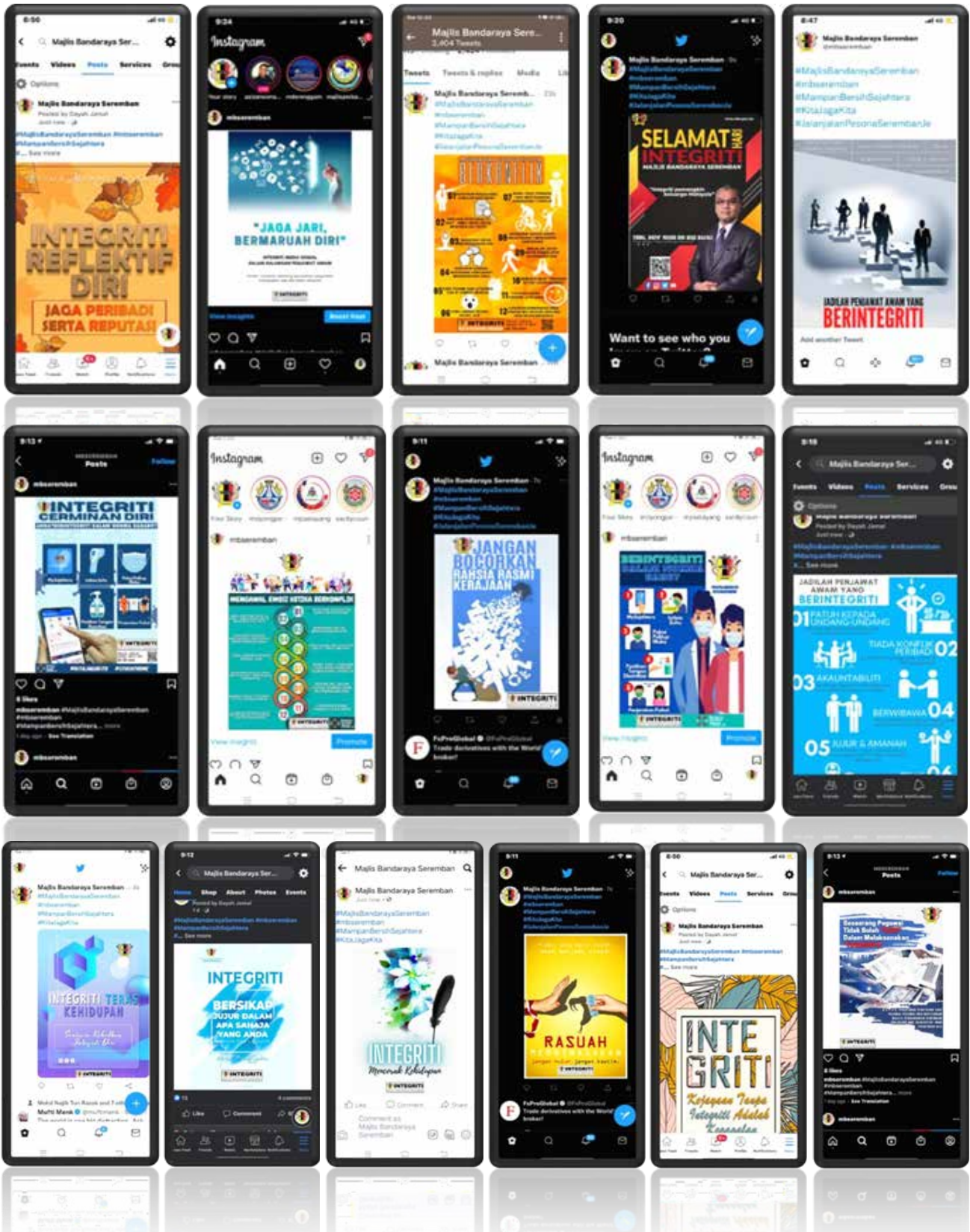

SKRIN LED DAN E-BANTING



LIF BANGUNAN DI BAWAH MBS



SENARAI KESELURUHAN AKTIVITI UNIT INTEGRITI TAHUN 2021

FEBUARI – MAC 2021

Bil.	Aktiviti	Tarikh
1.	Program Pentauliahan Certified Integrity Officer (CeIO)	15/2/ - 6/4/
2.	Edaran peringatan melalui emel (Isu: Penyelenggara taraf kehidupan	23/2/2021
3.	melebihi emolumen)	25/2/2021
4.	Perjumpaan Unit Integriti bersama JUUP	25/2/2021
5.	Mystery shopping bersama SPRM	26/2/2021
6.	Perjumpaan bersama UAD	2/3/2021
7.	Edaran Info Integriti Melalui Group Whatsapp & Emel (isu: Kerja Luar)	5/3/2021
8.	Edaran Info Integriti Melalui Whatsapp & Emel (isu: Ketidakhadiran Tanpa Cuti)	15/3/2021
9.	Paparan Poster Integriti Di LED Banting	15/3/2021
10.	Lawatan dan Penaziran (Melaka)	25/3/2021
11.	Perjumpaan Bersama Unit Perolehan	29/3/2021
12.	Edaran Poster Integriti Di Mesyuarat Pengurusan MBS	30/3/2021

APRIL – MEI 2021

Bil.	Aktiviti	Tarikh
1.	Program Pentauliahan Certified Integrity Officer (CeIO)	12/4/2021
2.	Mesyuarat LTT	14/4/2021
3.	Breakfast Talk Bersama Pengarah Kawalan Bangunan	19/4/2021
4.	Lawatan Ke Lokasi Aduan	23/4/2021
5.	Mesyuarat Penyelarasan Aduan Bersama Pengarah JPMP	27/4/2021
6.	Perjumpaan Unit Integriti Bersama SPRM	28/4/2021
7.	Taklimat Integriti - Perolehan	5/5/2021
8.	Taklimat Webinar - ISO	5/5/2021
9.	Taklimat Integriti - Penguatkuasaan	6/5/2021

JUN 2021

Bil.	Aktiviti	Tarikh
SELURUH KAKITANGAN MBS DIARAHKAN KUARANTIN DISEBABKAN COVID-19		

JULAI 2021

Bil.	Aktiviti	Tarikh
MYSTERY SHOPPING		
1.	<ul style="list-style-type: none">Jabatan KejuruteraanJabatan Pembersihan Dan Kesihatan PersekitaranJabatan Kawalan BangunanJabatan Kewangan	28/7/2021
2.	<ul style="list-style-type: none">Jabatan Taman Dan Landskap Jabatan Perancangan PembangunanJabatan Khidmat Pengurusan (Unit Personel)Unit Letak Kereta	30/7/2021
EDARAN POSTER MELALUI WHATSAPP		
3.	Berintegriti Dalam Norma Baru	23/7/2021
4.	Integriti Media Sosial	29/7/2021
5.	Penjawat Awam Yang Berintegriti	30/7/2021
EDARAN POSTER MELALUI EMEL		
6.	Penjawat Awam Yang Berintegriti	17/9/2021

OGOS 2021

Bil.	Aktiviti	Tarikh
PEMANTAUAN BDR		
1.	Semua Jabatan	01 – 31/8/2021
PROGRAM		
2.	Taklimat Integriti Dalam Perkhidmatan Awam - SPRM	30/8/2021
EDARAN POSTER MELALUI MEDIA SOSIAL MBS		
3.	Dasar Bekerja Dari Rumah	17/8/2021
4.	Integriti Cerminan Diri	20/8/2021
EDARAN POSTER MELALUI EMEL		
5.	Dasar Bekerja Dari Rumah	17/8/2021
6.	Integriti Cerminan Diri	26/8/2021
EDARAN POSTER KE SETIAP JABATAN (HARDCOPY)		
7.	Dasar Bekerja Dari Rumah	17/8/2021
PAPARAN POSTER DI E-BUNTING & SKRIN LED		
8.	Jaga Jari Bermaruah Diri	25/8/2021

SEPTEMBER 2021

Bil.	Aktiviti	Tarikh
PEMANTAUAN BDR		
1.	Semua Jabatan	01 – 23/9/2021
PROGRAM		
2.	Mesyuarat LTT Bil. 02/2021	14/9/2021
3.	Taklimat AADK – Bahaya Dadah Terhadap Penjawat Awam	23/9/2021
EDARAN POSTER MELALUI MEDIA SOSIAL MBS		
4.	Mengawal Emosi Ketika Berkonflik	07/9/2021
5.	Integriti Mencorak Kehidupan	17/9/2021
6.	Integriti Teras Kehidupan	22/9/2021
EDARAN POSTER MELALUI EMEL		
7.	Mengawal Emosi Ketika Berkonflik	09/9/2021
8.	Rasuah Membinasakan	17/9/2021
9.	Integriti Teras Kehidupan	23/9/2021
EDARAN POSTER KE SETIAP JABATAN (HARDCOPY)		
10.	Rasuah Membinasakan	17/9/2021

OKTOBER 2021

Bil.	Aktiviti	Tarikh
PEMANTAUAN BDR		
1.	Mesyuarat Bulanan Unit Integriti	05/10/2021
2.	Taklimat Integriti Dalam Perkhidmatan Awam – SPRM	14/10/2021
3.	Taklimat Bahaya Dadah Terhadap Penjawat Awam – AADK	26/10/2021
EDARAN POSTER MELALUI MEDIA SOSIAL MBS		
4.	Dadah Membinasakan	13/10/2021
EDARAN POSTER MELALUI EMEL		
5.	Pegawai Tidak Hadir Bertugas	7/10/2021
6.	Dadah Membinasakan	13/10/2021
EDARAN POSTER KE SETIAP JABATAN (HARDCOPY)		
7.	Dadah Membinasakan	13/10/2021
PAPARAN POSTER DI E-BUNTING & SKRIN LED		
8.	Dadah Membinasakan	13/10/2021

NOVEMBER – DISEMBER 2021

Bil.	Aktiviti	Tarikh
PEMANTAUAN BDR		
1.	Webinar Hari Integriti	12/11/2021
2.	Hari Anti-Rasuah Antarabangsa – SPRM	09/12/2021
EDRAN POSTER MELALUI MEDIA SOSIAL MBS		
3.	“Bersikap Jujur Dalam Apa Sahaja Yang Anda Lakukan”	11/11/2021
4.	“Selamat Hari Integriti”	15/11/2021
5.	“Integriti Reflektif Diri”	22/12/2021
EDARAN POSTER MELALUI EMEL		
6.	“Jadilah Penjawat Awam Yang Berintegriti”	05/11/2021
7.	“Jangan Bocorkan Rahsia Rasmi Kerajaan”	10/12/2021
EDARAN POSTER KE SETIAP JABATAN (HARDCOPY)		
8.	“Jangan Bocorkan Rahsia Rasmi Kerajaan”	9/12/2021

ADUAN UNIT INTEGRITI 2021 (JAN-DIS)

Bil.	CARA PENERIMAAN ADUAN	JAN	FEB	MAC	APR	MEI	JUN	JUL	OGOS	SEPT	OKT	NOV	DIS	JUM.
1.	SURAT LAYANG	1	-	-	-	-	-	-	-	-	-	-	-	1
2.	BERSEMUKA	1	1	-	1	-	-	-	-	-	-	-	-	3
3.	E-MEL	-	-	-	-	-	-	-	-	-	-	-	-	0
4.	SURAT	-	-	-	-	-	-	-	-	1	-	-	-	1
5.	MEMO	-	-	-	1	1	-	-	-	-	-	-	-	2
6.	PENEMUAN AUDIT	-	-	-	1	-	-	-	-	-	-	-	-	1
7.	PANGGILAN TELEFON	1	1	1	1	-	-	-	-	-	-	-	1	5
8.	MEDIA SOSIAL	-	-	1	2	-	-	-	-	-	-	-	-	3
9.	10.1	SPRM	-	-	-	-	-	-	-	-	-	-	-	-
	10.2	PDRM	-	-	-	-	1	-	-	-	-	-	-	1
	10.3	SISPAA	-	-	3	1	2	-	1	1	-	4	5	17
JUMLAH		3	2	5	7	3	1	1	1	1	-	4	6	34

STATISTIK JENIS KESALAHAN YANG DIDAFTARKAN LEMBAGA TATATERTIB TAHUN 2021 (JAN - DIS)

Bil.	CARA PENERIMAAN ADUAN	JAN	FEB	MAC	APR	MEI	JUN	JUL	OGOS	SEPT	OKT	NOV	DIS	JUM.
1.	MASALAH KEHADIRAN	-	-	-	-	-	-	-	1	-	-	-	-	1
2.	AMBIL WANG AWAM	-	-	-	-	-	-	-	-	-	-	-	-	-
3.	PALSUKAN DOKUMEN	-	-	-	-	-	-	-	2	-	-	-	-	2
4.	JENAYAH	-	-	-	-	-	-	-	-	-	-	-	1	1
5.	KEHILANGAN WANG	-	-	-	-	-	-	-	-	-	-	-	-	-
6.	DADAH DAN BAHAN TERLARANG	-	-	-	-	-	-	-	-	-	-	-	-	-
JUMLAH		-	-	-	-	-	-	-	3	-	-	-	1	4



UNIT PUSAT SEHENTI (OSC)

Ketua Unit

Puan Norita Binti Bakri



UNIT PUSAT SEHENTI (OSC)

Status Pelaksanaan Sistem OSC, Sepanjang Tahun 2020

i. Pelaksanaan Mesyuarat Jawatankuasa OSC

Pada tahun 2021, Mesyuarat Jawatankuasa OSC telah bersidang sebanyak 24 kali sepertimana saranan di dalam Manual OSC 3.0Plus. Jadual dibawah adalah tarikh pelaksanaan Mesyuarat Jawatankuasa OSC yang telah dijalankan sepanjang tahun 2021.

Jadual 1: Pelaksanaan Mesyuarat Jawatankuasa OSC MBS Tahun 2020

Bulan	Bil. Mesyuarat	Tarikh	Hari	Masa
Januari	1/2021	5.1.2021	Rabu	9.00 pagi
	2/2021	19.1.2021	Selasa	9.00 pagi
Februari	3/2021	4.2.2021	Khamis	2.30 petang
	4/2021	19.2.2021	Jumaat	3.00 petang
Mac	5/2021	4.3.2021	Khamis	9.00 pagi
	6/2021	18.3.2021	Khamis	9.00 pagi
April	7/2021	1.4.2021	Khamis	9.00 pagi
	8/2021	15.4.2021	Khamis	9.00 pagi
Mei	9/2021	5.5.2021	Rabu	9.00 pagi
	10/2021	20.5.2021	Selasa	9.00 pagi
Jun	11/2021	21.6.2021	Isnin	9.00 pagi
	12/2021	15.7.2021	Khamis	10.00 pagi
Julai	13/2021	29.7.2021	Khamis	9.00 pagi
	14/2021	19.8.2021	Khamis	2.30 petang
Ogos	15/2021	19.8.2021	Khamis	3.30 petang
	16/2021	14.9.2021	Selasa	2.30 petang
September	17/2021	30.9.2021	Khamis	2.30 petang
	18/2021	14.10.2021	Khamis	2.30 petang
November	19/2021	2.11.2021	Selasa	9.00 pagi
	20/2021	16.11.2021	Selasa	3.00 petang
	21/2021	25.11.2021	Khamis	11.30 pagi
Disember	22/2021	10.12.2021	Jumaat	9.30 pagi
	23/2021	27.12.2021	Isnin	9.30 pagi
	24/2021	27.12.2021	Isnin	11.00 pagi

ii. Peratus Penyelesaian Permohonan Mengikut Tempoh Piagam Ditetapkan

Sepanjang tahun 2021, Unit OSC telah menerima dan menguruskan sejumlah 790 permohonan dan daripada jumlah tersebut sebanyak **98.02 %** telah selesai mengikut piagam manakala hanya **1.98%** sahaja selesai melebihi piagam di atas faktor-faktor tertentu.

Jadual 2: Bilangan Permohonan dan Selesai mengikut Jenis Permohonan dan Tempoh Piagam di Majlis Bandaraya Seremban dari tarikh 01 Januari 2020 hingga 31 Disember 2020

Jenis	Bil. Mohon	Dalam Proses	Permohonan Selesai* (a) = b + c	Selesai* Dalam Piagam(b)	Selesai* Melebihi Piagam (c)
Permohonan Serentak	66	4 (6.06%)	62 (93.94%)	57 (91.94%)	5 (8.06%)
Kebenaran Merancang	241	9 (3.73%)	232 (96.27%)	229 (98.71%)	3 (1.29%)
Pelan Kejuruteraan	115	5 (4.35%)	110 (95.65%)	109 (99.09%)	1 (0.91%)
Pelan Bangunan	368	14 (3.80%)	354 (96.20%)	348 (98.31%)	6 (1.69%)
Jumlah	790	32 (4.05%)	758 (95.95%)	743 (98.02%)	15 (1.98%)

Sumber : <http://www.epbt.gov.my/osc/v2>

Aktiviti dan Program Unit OSC Sepanjang Tahun 2021

1. Audit Pematuhan OSC 3.0 PLUS Pihak Berkuasa Tempatan Tahun 2021

Audit pematuhan ini telah dijalankan oleh Bahagian Perundangan Kawalan Pemajuan, Jabatan Kerajaan Tempatan, KPKT pada 24 Mac 2021. Audit ini adalah bertujuan menilai keberkesanan dan mengukur prestasi semua pihak yang terlibat dengan proses pemajuan bagi tindakan penambahbaikan secara berterusan. Selain itu, objektif audit juga dijalankan bagi memastikan semua pihak melaksanakan dan mamatuhi proses dan prosedur OSC 3.0 Plus.

2. Bengkel Tatacara Menentukan Fi Proses Bagi Permohonan Rayuan Pertimbangan Semula Pelan Pemajuan Yang Ditolak Oleh Jawatankuasa Osc, Majlis Bandaraya Seremban

Bengkel ini telah diadakan pada 18 November 2021 bertempat di Bilik Waris Klana Di Hulu, Majlis Bandaraya Seremban. Bengkel ini bertujuan untuk membincangkan berkenaan dengan fi proses bagi permohonan rayuan pertimbangan semula bagi pelan yang telah DITOLAK di dalam Jawatankuasa OSC. Bengkel ini telah dihadiri oleh Ahli Majlis, Jabatan Teknikal yang terdiri daripada Jabatan Perancangan dan Pembangunan, Jabatan Kejuruteraan, Jabatan Kawalan Bangunan dan Jabatan Landskap.





UNIT PESURUHJAYA BANGUNAN (COB)

Ketua Unit

Sr. Muhammad Suffian Bin Haji Ali



UNIT PESURUHJAYA BANGUNAN (COB)

STATUS KAWASAN PEMAJUAN BERSTRATA MAJLIS PERBANDARAN NILAI SECARA KESELURUHAN DAN TINDAKAN YANG TELAH DIJALANKAN SEHINGGA DISEMBER 2021

Status kawasan pemajuan berstrata Majlis Bandaraya Seremban (MBS) telah meningkat dari masa ke semasa. Berikut di bawah adalah jumlah kawasan yang terkini di dalam kawasan MBS : -

Jenis Bangunan	Kawasan Pemajuan	Bilangan Kawasan Pemajuan		Bilangan Petak	
		> 10 Petak	< 10 Petak	> 10 Petak	< 10 Petak
Kos Rendah	175 Kawasan	83 Kawasan	92 Kawasan	11,848 Petak	30 Petak
Kos Sederhana Rendah	32 Kawasan	32 Kawasan	0 Kawasan	6,789 Petak	0 Petak
Kos Sederhana Tinggi	79 Kawasan	24 Kawasan	55 Kawasan	3,184 Petak	168 Petak
Kos Tinggi	275 Kawasan	131 Kawasan	144 Kawasan	21,800 Petak	419 Petak
Jumlah	561 Kawasan	270 kawasan	291 kawasan	43,621 Petak	617 Petak
		561 kawasan		44,238 Petak	

RINGKASAN PIHAK PENGURUSAN BAGI SETIAP KAWASAN PEMAJUAN DI MAJLIS BANDARAYA SEREMBAN SEHINGGA DISEMBER 2021

BILANGAN KAWASAN PEMAJUAN (PETAK)			PIHAK PENGURUSAN					CATATAN
≤ 10 (PETAK)	> 10 (PETAK)	JUMLAH (PETAK)	PEMAJU	JMB	MC	EJEN	LAIN ²	
274(617)	284(43,621)	44,238	243	122	183	8	2	<p>**Terdapat 3 Skim pemajuan yang mempunyai 2 kategori iaitu L dan ML :</p> <p>i. Rumah Pangsa Kos Rendah 5 Tingkat (Blok LA-LD) & Pangsapuri Kos Sederhana 5 Tingkat (Blok 1-8) Taman Nilai Perdana.</p> <p>ii. Rumah Pangsa Seroja/Kasturi</p> <p>iii. Pangsapuri Kos Sederhana 4 Tingkat Cempakapuri 1 & 2 (Blok 1-9)</p>

Perkara	Jumlah Kawasan Pemajuan
Kawasan Pemajuan Yang Masih Di bawah Pihak Pengurusan Pemaju	241
Kawasan Pemajuan Di Bawah Pihak Pengurusan JMB	124
Kawasan Pemajuan Di Bawah Pihak Pengurusan MC	169
Kawasan Pemajuan Di Bawah Ejen Pengurusan Yang Dilantik Oleh COB	22
Lain - lain Status Pihak Pengurusan	22
Jumlah Keseluruhan	558*

AKTIVITI UNIT PESURUHJAYA BANGUNAN (UNIT COB) MAJLIS BANDARAYA SEREMBAN

Sepanjang tahun 2021, Unit Pesuruhjaya Bangunan (Unit COB), Majlis Bandaraya Seremban telah merancang untuk mengadakan beberapa program kepada Badan Pengurusan Bersama (JMB) dan Perbadanan Pengurusan (MC) seperti seminar dan bengkel serta lawatan sambil belajar untuk kakitangan Unit COB. Umum juga mengetahui, di sebabkan perintah kawalan pergerakan (PKP), yang dilaksanakan oleh kerajaan bagi mengekang penularan wabak Covid-19, beberapa program yang telah dirancang oleh Unit COB MBS tidak dapat dijalankan. Walaubagaimanapun terdapat beberapa program yang telah disertai oleh Unit COB. Antaranya ialah:

1. LAWATAN TAPAK KE SKIM BANGUNAN BERSTRATA CEMPAKAPURI FASA 1, 2 DAN 4

Lokasi : Apartment Cempakapuri Fasa 1, 2 dan 4

Tarikh : 28 Februari 2021

Lawatan oleh Pegawai Khas Menteri KPKT, Ahli Majlis Bandaraya Seremban bersama Unit COB MBS bagi tujuan permohonan Dana Tabung Penyelenggaraan Perumahan Malaysia.



2. SEMINAR PENGURUSAN STRATA: SISTEM E-COB

Seminar ini telah diadakan pada 6 April 2021 bertempat di Bilik Sri Sungai Ujong, Dewan MBS. Seminar ini telah dihadiri seramai 31 orang peserta terdiri dari Jawatankuasa JMB/MC bagi memberi pendedahan daripada kepada badan pengurusan berkaitan penggunaan Sistem e-COB. Penceramah dijemput khas dari syarikat pembekal sistem tersebut iaitu Syarikat Odesi Sdn. Bhd.



3. LAWATAN PEMANTAUAN PEMATUHAN SOP DI SKIM PEMAJUAN BERSTRATA – USAHASAMA DARI UNIT PENGUATKUASAAN BAHAGIAN PENGURUSAN STRATA, JABATAN PERUMAHAN NEGARA

Lawatan Fasa 1 telah diadakan di Skim Pemajuan Strata pada 17 Jun 2021. Sebanyak 8 skim pemajuan strata telah dilawati iaitu JMB Pangsapuri SRI Sena, JMB Pangsapuri Sri Jasmin, JMB Pangsapuri Desa Jati Fasa 1, JMB Laman Villa, JMB Tasik Villa, JMB Bayu Residence, JMB South Bayu dan JMB Laman Komersil Areca.

Lawatan Fasa 2 pula telah diadakan pada 6 Julai 2021. Sebanyak 7 kawasan skim pemajuan strata telah dilawati iaitu, MC Terminal 1, MC Central Park Apartment, JMB Kalista 1, JMB Mesahill, JMB Taman Budica Hijauan, JMB Pangsapuri Desa Palma, dan JMB Laman Komersil Arena.



4. PENYELARASAN PERLAKSANAAN PROJEK TABUNG PENYELENGGARAAN PERUMAHAN MALAYSIA (TPPM) DI RUMAH PANGSA TAMAN RASAH JAYA

Penyelarasan ini telah diadakan pada 9 Setember 2021 bertempat di Rumah Pangsa Taman Rasah Jaya. Perbincangan meyelaras pelaksanaan projek TPPM (Mengecat) ini dihadiri oleh YB Adun Rasah, Wakil Jabatan Kejuruteraan, Unit COB, Perbadanan Pengurusan dan pihak Kontraktor.



5. LAWATAN TAPAK KE SKIM PEMAJUAN BERSTRATA FLAT SRI AMPANGAN BERSAMA AHLI MAJLIS

Lawatan diadakan pada 10 September 2021 di Flat Sri Ampangan dihadiri oleh Unit COB bersama Ahli Majlis Encik Abdul Malek bin Adam dan Perbadanan Pengurusan bagi melihat aduan kerosakan kritikal bagi cadangan permohonan dana baik pulih.



6. LAWATAN UNIT COB BERSAMA UNIT TEKNIKAL BAHAGIAN PENGURUSAN STRATA KE SKIM BERMASALAH

Lawatan telah diadakan pada 27 September 2021 melibatkan Skim Kondominium Tasik Mewah, Rumah Pangsa Taman Desa Rasah dan Apartment Dahlia 2 bagi melihat aduan kerosakan yang masih belum mendapat jalan penyelesaian.



7. LAWATAN TURUN PADANG Y.BHG DATUK BANDAR KE SKIM STRATA YANG DILULUSKAN PROJEK PROGRAM PENYELENGGARAAN PERUMAHAN SWASTA NEGERI SEMBILAN 2021

Lawatan YBhg. Datuk Bandar MBS diiringi Setiausaha MBS, Pengarah Kejuruteraan dan Ketua Unit COB dan Ahli Majlis MBS ke Rumah Pangsa Taman Zaiton Indah dan Rumah Pangsa Taman Bukit Nibong pada 29 September 2021 untuk melihat kesiapan projek baikpulih Program Penyelenggaraan Perumahan Swasta Negeri Sembilan 2021. Skop yang dilaksanakan termasuklah menukar bumbung, mengecat semula bangunan dan menurap jalan.



8. SEMINAR PENGURUSAN STRATA: PENGENALAN KEPADA SISTEM E-COB

Seminar Pengurusan Strata: Pengenalan Kepada Sistem E-COB kepada JMB/MC/Ejen Pengurusan ini telah diadakan pada 6 Oktober 2021 secara dalam talian di Bilik Mesyuarat Dato Shahbandar. Antara peserta yang terlibat adalah terdiri daripada Jawatankuasa Badan Pengurusan Bersama (JMB) dan Perbadanan Pengurusan (MC) dan Ejen Pengurusan di Kawasan Majlis Bandaraya Seremban. Objektif kursus ini adalah untuk memberi pendedahan dan meningkatkan pengetahuan dan kefahaman JMB/MC/Ejen Pengurusan tentang penggunaan dan kesalinghubungan aplikasi E-COB antara COB dan JMB/MC/Ejen Pengurusan.

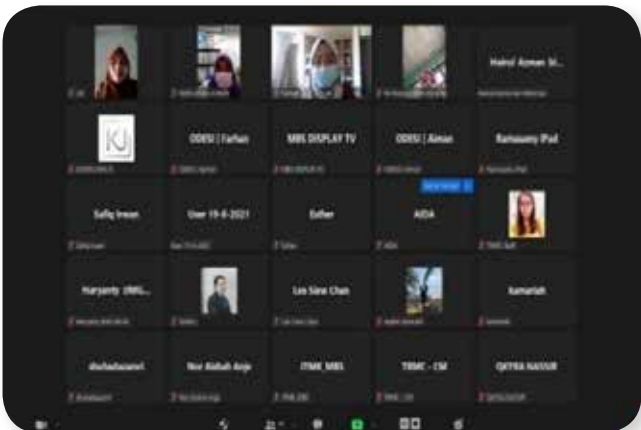

Peserta Seminar Pengurusan Strata: Pengenalan Kepada Sistem E-COB kepada JMB/MC/Ejen Pengurusan.

▶ 9. SEMINAR PROSIDUR DAN TATACARA PERLAKSANAAN MESYUARAT AGUNG TAHUNAN / LUAR BIASA SECARA ATAS TALIAN

TARIKH : 17 NOVEMBER 2021
TEMPAT : RUANG DATO' DAGANG PAROI, WISMA MBS
MASA : 8 PAGI
JUMLAH PESERTA : 35 ORANG

Program ini bermatlamat untuk memberikan pendedahan kepada JMB/MC/Ejen Pengurusan mengenai prosedur dan tatacara pelaksanaan Mesyuarat Agung Tahunan / Luar Biasa secara atas talian yang lebih terperinci dan sistematik agar selaras dengan peruntukan Akta Pengurusan Strata 2013 (Akta 757).



▶ 10. TAKLIMAT PERLAKSANAAN PELANTIKAN EJEN PENGURUSAN BERKELOMPOK UNTUK COB MBMB

TARIKH : 9 DISEMBER 2021

TEMPAT : PEJABAT UNIT COB, MAJLIS BANDARAYA MELAKA BERSEJARAH

Taklimat diadakan atas jemputan Unit COB, Majlis Bandaraya Melaka Bersejarah bagi mendapatkan perkongsian ilmu dan pengalaman daripada Unit COB, Majlis Bandaraya Seremban berkaitan kaedah dan tatacara pelantikan Ejen Pengurusan Berkelompok oleh COB. Pelantikan ejen ini adalah selaras dengan peruntukan Seksyen 86 Akta Pengurusan Strata 2013 (Akta 757).



▶ 11. MESYUARAT DAN LAWATAN TAPAK BERKAITAN TUNTUTAN BALIK DEPOSIT MEMBAIKI KECACATAN PADA HARTA BERSAMA

TARIKH : 16 DISEMBER 2021

TEMPAT : PANGSAPURI CAMELIA COURT

PENGLIBATAN : UNIT TEKNIKAL BAHAGIAN PENGURUSAN STRATA, JABATAN PERUMAHAN NEGARA, UNIT COB, JMB PANGSAPURI CAMELIA COURT, DAN PEMAJU SIME DARBY PROPERTY



Hasil mesyuarat dan lawatan bersama:

1. Kedua-dua pihak (JMB dan pemaaju) bersetuju akan meyiapkan kerja-kerja pembaikan yang telah dibuat oleh pemaaju.
2. Pemaaju akan menghantar permohonan tuntutan balik deposit kepada COB beserta dokumen yang lengkap

12. MESYUARAT AGUNG TAHUNAN (AGM) DAN MESYUARAT AGUNG LUAR BIASA (EGM) BADAN PENGURUSAN BERSAMA (JMB) DAN PERBADANAN PENGURUSAN (MC).

Bil.	Nama Kawasan Pemajuan	Tarikh Mesyuarat
1.	Dataran Sentral	6 Januari 2021
2.	Taman Sri Rasah Blok A	7 Mac 2021
3.	Taman Sri Rasah Blok B	7 Mac 2021
4.	Seremban Square 17506	7 April 2021
5.	Terminal 1	7 April 2021
6.	Residensi KLIA	9 April 2021
7.	Taman Bucida Hijauan	24 April 2021
8.	Oakland Commerce Centre Blok 2	13 Ogos 2021
9.	Oakland Commerce Centre Blok 3	13 Ogos 2021
10.	Oakland Commerce Centre Blok 4	13 Ogos 2021
11.	Oakland Commerce Centre Blok 5	13 Ogos 2021
12.	Oakland Commerce Centre Blok 6	13 Ogos 2021
13.	Oakland Commerce Centre Blok 8	13 Ogos 2021
14.	Oakland Commerce Centre Blok 9	13 Ogos 2021
15.	Desajaya Villa Apartment	2 Oktober 2021
16.	Persada Catelia	9 Oktober 2021
17.	Pusat Perniagaan Oakland	15 Oktober 2021
18.	Laman Villa	17 Oktober 2021
19.	South Bayu Residence	23 Oktober 2021
20.	Unitcity Mall	28 Oktober 2021
21.	Sri Dedap	30 Oktober 2021
22.	Central Park Apartment	30 Oktober 2021
23.	Flat Taman Cengal Utama	31 Oktober 2021
24.	Sri Mentari	7 November 2021
25.	Desa Palma	13 November 2021
26.	Citra Embun	13 November 2021
27.	Kondominium Tasek Mewah	20 November 2021
28.	Bayu Residence 1	21 November 2021
29.	Era Square Blok A (PT 8841)	9 Disember 2021
30.	Sri Cendana	11 Disember 2021
31.	Suci	18 Disember 2021

Bil.	Nama Kawasan Pemajuan	Tarikh Mesyuarat
32.	Kiara Court	18 Disember 2021
33.	Taman Bukit Citra Residensi	18 Disember 2021
34.	Rimba Residensi	18 Disember 2021
35.	Damai Ria	18 Disember 2021
36.	Kalista 2	18 Disember 2021
37.	Pusat Perniagaan Senawang Jaya	26 Disember 2021

▶ 13. MESYUARAT JAWATANKUASA BERTINDAK UNIT PESURUHJAYA BANGUNAN

KUMPULAN SASARAN	SKOP	TARIKH
Semua Ketua Jabatan Dan Ahli Majlis berkaitan	Untuk membincangkan perkembangan dan permasalahan skim strata serta penambahbaikan dalam pemantauan pengurusan strata	Bilangan 1/2021 pada 1 Mac 2021 Bilangan 2/2021 pada 30 September 2020 Bilangan 3/2021 pada 20 Disember 2021



UNIT AUDIT DALAM

Ketua Unit

Puan Nurhidayah binti Zainuddin





UNIT AUDIT DALAM

Peranan Utama Unit Audit Dalam

Menjalankan Pengauditan Pengurusan Kewangan, Pengauditan Prestasi Dan Pengauditan Lain Yang Diarahkan Oleh Pihak Pengurusan

Menjalankan Pengauditan MS ISO 9001:2015

Menjalankan Pengauditan Ekosistem Kondusif Sektor Awam (EKSA).

Menjalankan Pemeriksaan Mengejut.

Menjalankan Pengauditan Sistem Penarafan Bintang Pihak Berkuasa Tempatan (SPB-PBT).

Membuat analisis ke atas Laporan Ketua Audit Negara bagi memberi perhatian terhadap ketidakpatuhan utama kepada hasil daripada Laporan Audit.

AKTIVITI PENGAUDITAN TAHUN 2021

Bil.	Aktiviti
1/2021	Pengauditan Kerja-Kerja Penyelenggaraan Landskap & Pembersihan Disekitar Kawasan Taman Malaysia, Laman Basikal, Taman Awam Jalan Keliling (Taman Budaya) Dan Taman Awam Hadapan Klana Resort.
2/2021	Penyemakan Bayaran Bil Elektrik Bagi Tahun 2020
3/2021	Pengauditan MyPortfolio
4/2021	Pengauditan Pengurusan Organisasi
5/2021	Pemantauan Kutipan Sampah & Kerja-Kerja pembersihan oleh SWCorp Malaysia
6/2021	Pengauditan Pengurusan Aset
7/2021	Pengauditan Hasil Bukan Cukai (Kompaun)
8/2021	Pengauditan Daftar Bil , Daftar Pembelian Terus & Daftar Sebutharga Januari - Mac 2021
9/2021	Pemeriksaan Mengejut AP 308 & 309 Bil 1/2021
10/2021	Pengauditan MS ISO 9001: 2015
11/2021	Pengauditan Daftar Bil, Daftar Pembelian Terus & Daftar Sebutharga April - Jun 2021
12/2021	Lawatan Mengejut Bersama Datuk Bandar & Setiausaha ke Stor Jalan Labu , Stor Galla dan Stor Lorong Jawa Majlis Bandaraya Seremban
13/2021	Susulan Pengauditan MS ISO 9001: 2015
14/2021	Pengauditan Daftar Bil, Pembelian Terus & Daftar Sebutharga Julai - September 2021
15/2021	Pengauditan Pensijilan Semula MS ISO 9001: 2015 oleh SIRIM QAS pada 6 Disember - 8 Disember 2021
16/2021	Pemeriksaan Mengejut AP 308 & 309 Bil 2/2021

AKTIVITI PENGAUDITAN TAHUN 2021

▶ PENGAUDITAN MYPORTFOLIO

- PSUKNS telah menjalankan Pemeriksaan Dokumen MyPortfolio Bagi Penjawat Awam di bawah pentadbiran Kerajaan Negeri Sembilan pada 7 Disember 2020 hingga 27 Januari 2021 yang lalu dengan pelbagai teguran dan penambahbaikan.
- Sehubungan dengan itu pihak UAD telah menjalankan Audit Susulan Myportfolio pada 22 Februari 2021 hingga 4 Mac 2021 bagi memastikan semua teguran dan tindakan penambahbaikan telah dilaksanakan oleh semua jabatan.
- Audit Susulan ini adalah merangkumi semua jabatan di Wisma MBS dan Pejabat Cawangan di Nilai.

Gambar-gambar semasa Pengauditan Myportfolio dijalankan



PENGAUDITAN MS ISO 9001:2015 DAN AUDIT SUSULAN

- Audit Dalaman MS ISO 9001:2015 telah dijalankan pada 13 September 2021 hingga 6 Oktober 2021 ke atas semua prosedur MS ISO yang telah didokumentasikan bagi Majlis Bandaraya MBS.
- Seramai 42 orang Juruaudit Dalaman MS ISO 9001:2015 telah menjalankan semakan ke atas sampel-sampel data berkaitan prosedur-prosedur dan risiko di semua jabatan di Wisma MBS dan Pejabat Cawangan Nilai.
- Tujuan pengauditan ini dijalankan adalah bagi melihat pelaksanaan Sistem Pengurusan Kualiti telah dibangunkan, dilaksanakan dan diselenggara mengikut keperluan MS ISO 9001: 2015 serta peluang-peluang penambahbaikan yang boleh dilaksanakan dan sebagai persediaan menghadapi Audit Pensijilan Semula oleh pihak SIRIM QAS yang dijadualkan pada bulan 6 Disember 2021.
- Audit Susulan juga telah dijalankan pada 20 Oktober 2021 hingga 22 Oktober 2021 bagi memastikan penambahbaikan dan tindakan telah diambil ke atas semua pemerhatian yang dikeluarkan.



Berikut adalah rumusan Ketidapatuhan dan Peluang Penambahbaikan yang telah diperolehi hasil dari pengauditan dan audit susulan yang telah dijalankan:-

JABATAN	BIL NCR	BIL PEMERHATIAN	JUMLAH	BILANGAN NCR/ PEMERHATIAN YANG DI TUTUP
Taman dan Landskap	-	2	2	2
Khidmat Pengurusan	-	4	4	4
Pembersihan Dan Kesihatan Persekitaran	-	5	5	5
Kewangan	-	6	6	6
Perancangan Pembangunan	-	6	6	6
Kawalan Bangunan	2	3	5	5
Kejuruteraan	1	10	11	11
Teknologi Maklumat	-	3	3	3
Penilaian dan Hartanah	-	4	4	4
Undang-Undang dan Penguatkuasaan	-	9	9	9
Komunikasi Korporat	1	21	22	22
Bengkel	-	2	2	2
OSC	-	1	1	1
KPSU	-	3	3	3
JUMLAH	4	79	83	83

KURSUS ANJURAN UNIT AUDIT DALAM TAHUN 2021

KURSUS PENGURUSAN RISIKO DAN AUDIT DALAMAN MS ISO 9001:2015 MAJLIS BANDARAYA SEREMBAN

- Kursus Pengurusan Risiko Dan Audit Dalaman MS ISO 9001:2015 Majlis Bandaraya Seremban telah dijalankan pada 8 September 2021 sehingga 10 September 2021 secara online bertempat di Wisma Bandaraya MBS.
- Kursus ini dihadiri oleh 10 orang Juruaudit Dalaman MS ISO 9001:2015 MBS tambahan yang baru dilantik daripada pelbagai jabatan.
- Tujuan kursus ini dijalankan adalah bagi member meningkatkan pemahaman kakitangan berkaitan Pengurusan Risiko dan pelaksanaan Pengauditan MS ISO 9001:2015 serta meningkatkan teknik pengauditan berasaskan risiko dan cara penyediaan laporan audit.
- Penceramah kursus ini adalah dari pihak SIRIM STS iaitu En. Abdul Razak Mohd Yunus



PENGAUDITAN PENSIJILAN SEMULA MS ISO 9001: 2015 OLEH SIRIM QAS

- MBS telah diaudit oleh Juruaudit dari SIRIM QAS bagi melayakkan Majlis mendapat pensijilan semula dari SIRIM bagi Sistem Pengurusan Kualiti berdasarkan MS ISO 9001:2015 pada 6 Disember 2021 hingga 8 Disember 2021.
- Pengauditan telah dijalankan oleh 3 orang Juruaudit dari SIRIM QAS yang diketuai oleh En. Heeza Izwan@Ahmad Firdaus Bin Mohd Hasna selaku *Lead Auditor*. Pengauditan yang dilaksanakan merangkumi semua prosedur MS ISO yang telah didokumentasikan bagi Majlis Bandaraya Seremban.
- Hasil pengauditan oleh SIRIM QAS, MBS telah diberikan 3 *OFl* (Peluang Penambahbaikan) dan berjaya mendapatkan pensijilan semula bagi tempoh 3 tahun iaitu dari semua prosedur yang di persijilkan.



LAWATAN BERSAMA DATUK BANDAR KE JABATAN/UNIT MAJLIS BANDARAYA SEREMBAN

- Lawatan UAD bersama Datuk Bandar ke jabatan/ unit di MBS telah dilaksanakan pada 3 Disember 2021.
- Tujuan lawatan dibuat adalah bagi meninjau persekitaran jabatan /unit yang berada dalam bangunan Wisma MBS serta melihat susunatur keselamatan dan infrastuktur serta kemudahan yang boleh dibuat penambahbaikan bagi kemudahan orang awam dan kakitangan MBS.



Lawatan ke Bahagian Kaunter Setempat



Lawatan ke Jabatan Pembangunan Masyarakat & Pelancongan dan Jabatan Perancangan Pembangunan



UNIT URUSETIA MESYUARAT / LETAK KERETA / PEROLEHAN

Ketua Penolong Setiausaha
Encik Hairulazmi Bin Mohd Ali



UNIT KETUA UNIT URUSETIA MESYUARAT / LETAK KERETA / PEROLEHAN

PRESTASI TAHUN SEMASA

1. UNIT URUSETIA MESYUARAT

Unit Urusetia mesyuarat berperanan menjalankan tugas-tugas seperti merancang dan mengatur mesyuarat, menghantar surat jemputan mesyuarat, menyediakan minit mesyuarat dan mengumpul maklumbalas mesyuarat. Di samping itu, Unit Urusetia Mesyuarat juga membantu untuk membuat penyediaan dokumen bayaran Ahli Majlis.

a) Mesyuarat sepanjang 2021

Mesyuarat Majlis Penuh (MMP)		Mesyuarat Jawatankuasa Kewangan dan Maksud Am (JKMA)	
Januari	27.01.2021	Januari	21.01.2021
Februari	24.02.2021	Februari	17.02.2021
Mac	30.03.2021	Mac	17.03.2021
April	30.04.2021	April	21.04.2021
Mei	-	Mei	-
Jun	30.06.2021	Jun	25.06.2021
Julai	14.07.2021	Julai	08.07.2021
Ogos	30.07.2021	Ogos	18.08.2021
September	29.09.2021	September	22.09.2021
Oktober	20.10.2021	Oktober	13.10.2021
November	24.11.2021	November	22.11.2021
Disember	22.12.2021	Disember	15.12.2021

Bulan Mei 2021, Mesyuarat Majlis Penuh dan Mesyuarat Jawatankuasa Kewangan & Maksud-Maksud Am tidak dapat dijalankan oleh kerana Pelaksanaan Perintah Kawalan Pergerakan (PKP) oleh Kerajaan.



b) Lawatan

Antara aktiviti luar yang dijalankan oleh Unit Urusetia Mesyuarat Majlis Bandaraya Seremban adalah Lawatan Kerja ke Majlis Bandaraya Johor Bahru pada 22 Disember 2021 sehingga 24 Disember 2021 dan Majlis Perbandaran Kajang pada 10 November 2021 yang telah melibatkan penyertaan Ahli Majlis MBS sesi 2020/2021, Ketua Jabatan dan Ketua Unit.

Lawatan Kerja ini melibatkan pembelajaran dari aspek pelancongan, pengurusan anjing liar, pengurusan gerai medan selera Johor, aktiviti perniagaan tanpa lesen dan pelupusan kenderaan terbiar.



c) Urusetia Mesyuarat Lain

Senarai Mesyuarat	Tarikh
Mesyuarat Khas Majlis Penuh MBS	28 Oktober 2021
Mesyuarat Berhubung Inisiatif Belanjawan Tahun 2022	30 November 2021

2. UNIT DEWAN

Unit Dewan bertanggungjawab menyelaras Dewan-Dewan dan persiapan dewan serta peralatan yang ditempah pelanggan mengikut masa yang ditetapkan.

a) Aktiviti sepanjang tahun

Program/Aktiviti	Dewan Terlibat	Tarikh
Program Mobilasi Vaksin Komuniti (MOVAK)	• Dewan Perbandaran Nilai	28 – 30 September 2021 18 – 20 September 2021
	• Dewan Perbandaran Nilai (Anjuran YB Tuan Arul bersama NGO)	9 – 10 September 2021
Outreach Vaksin	• Dewan Orang Ramai Lenggeng	11 – 15 September 2021
	• Dewan Orang Ramai Taman Asoka	15 – 24 September 2021 7 – 15 Oktober 2021
	• Dewan Orang Ramai Dato' Shahardin Labu Batu 8	23 – 30 September 2021 14 – 21 Oktober 2021

Program/Aktiviti	Dewan Terlibat	Tarikh
Pusat Pemberian Vaksin (PPV)	• Dewan Serbaguna MBS	Mac 2021 – Oktober 2021
Pusat Penilaian Covid-19 (CAC)	• Dewan Orang Ramai Taman Tasik Jaya	Mac 2021 – 17 Oktober 2021
Pusat Kuarantin dan Rawatan COVID-19 (PKRC)	• Dewan Orang Ramai Sikamat	Mei 2021 – Kini



b) Kerja Pembersihan Dewan

Kerja-kerja Pembersihan di 22 buah dewan dibuat secara berkala setiap bulan dari bulan Januari 2021 hingga Disember 2021 di termasuk dewan di cawangan Nilai.



3. LETAK KERETA

Pentadbiran Majlis telah melantik 2 syarikat kontraktor bagi tempat letak kereta iaitu Oval Success Sdn. Bhd. (Seremban) dan Suasa Efektif (M) Sdn. Bhd.

PERKARA	JUMLAH PETAK	LOKASI	TARIKH LANTIKAN
Syarikat Oval Success Sdn. Bhd.			
i. Pusat Bandar Seremban	7,775	Seluruh Pusat Bandar Seremban	1/1/2019
ii. Senawang	1,471	Pusat Bandar Senawang, Millenia Square & Kemayan Square	1/10/2021
Syarikat Suasa Efektif (M) Sdn. Bhd.	5,304	Nilai	1/1/2022
Jumlah Petak	14,550		

Caj penggunaan tempat letak kereta di kawasan Nilai telah dimulakan berkuatkuasa pada 1 Januari 2022. Pengguna tempat letak kereta di kawasan Nilai boleh membuat pembayaran caj tempat letak kereta dengan menggunakan Aplikasi JomParking, Kupon Gores dan Pas Bulanan tempat letak kereta.



4. PEROLEHAN

Pentadbiran Majlis telah melantik 2 syarikat kontraktor bagi tempat letak kereta iaitu Oval Success Sdn. Bhd. (Seremban) dan Suasana Efektif (M) Sdn. Bhd.

NO. VOT	KETERANGAN OBJEK	PERUNTUKAN DIBENARKAN	DIBELANJA	BAKI PERUNTUKAN (SHG 31.12.2021)	PERATUS PERBELANJAAN
261310	Alat ganti Kel Elektrik – Hawa Dingin	24,000.00	2,499.00	21,501.00	10.4 %
261610	Alat Ganti Kel Bekalan Air & Elektrik	599,011.00	501,296.90	97,714.10	84 %
263990	Brg2 Buatan Campuran Getah Yang Lain	1,000.00	-	1,000.00	-
264990	Keluaran2 Kayu Yang Lain	23,410.00	22,086.00	1,324.00	94.34 %
265020	Besi Waja	109,404.00	73,098.00	36,306.00	67 %
266020	Batu Kapur, Batu Besi & Batu Marmar	42,135.00	32,677.50	9,457.50	78 %
266070	Simen Konkrit	46,800.00	19,440.00	27,360.00	42 %
267010	Bahan Pengecat spt Cat/Barnish/Laka	83,561.00	48,061.00	35,500.00	58 %
267020	Adhesive & Bhn2 Plastik	36,000.00	24,880.00	11,120.00	70 %
267040	Bahan Pencuci Tmsk Sabun/Syampu/Ramuan Mencuci	74,572.00	22,612.00	51,960.00	30 %
267990	Bahan2 Kimia Yang Lain	1,000.00	-	1,000.00	-
268030	Alat Kecil Pertanian Spt Cangkul/Penggali/ Pen	9,000.00	3,543.50	5,456.50	40 %
271020	Alat Tulis Pejabat	144,078.00	96,411.19	47,666.91	67 %
271030	Alat Tulis Komputer	158,268.00	151,594.00	6,674.30	96 %
271940	Patil Lesen	60,000.00	5,460.00	54,540.00	9.13 %
271970	Perabot & Lengkapan Pejabat	12,400.00	8,479.00	3,921.00	68 %
271980	Perabot & Lengkapan Besi	26,800.00	19,584.00	7,216.00	73 %
271990	Bekalan2 Pejabat Yang Lain	4,000.00	2,360.00	1,640.00	59 %
272010	Bekalan Rumahtangga Tmsk Alat Perkakas Dapur	6,200.00	4,486.50	1,713.50	73 %

NO. VOT	KETERANGAN OBJEK	PERUNTUKAN DIBENARKAN	DIBELANJA	BAKI PERUNTUKAN (SHG 31.12.2021)	PERATUS PERBELANJAAN
272990	Bekalan Am Yang Lain	507,166.00	290,502.73	216,662.92	57.27 %
276050	Pakaian Spt Baju/ Seluar Tmsk Pakaian Seragam	486,260.00	411,319.70	74,940.30	85 %
276990	Pakaian Lain Spt Kasut/ Jam Tgn/Tali Leher	268,600.00	267,693.00	907.00	99 %
291200	Perkhidmatan Pengiklanan	254,164.00	221,824.78	32,339.22	87 %
292020	Percetakan Borang/ Kad Kepala Surat Jabatan	124,977.00	40,132.00	84,845.00	32 %
292990	Bayaran Perkhidmatan Percetakan Yang Lain	485,111.00	421,797.98	63,313.40	86.94 %
294040	Honorarium,Saguhati & Hadiah Untuk Bukan Kakitangan	64,000.00	44,802.50	19,197.50	70 %
294120	Honorarium Saguhati & Hadiah Untuk Kakitangan	10,800.00	4,600.00	6,200.00	42.59 %
342990	Jentera2 Lain	28,000.00	19,800.00	8,200.00	71 %
351020	Perabot & Lengkapan Dr Kayu	4,000.00	3,830.00	170.00	96 %
351030	Perabot & Lengkapan Dr Besi	74,100.00	70,400.00	3,700.00	95 %
351990	Perabot & Lengkapan Lain	3,000.00	3,000.00	-	100 %
352990	Alat Kel Elektronik Yang Lain	315,500.00	314,500.00	1,000.00	99 %
353990	Alat2 Kel Elektrik Yg Lain	13,000.00	10,800.00	2,200.00	83 %
JUMLAH		4,027,917	3,149,632	878,285	78.19 %

a) Sebanyak 36 Sebutharga Yang Telah Dikeluarkan Oleh Unit Perolehan Sepanjang Tahun 2021

Bil.	Tajuk Sebut Harga
1	Kerja-Kerja Membekal, Memasang, Mentauliah & Menyelenggara Dalam Tempoh Jaminan Video Wall Led Screen Di Wisma Majlis Bandaraya Seremban
2	Merekabentuk, Mencetak Dan Membekal Thermol Roll Paper Kompaun Majlis Bandaraya Seremban
3	Menjahit Dan Membekal Pakaian Korporat Majlis Bandaraya Seremban
4	Kerja-Kerja Membuka Papan Tanda Lama, Mencetak Dan Memasang Papan Tanda Dewan-Dewan Majlis Bandaraya Seremban
5	Membekal Dan Memasang Perabot Majlis Bandaraya Seremban
6	Membekal, Merekabentuk Dan Mencetak Cenderamata Majlis Bandaraya Seremban
7	Membekal Barangan Hardware Majlis Bandaraya Seremban
8	Membekal, Merekabentuk Dan Mencetak Cenderamata/Buku Diari Majlis Bandaraya Seremban
9	Mencetak Dan Membekal Patil Lesen Perniagaan Dan Patil Lesen Anjing Untuk Majlis Bandaraya Seremban Bagi Tempoh 12 Bulan
10	Membekal Kasut Majlis Bandarayaseremban
11	Membekal Peralatan Kelengkapan Perlindungan Diri (Ppe) Majlis Bandaraya Seremban
12	Mencetak Dan Membekal Patil Lesen Perniagaan Untuk Majlis Bandaraya Seremban Bagi Tempoh 12 Bulan
13	Mencetak Dan Menjilid Buku A3 Bagi Majlis Bandaraya Seremban
14	Menjahit Dan Membekal Bendera Malaysia, Bendera N.Sembilan Dan Bendera Majlis Bandaraya Seremban Pelbagai Saiz (Custom Made)
15	Sebutharga Membekal, Merekabentuk Dan Mencetak Fail Putih Kulit Keras (Custom Made)
16	Perkhidmatan Fotostat Dan Comb Binding, Pvc Cover Depan Dan Belakang, 'Fancy Card' Cover Depan / Belakang Pelbagai Dokumen Majlis Bandaraya Seremban
17	Mencetak Dan Membekal Pita Keselamatan Majlis Bandaraya Seremban
18	Merekabentuk, Mencetak, Memasang Dan Menurun Banner, Bunting, Billboard Dan Backdrop Majlis Bandaraya Seremban
19	Merekabentuk, Mencetak Dan Membekal 'Loose Bill' Cukai Taksiran Dan 'Loose Bill' Kompaun Majlis Bandaraya Seremban
20	Merekabentuk, Mencetak Dan Membekal Kertas Notis Komputer Majlis Bandaraya Seremban
21	Merekabentuk, Mencetak Dan Menjilid Buku Bagi Majlis Bandaraya Seremban
22	Membekal Dan Mencetak Cop Getah Pelbagai Saiz Majlis Bandaraya Seremban
23	Merekabentuk, Mencetak Dan Membekal Fail-Fail Jabatan, Kad Jemputan, Poster, Brosur, Risalah (Flyers), Sijil Berlogo Majlis Bandaraya Seremban
24	Membekal Barangan Hardware Majlis Bandaraya Seremban (Kayu, Simen, Bahan Pengecat, Alat Kecil Pertanian, Bahan Adhesive, Bahan Galian)
25	Merekabentuk, Mencetak Dan Membekal Buku-Buku Resit Dan Tiket-Tiket Majlis Bandaraya Seremban

Bil.	Tajuk Sebut Harga
26	Membekal Alatulis Pejabat Majlis Bandaraya Seremban
27	Membekal Alatulis Komputer Majlis Bandaraya Seremban
28	Membekal Barangan Hardware Majlis Bandaraya Seremban (Alat Ganti Hawa Dingin)
29	Membekal Barangan Hardware Majlis Bandaraya Seremban (Alat Ganti Elektrik & Paip)
30	Membekal Barangan Hardware Majlis Bandaraya Seremban (Bekalan Am Yang Lain)
31	Membekal Bahan Besi / Logam Majlis Bandaraya Seremban
32	Menjahit Dan Membekal Pakaian Seragam Majlis Bandaraya Seremban
33	Merekabentuk, Mencetak, Membekal Dan Memasang Sticker Pelbagai Saiz Dan Jenis Majlis Bandaraya Seremban
34	Sebutharga Mencetak Dan Menjilid Buku Garis Panduan 'Streetscape' Dan Buku Garis Panduan Seragam Bagi Kerja-Kerja Jalan Raya Dan Kemasan Jalan (Streetscape) Dan Kerja-Kerja Berkaitan
35	Sebutharga Mencetak Dan Membekal Notis Kenyataan Pindaan Senarai Nilai Majlis Bandaraya Seremban
36	Sebutharga Mencetak Dan Menjilid Buku Manual Osc 3.0 Plus Online Dan Laporan Tahunan Audit Dalam Majlis Bandaraya Seremban

b) Ringkasan Pengeluaran Baucar Yang Dikeluarkan Bagi Perolehan Bekalan Majlis Bandaraya Seremban Tahun 2021 iaitu Sebanyak 850 Baucar Bayaran



c) Pendaftaran Pembekal Dan Kontraktor Tahun 2021 Sebanyak 2046 Pendaftaran

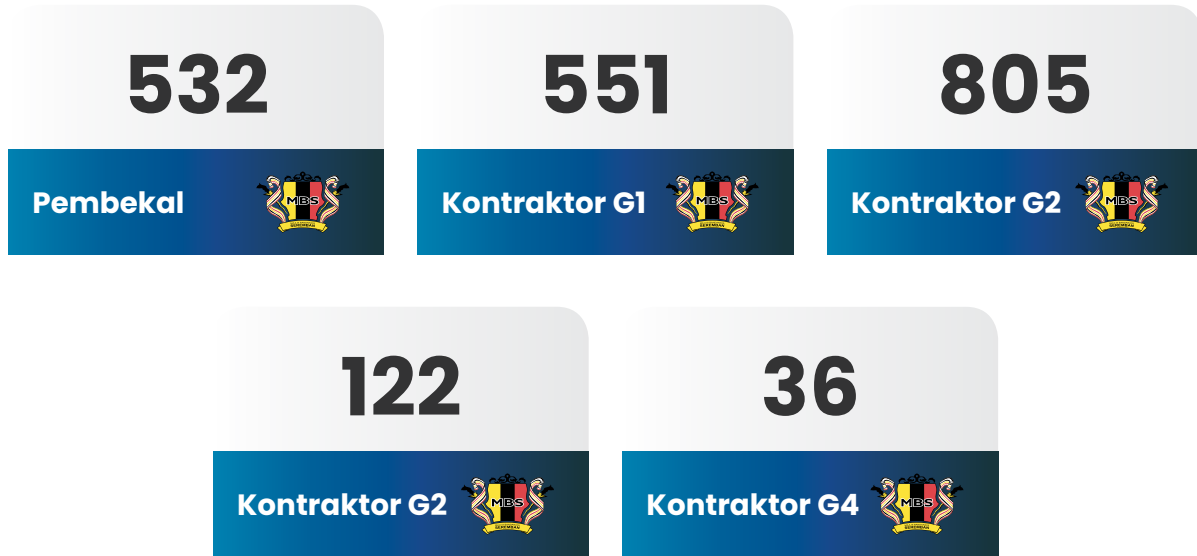

d) Pemasangan LED Video Wall Di Wisma MBS

Unit Perolehan telah membuka sebut harga untuk kerja-kerja pemasangan LED video wall di Wisma MBS. Tujuan pemasangan video wall ini untuk menaikkan imej Majlis sebagai sebuah bandaraya pintar teknologi dan juga merupakan salah satu sumber pendapatan hasil daripada sewaan LED video wall.

Kerja-Kerja Pemasangan Struktur/Bingkai LED Video Wall



Kerja-Kerja Pengujian Panel LED



Kerja-Kerja Akhir Pengujian LED



e) Pemasangan Pelekat Iklan Tanpa Lesen Di Tepi Lebu Raya Utara Selatan (Plus) Ainsdale Arah Utara

Kerja-kerja menampal pelekat iklan tanpa lesen di billboard-billboard bermula susur masuk Plus Ainsdale Arah Utara telah dilakukan bermula 13 sehingga 19 Januari 2022. Sebanyak 100 papan iklan telah ditampal iklan tanpa lesen daripada MBS.

Jabatan terlibat adalah Jabatan Undang-Undang dan Penguatkuasaan (JUUP) eskot keselamatan, Jabatan Pembersihan Dan Kesihatan Persekitaran (JPKP) bagi maklumat dan status iklan serta Unit Perolehan bagi urusan pengeluaran sebut harga untuk kerja-kerja menampal iklan tanpa lesen.

Isu papan iklan yang tidak mempunyai lesen dengan kebanyakannya tidak mengikut spesifikasi ditetapkan yang berisiko mendatangkan bahaya termasuk kepada pengguna lebu raya. Terdapat segelintir syarikat pengiklan yang tidak bertanggungjawab apabila mendirikan struktur papan iklan dengan menceroboh tanah berhampiran laluan lebu raya. Struktur binaan iklan tersebut tidak mendapat kebenaran daripada pihak Majlis malah tidak membayar cukai taksiran selain tidak mendapatkan permit iklan.



f) Majlis Cabutan Kerja Undi Di Bawah Peruntukan Pemerkasa Daerah Seremban Fasa (1) 2021 Secara Live Streaming Di Facebook MBS & PDTS

Majlis ini merupakan kerjasama antara Majlis Bandaraya Seremban dengan Pejabat Daerah & Tanah Seremban menggunakan peruntukan pemerkasa Daerah Seremban melibatkan sebanyak 73 projek kerja untuk Pejabat Daerah & Tanah Seremban dan 21 projek kerja untuk Majlis Bandaraya Seremban.

MAJLIS CABUTAN KERJA UNDI DI BAWAH PERUNTUKAN PEMERKASA DAERAH SEREMBAN (FASA 1) 2021

SIARAN LANGSUNG

f LIVE

7 JULAI 2021 (RABU) 10.00 PAGI

SEMUA KONTRAKTOR BERDAFTAR DIJEMPUT UNTUK MENYAKSIKAN SECARA LANGSUNG DI FACEBOOK MAJLIS BANDARAYA SEREMBAN DAN PEJABAT DAERAH SEREMBAN

SILA IMBAS QR CODE UNTUK MAKLUMAT LEBIH LANJUT

SENARAI KONTRAKTOR BERDAFTAR SENARAI PROJEK

YBhg. Dato' Haji Zazali bin Salehudin
Datuk Bandar

Tuan Mohd Nizam bin Tajul Arus
Pegawai Daerah Seremban

<https://www.facebook.com/mbseremban>
<https://www.facebook.com/Seremban2pdts>

MAMPAN.BERSIH.SEJAHTERA



g) Majlis Cabutan Kerja Undi Di Bawah Peruntukan Pemerkasa Daerah Seremban Fasa (2) 2021 Secara Live Streaming Di Facebook Mbs & Pdts

Majlis ini merupakan kerjasama antara Majlis Bandaraya Seremban dengan Pejabat Daerah & Tanah Seremban menggunakan peruntukan pemerkasa Daerah Seremban melibatkan sebanyak 67 projek kerja untuk Pejabat Daerah & Tanah Seremban dan 30 projek kerja untuk Majlis Bandaraya Seremban.

The banner features the logos of the Majlis Bandaraya Seremban (MBS) and the Pejabat Daerah & Tanah Seremban (PDTS) at the top. Below the logos, the main title reads "MAJLIS CABUTAN UNDI DI BAWAH PERUNTUKAN PEMERKASA DAERAH SEREMBAN (FASA 2) 2021" in bold black letters, followed by "SIARAN LANGSUNG" in red. A Facebook Live logo is prominently displayed, along with the date and time: "13 SEPTEMBER 2021 (ISNIN) 10.00 PAGI". Two men in suits are shown in profile: YBhg. Dato' Masri bin Haji Razali, Datuk Bandar of Majlis Bandaraya Seremban, and Tuan Mohd Nizam bin Tajul Arus, Pegawai Daerah Seremban. A central text block states: "SEMUA KONTRAKTOR BERDAFTAR DIJEMPUT UNTUK MENYAKSIKAN SECARA LANGSUNG DI FACEBOOK MAJLIS BANDARAYA SEREMBAN DAN PEJABAT DAERAH & TANAH SEREMBAN". Below this, two QR codes are provided for "SENARAI KONTRAKTOR BERDAFTAR" and "SENARAI PROJEK". At the bottom, there are two Facebook links: "https://www.facebook.com/mbseremban" and "https://www.facebook.com/Seremban2pdts", and the slogan "MAMPAN.BERSIH.SEJAHTERA".



h) Pemasangan Bunting, Banner Dan Billboard

i. Selamat Datang



ii. Call Centre



iii. Terima Kasih



iv. Hari Keputeraan DYMM Yang Dipertuan Besar Negeri Sembilan



v. Benteng Ampangan



vi. Hari Perayaan



vii. Pemasangan Workstation Jabatan Undang-Undang & Penguatkuasaan (Ibu Pejabat Seremban Dan Cawangan Nilai)





MAJLIS BANDARAYA SEREMBAN

Wisma MBS, Persiaran Forest Height 1,
Jalan Seremban - Tampin,
70450 Seremban, Negeri Sembilan Darul Khusus, MALAYSIA

Talian Am : 06 765 4333 | Talian Aduan : 06 765 4444

Faks : 06 765 4889

E-mel : Aduan@mbs.gov.my / Serembancitycouncil@mbs.gov.my



[serembancitycouncil](mailto:serembancitycouncil@mbs.gov.my)



[mbseremban](https://twitter.com/mbseremban)



[Majlis Bandaraya Seremban](https://www.facebook.com/MajlisBandarayaSeremban)



[mbseremban](https://www.instagram.com/mbseremban)



[06-7654444 \(Aduan\)](tel:06-7654444)