

A-QAR



TM SMART LOCK
KUMPULAN INOVATIF DAN KREATIF A-QAR
MAJLIS BANDARAYA SEREMBAN

A-QAR 2023

A-QAR

MBS



TM SMART LOCK
KUMPULAN INOVATIF DAN KREATIF A-QAR
MAJLIS BANDARAYA SEREMBAN

A-QAR 2023

BAHAGIAN 1 : PENGLIBATAN PIHAK PENGURUSAN



**BORANG PENYERTAAN KONVENSYEN
KUMPULAN INOVATIF DAN KREATIF (KIK) PERKHIDMATAN AWAM
PERINGKAT NEGERI SEMBILAN TAHUN 2023**

LATAR BELAKANG KUMPULAN	
Nama Kumpulan	A-QAR
Nama Jabatan	: Majlis Bandaraya Seremban
Alamat	: Wisma MBS Persiaran Forest Height 1, Jalan Seremban - Tampin 70450 Seremban, Negeri Sembilan Darul Khusus
Nombor telefon & Faks	: 06-7654333 & 06-7654889
E-mel	: Aqarmps2014@gmail.com
Tarikh Penubuhan Kumpulan	: 2 Jun 2014
Bilangan Ahli	: 10 orang
Nama Ketua Kumpulan dan Nama Ahli	: 1. Norzik Bin Abd Aziz 2. Marzuki Bin Ab Manap 3. Sharifah Halina Bin Said Hamoza 4. Mohd Faizal Bin Baharin 5. Noor Zamir Bin Zainudin 6. Mohd Izmezan Bin Samsudin 7. Mohammed Khairul Shahrin Bin Mansor 8. Muhammad Aqif Bin Nor Azlan 9. Masmalhadi Bin Shukor 10. Mohd Firdhaus Bin Zolkafli
Nama Projek	: TM SMART LOCK
Bidang Inovasi	: Penyampaian Perkhidmatan
Kategori Inovasi	: Penambahbaikan
Tarikh Mula Projek	: 01 November 2022
Tarikh Siap Projek	: 31 Mei 2023

Assalamualaikum W.B.T dan Salam Sejahtera,

Inovasi merupakan pembaharuan kepada yang sedia ada atau eksploitasi idea untuk menghasilkan produk, perkhidmatan atau barangan yang baharu. Majlis Bandaraya Seremban berhasrat untuk menyertai inovasi hingga ke peringkat yang lebih jauh iaitu peringkat kebangsaan atau Nasional. Antara usaha yang telah dilakukan oleh MBS bagi menarik minat kakitangan supaya mereka cenderung ke arah pemikiran yang lebih berinovasi adalah dengan mengadakan pertandingan inovasi di antara jabatan-jabatan di MBS. Aktiviti seperti ini membuka peluang kepada kakitangan untuk melahirkan idea-idea mereka dan mencetus sesuatu yang baru terutamanya yang berkaitan atau berhubung kait dengan rutin dan persekitaran kerja seharian.



Selain itu pertandingan seperti ini juga membuka peluang disamping memberi kesedaran kepada semua pihak tentang pentingnya inovasi dalam kehidupan pada hari ini bagi tujuan memudahkan kerja seharian. Arus globalisasi menuntut transformasi minda, kaedah bekerja dan penghasilan inovasi dalam usaha mempertingkatkan kualiti penyampaian perkhidmatan jabatan secara berterusan.

Perubahan dunia yang semakin sofistikated dan global memerlukan kakitangan untuk membudayakan kreativiti dan inovasi dalam melaksanakan tugas. Ini adalah selari dengan hasrat MBS supaya kakitangan sentiasa memberi fokus kepada produktiviti dan inovasi dalam penyampaian perkhidmatan kepada rakyat. MBS sentiasa menyokong dan memberi galakkan serta kerjasama kepada kakitangan dalam menghasilkan inovasi. Pertandingan yang diadakan saban tahun merupakan langkah bijak pihak Majlis dalam melahirkan inovasi.

Akhir kata, saya merakamkan ucapan terima kasih dan syabas kepada seluruh warga Jabatan yang telah memberikan komitmen yang tinggi bagi mencapai kecemerlangan sehingga ke peringkat ini. Seajar dengan kehendak semasa supaya Majlis Bandaraya Seremban menjadi lebih inovatif dan kreatif, saya juga menyeru kepada semua warga MBS supaya sama-sama berusaha bersungguh-sungguh untuk terus mempertingkatkan produktiviti jabatan dan MBS bagi memastikan supaya program Jabatan seperti ini disambut baik dan diharapkan usaha-usaha murni ini dapat diteruskan untuk kejayaan di masa akan datang.

Sekian, terima kasih

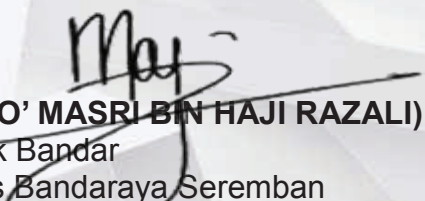
(DATO' MASRI BIN HAJI RAZALI)
Datuk Bandar
Majlis Bandaraya Seremban

BAHAGIAN 2 : SIGNIFIKASI PEMILIHAN PROJEK

a) Kaitan Isu/Masalah Dengan Fungsi Utama Jabatan

- Majlis Bandaraya Seremban telah menyediakan portal perkhidmatan pelanggan SISPAA untuk memudahkan orang ramai berinteraksi secara eletronik dengan MBS, seperti melaporkan aduan, membuat cadangan dan pertanyaan, tanpa had serta tanpa sempadan waktu dan jarak seperti di **Lampiran 1**.
- Isu yang diketengahkan oleh kumpulan ini adalah untuk menyelesaikan berkenaan dengan **ADUAN AWAM** yang diterima oleh Jabatan Undang Undang & Penguatkuasaan. **Lampiran 2**.
- Sentiasa berusaha untuk mematuhi **PIAGAM PELANGGAN** Jabatan Undang Undang dan Penguatkuasaan seperti di **Lampiran 3** iaitu menjalankan siasatan serta mengambil tindakan ke atas setiap aduan dan memberi maklumbalas **dalam tempoh 3 hari bekerja**.

b) Kaitan Isu/Masalah Dengan Kehendak Pelanggan Dan Stakeholders

i) Kehendak Pelanggan

Tujuan alat ini dicipta untuk menyelesaikan masalah halangan kenderaan di tempat awam sekaligus untuk menjimatkan tempoh masa sitaan kenderaan terbiar yang mendatangkan halangan. Antara punca masalah yang dikenal pasti ialah kelewatan pemilik kenderaan untuk mengalihkan kenderaan yang menghalang kenderaan orang lain, sikap sambil lewa pemandu serta meminimumkan kerosakan harta awam akibat halangan. Selaras dengan pelan strategic 2021-2025 MBS dan menjadi kawasan pentadbiran sebagai “**smart city**” atau bandar pintar.

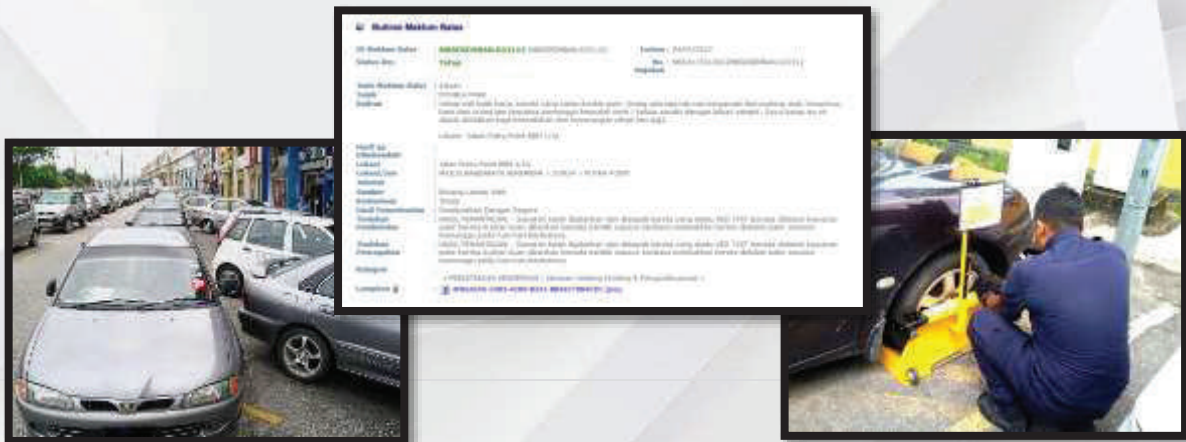

ii) **Stakeholders**

Merealisasikan saranan YAB Menteri Besar Negeri Sembilan:-

- Menambah baik sistem penyampaian perkhidmatan awam kepada pemegang taruh;

(rujukan ucapan-ucapan YAB MBNS sempena Perhimpunan Pentadbiran Daerah Jempol Tahun 2019 di **Lampiran 4**).

- Selaras Dengan Undang-Undang Kecil Perintah Lalulintas (MPS) 1994 Majlis Perbandaran Seremban, Akta Jalan, Parit Dan Bangunan 1974, Sek. 46(1)(e) dan Akta 333, Akta Pengangkutan Jalan, Seksyen 48(2) seperti di **Lampiran 5**, serta Tatacara Operasi Piawai (SOP) Majlis Bandaraya Seremban bagi mengalihkan dan mengunci kenderaan Di Kawasan Majlis Bandaraya Seremban seperti di **Lampiran 6**.

c) **Kaitan Isu/Masalah Dengan Agenda Nasional**

i) Pelan Transformasi Perkhidmatan Awam

http://docs.jpa.gov.my/docs/transformasi/Manual/Manual_Transformasi_040314.pdf

Merakyatkan Penyampaian Perkhidmatan dengan memantapkan kecekapan dan keberkesanan penyampaian perkhidmatan awam yang berasaskan pelanggan dan rakyat (*citizen-centric*) agar cepat, tepat, berkualiti, proaktif dan responsive - perkhidmatan awam perlu melaksanakan kaedah kerja baharu yang lebih fleksibel, berfokuskan keberhasilan (*outcome*), memudah cara (*facilitate*) dan melaksanakan penyampaian perkhidmatan secara lebih kreatif dan berinovatif.

ii) Dasar Komuniti Negara

http://www.kpkt.gov.my/resources/index/user_1/MENGENAI%20KPKT/DASAR/DKN_2019_13022019.pdf

Dasar Komuniti Negara digubal dalam usaha untuk melahirkan komuniti yang menitik beratkan aspek keselamatan, serta dapat membentuk komuniti yang mempunyai *sense of ownership* yang tinggi, di samping memupuk tanggungjawab antara satu sama lain selaras dengan agenda kerajaan negeri untuk memakmurkan rakyat secara tidak langsung dapat meningkatkan kesedaran sivik di kalangan masyarakat

d) **Kaitan Isu/Masalah Dengan Keadaan Dan Ekosistem Semasa**

- i) Sebanyak **857** aduan berkaitan halangan perletakan kenderaan yang diterima oleh Majlis Bandaraya Seremban sepanjang tahun 2022. Selain itu sebanyak **1077** kes denggi dicatatkan di Negeri Sembilan sepanjang tahun 2022, salah satu punca adalah disebabkan oleh kenderaan terbiar yang menjadi sarang pembiakan nyamuk AEDES seperti di **Lampiran 7**. Permasalahan halangan petak parkir OKU juga telah dibangkitkan oleh senitor dewan negara Ras Abida Radzi. Rujuk **Lampiran 8**.

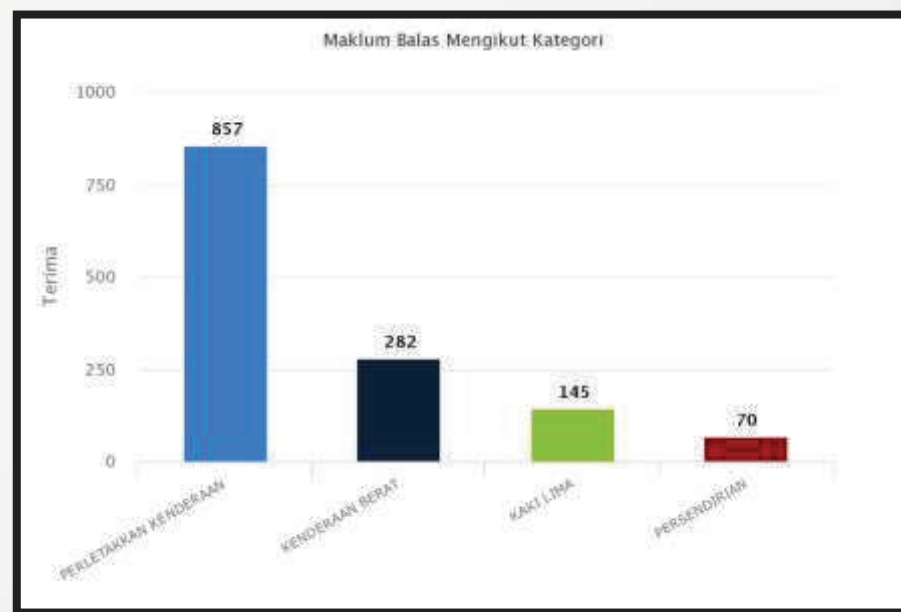

e) **Kaedah Pemilihan Projek Dan Analisis**

- Kumpulan memulakan projek dengan mengenalpasti masalah dan pemilihan masalah dengan melaksanakan sesi **brainstorming**. Sebanyak 5 masalah telah dikemukakan oleh ahli kumpulan (rujuk Minit Mesyuarat KIK Bil. 1/2022 seperti di **Lampiran 9**).



- Kumpulan menggunakan kaedah PDCA untuk melaksanakan projek.

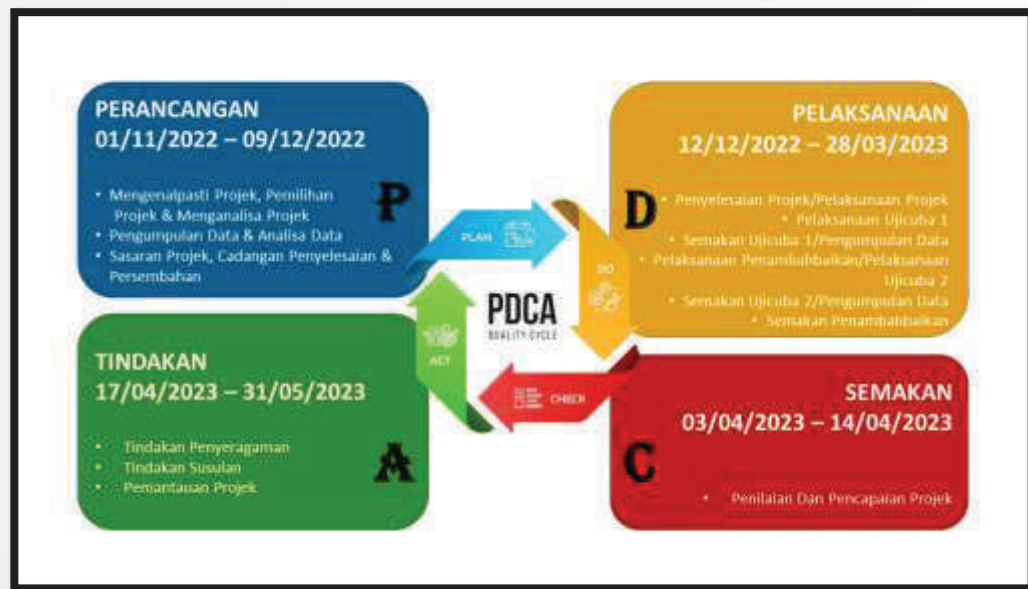

- A-QAR telah menggunakan teknik **DESIGN THINKING** bagi mengenalpasti dan menganalisis punca-punca yang menyumbang kepada permasalahan halangan kenderaan di tempat awam di dalam kawasan Majlis Bandaraya Seremban.
- Bagi mendapatkan gambaran lebih jelas berkenaan masalah yang telah disenarai pendek, Kumpulan telah menggunakan kaedah **Rajah Ishikawa seperti di lampiran 10** untuk menjana idea serta mengenalpasti punca masalah, manakala teknik **SMART** telah digunakan untuk menyenarai pendek sebab-sebab paling mungkin, dan hasilnya **3 punca masalah daripada factor persekitaran dan 2 punca masalah dari factor peralatan** beberapa punca masalah telah dikenalpasti daripada factor manusia, kaedah, persekitaran dan peralatan telah dikenalpasti sebagai punca-punca utama.
- Seterusnya dengan menggunakan teknik **Tree Diagram**, kumpulan telah mengenalpasti punca aduan seperti di **Lampiran 11** bagi menghuraikan setiap permasalahan.
- Kumpulan A-QAR telah menggunakan teknik **Strategi Lautan Biru – (Blue Ocean Strategy – BOS)** dalam menganalisis dan menentukan alternative penyelesaian yang terbaik.
- Kumpulan telah menterjemahkan pengalaman bersama pelanggan ketika berurusan bagi penyelesaian kes halangan kenderaan di tempat awam menerusi **Buyer Utility Map seperti di Lampiran 12**.

- Kumpulan juga telah merangka dan memplot **Kanvas Strategi Lautan Biru** bagi mengenalpasti masalah sebelum dan selepas terciptanya alat ciptaan kumpulan kami. Perkara-perkara yang telah dihapuskan, dikurangkan, ditingkatkan dan diwujudkan *seperti di Lampiran 13*.
- Kumpulan KIK A-QAR telah membuat **penanda aras** melalui carian di laman web ke atas beberapa PBT di seluruh Malaysia bagi mendapatkan amalan terbaik projek. Setelah penilaian dibuat, kumpulan telah memilih inovasi dari **JEK KERETA DAN PENGAPIT TAYAR** sebagai penanda aras projek inovasi kumpulan kami.



- Seterusnya, berdasarkan kepada penanda aras amalan terbaik projek, kumpulan telah menetapkan **sasaran projek** iaitu **mereka bentuk satu inovasi yang dapat memudahkan kakitangan melakukan tindakan yang cepat semasa operasi**.
- Jangkaan **outcome** projek pula seperti yang ditunjukkan dalam jadual dibawah:

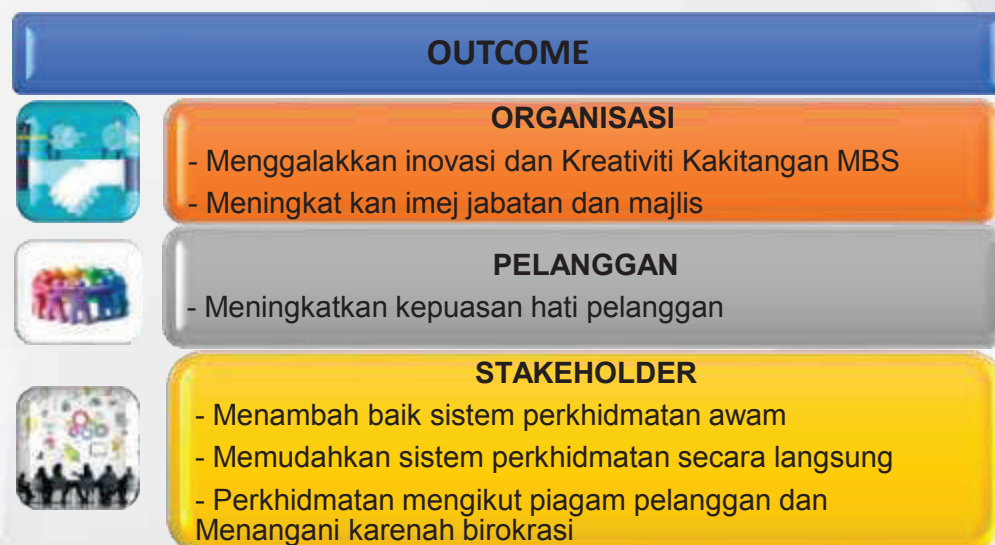

- Jangkaan **impak** projek pula seperti yang ditunjukkan dalam jadual dibawah:

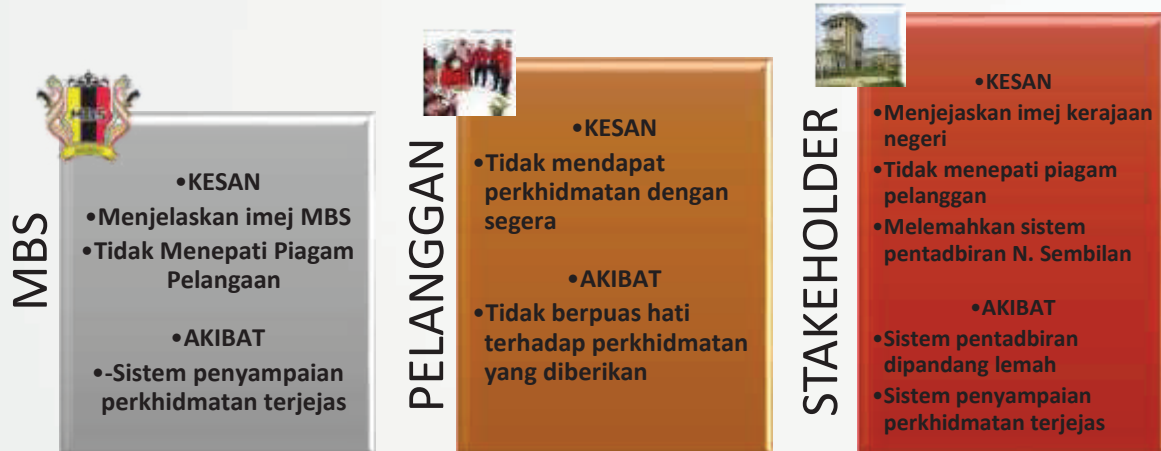

3.0 TINDAKAN PENYELESAIAN

a) Strategi Penyelesaian Kreatif Termasuk Aplikasi Penggunaan Tools

Kumpulan A-QAR menggunakan kaedah **Design Thinking (DT)** yang merupakan satu pendekatan kontemporari yang memberi fokus kepada *human* atau *user centric*. Kaedah ini lazimnya digunakan oleh sektor swasta yang memberi penekanan yang tinggi kepada keperluan dan kehendak pelanggan dan dilihat penting untuk diadaptasikan dalam perkhidmatan awam mengambil kira kepentingan perspektif *outside in*. Kumpulan juga menggunakan pelbagai teknik kualiti dalam setiap proses DT bagi menghasilkan satu hasil inisiatif inovasi yang kreatif dan inovatif

Carta Perbatuan

Rujuk di **Lampiran 14**

i) **Empathy**

- Kumpulan telah menggunakan laporan aduan yang diterima oleh jabatan Undang-Undang Dan Penguatkuasaan bermula dari 01 Jan 2022 hingga 30 Jun 2022 sebagai penanda arasan untuk diselesaikan seperti yang ditunjukkan di **Lampiran 15**.

ii) **Define**

- Kumpulan telah menjelaskan masalah dengan menggunakan teknik **5W 1H** seperti berikut:



iii) **Ideate**



Menggantikan cara mengalihkan kenderaan dengan mudah dan cepat selain menggunakan khidmat lori Towing

Menyelesaikan aduan awam berkenaan dengan halangan kenderaan dan kenderaan terbiar

Menyesuaikan dengan cara kerja

Mengubahsuaikan mengikut tata cara kerja

Boleh digunakan oleh semua agensi samada swasta atau PBT

Menjimatkan kos tenaga manusia dan kos pembayaran kepada kontraktor (Towing)

Menyusun semula SOP aduan halangan kenderaan dan kereta terbiar

b) Penghasilan dan Pengujaian Prototaip

iv) Prototype

- Proses mereka bentuk Lakaran **TM SMART LOCK** adalah seperti yang ditunjukkan di **Lampiran 16**.
- Kumpulan telah merangka proses pembinaan Prototaip **TM SMART LOCK** seperti di **Lampiran 17**.
- Bahan – bahan Pembinaan **TM SMART LOCK** di **Lampiran 18**.
- Kos Prototaip **TM SMART LOCK** seperti di **Lampiran 19**.

v) Test

- Kumpulan telah melaksanakan pengujaian ke atas keberkesanan produk **TM SMART LOCK**.
- Kumpulan telah membuat pengujaian sistem berasaskan beberapa kriteria seperti berikut:

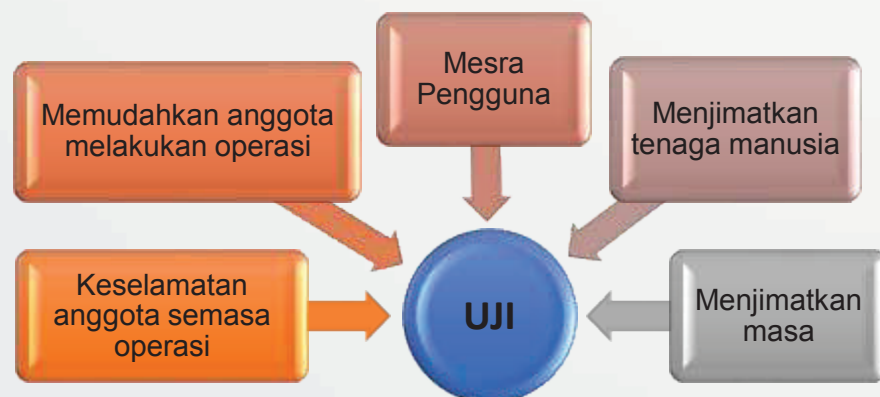

- Data ujicuba **TM SMART LOCK** adalah seperti yang ditunjukkan dalam jadual di bawah

PENEMUAN	PENAMBAHBAIKAN
Menggunakan khidmat lori Towing untuk memindahkan kenderaan mengambil masa yang lama bagi ketibaan lori di lokasi aduan	Mencipta alat bagi mengalihkan dan mengapit tayar kenderaan bagi memudahkan operasi halangan kenderaan
Penyelesaian masalah masih berlaku sekiranya kereta terhalang oleh kenderaan lain.	Menyelesaikan masalah pelanggan sertamerta dan mengunci tayar kenderaan yang menghalang

- Setelah melalui siri ujicuba 1, akhirnya **TM SMART LOCK** telah Berjaya dibangunkan dan digunapakai. Namun ujicuba 1 **GAGAL**.

UJICUBA 1



TAYAR KENDERAAN TIDAK BOLEH DI KAPIT SELEPAS ALIHKAN

UJICUBA 2

- Kumpulan **A-QAR** telah menjalankan ujicuba 2 dan **TM SMART LOCK**



- Bentuk penuh **TM SMART LOCK** seperti di *Lampiran 20*.
- Proses Lakaran **TM SMART LOCK** adalah seperti yang ditunjukkan di *Lampiran 21*.

c) Perakuan Daripada Pihak Bertauliah

- Produk **TM SMART LOCK** ini telah mendapat perakuan daripada Jabatan dalaman MBS seperti **Jabatan Khidmat Pengurusan** melalui surat bertarikh 30 Mei 2023. (**Lampiran 22**)
- Kumpulan telah mendapat perakuan daripada pihak **MyIPO** seperti di **Lampiran 23**.

d) Pelaksanaan Inovasi

- TM SMART LOCK telah di persembahkan kepada pihak pengurusan.



Kumpulan A-QAR telah mendapat kelulusan dan penyeragaman daripada pihak **Jabatan Undang – Undang & Penguatkuasaan** untuk menggunakan TM SMART LOCK diperingkat Majlis Bandaraya Seremban menerusi memo seperti di **Lampiran 24**.

- Sesi taklimat kepada anggota penguatkuasa MBS pada **13 April 2023** dan perkongsian dengan Majlis Daerah Kuala Pilah dan Majlis Daerah Sabak Bernam telah dijalankan pada **17 dan 19 April 2023** seperti di **Lampiran 25**.

BAHAGIAN 4 : KEBERHASILAN PROJEK

Outcome Projek dan Pembuktian

a) Pencapaian *outcome* dan pembuktian

	SASARAN	PENCAPAIAN
Organisasi	<ul style="list-style-type: none">Menggalakkan inovasi dan kreativiti kakitangan MBSMeningkatkan imej Jabatan	Mengurangkan masa untuk menyelesaikan aduan awam seperti di Lampiran 27
Pelanggan	<ul style="list-style-type: none">Meningkatkan kepuasan hati pelanggan	Tahap kepuasan pelanggan diukur melalui penurunan penerimaan aduan berkaitan halangan kenderaan seperti di Rajah 1 dibawah
Stakeholder	<ul style="list-style-type: none">Menyokong hasrat YAB MBNS<ul style="list-style-type: none">Meningkatkan imej pemegang taruh;Memodenkan cara kerja operasi halangan kenderaanPerkhidmatan mengikut piagam pelanggan	Urusan siasatan aduan dan operasi halangan kenderaan lebih cekap dan berkesan dengan menggunakan TM SMART LOCK
Keadaan & Ekosistem Semasa	<ul style="list-style-type: none">Mengurangkan perbelanjaan seperti yang dinyatakan dalam Pemakaian Pekeliling Perbendaharaan Malaysia PB 3.1 Garis Panduan Langkah-Langkah Mengoptimumkan Perbelanjaan Kerajaan	Pembangunan secara <i>inhouse</i> telah menjimatkan kos jabatan

b) Faedah Sampingan (luar jangka)

i) Penjimatan Kos

- Penjimatan hampir 100% bagi tahun 2022 kos yang dikeluarkan untuk lori penunda sebanyak RM 14,000.00 seperti di **Lampiran 26**.

ii) Tempoh siasatan / pemeriksaan

- Tempoh siasatan / operasi dapat dikurangkan dari **25 minit kepada 10 minit** sahaja. Rujuk **Lampiran 27**.

- i) **Penjimatan tenaga kerja**
 - Penugasan anggota penguatkuasa bagi operasi halangan kenderaan dapat dioptimumkan dari 8 anggota penguatkuasa kepada 4 anggota penguatkuasa sahaja.
- ii) **Peningkatan Produktiviti**
 - Dengan keberkesanan TM SMART LOCK ini telah mengurangkan aduan berkaitan halangan kenderaan didalam kawasan Majlis Bandaraya Seremban.

RAJAH 1

ADUAN AWAM YANG DITERIMA

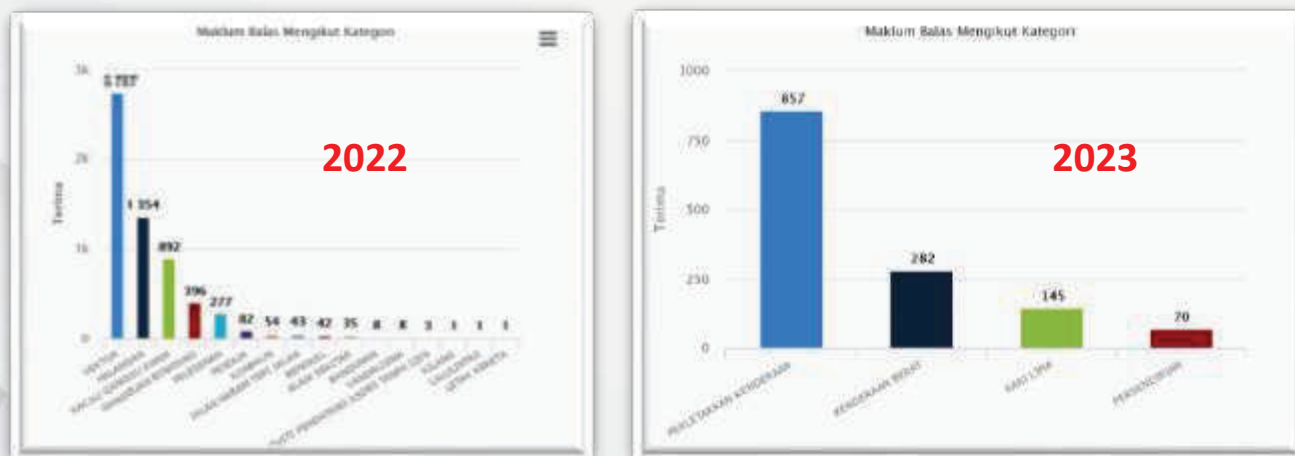

- iii) **Kepuasan Hati Pelanggan**
 - Pelanggan merupakan aset Jabatan. Kepuasan hati pelanggan yang menggunakan TM SMART LOCK ini sejajar dengan pelan tindakan pelan strategik KPKT tahun 2021-2025 seperti di **Lampiran 28**.



Impak Projek dan Pembuktian

a) Pencapaian impak dan pembuktian

SASARAN	PENCAPAIAN
ORGANISASI - Dapat membantu PBT di dalam Malaysia untuk peningkatan hasil kerja	ORGANISASI -Penciptaan / pembangunan TM SMART LOCK dapat meningkatkan imej majlis sebagai pbt yang pertama dimalaysia dalam operasi halangan kenderaan
PELANGGAN - Aduan berkaitan halangan kenderaan berkurangan	PELANGGAN -Keharmonian penduduk dapat dicapai dengan keberkesanan TM SMART LOCK
STAKEHOLDER - Meningkatkan rasa harmoni dan selamat di kalangan masyarakat	STAKEHOLDER -Mencapai dasar- dasar kerajaan bagi merakyatkan perkhidmatan awam selaras dengan tranformasi perkhidmatan awam

b) Faedah Sampingan (luar jangka)

- i) Komitmen MBS dalam melaksanakan budaya kerja berteraskan idea kreatif dan inovatif dapat melonjakkan imej MBS agar setanding dengan lain-lain PBT diseluruh Malaysia

BAHAGIAN 5 : POTENSI PENGEMBANGAN INOVASI

a) Tahap Ketersediaan Sistem

- TM SMART LOCK adalah konsep jek kereta yang boleh dialihkan dan pengapit tayar kenderaan yang boleh pasang pada bila-bila masa mengikut kesesuaian dan kehendak jabatan dan pengguna.
- KANDANG MOBILE juga bersesuaian dipasang dan digunakan oleh penternak yang tidak mempunyai keluasan tanah dan lokasi yang sesuai. Ini kerana ia boleh dipasang dalam berbagai bentuk situasi dan keadaan bumi.

b) Tahap Replikasi

- Kumpulan juga telah membuat promosi bagi tujuan perkongsian kepada PBT-PBT luar yang terlibat secara langsung dalam siasatan aduan dan operasi halangan kenderaan seperti Majlis Daerah Kuala Pilah dan Majlis Daerah Sabak Bernam. Surat sokongan dan perakuan seperti di **Lampiran 29** menunjukkan bahawa produk ini sedia digunakan dan memenuhi kehendak dan keperluan agensi berkenaan.

SENARAI LAMPIRAN

- Lampiran 1 : Portal SISPAA
- Lampiran 2 : Statistik Penerimaan Aduan
- Lampiran 3 : Piagam Pelanggan
- Lampiran 4 : Ucapan YAB MBNS
- Lampiran 5 : Punca Kuasa
- Lampiran 6 : SOP
- Lampiran 7 : Laporan Kes Denggi
- Lampiran 8 : Berita Senator RAS ADIBA RADZI
- Lampiran 9 : Minit Mesyuarat
- Lampiran 10 : Rajah Ishikawa
- Lampiran 11 : Tree Diagram
- Lampiran 12 : Buyer Utility Map
- Lampiran 13 : Kanvas Strategi Lautan Biru
- Lampiran 14 : Carta Perbatuan
- Lampiran 15 : Laporan Aduan 1 Jan - 30 Jun
- Lampiran 16 : Lakaran Prototaip
- Lampiran 17 : Proses Prototaip
- Lampiran 18 : Bahan-Bahan Prototaip
- Lampiran 19 : Kos Prototaip
- Lampiran 20 : TM SMART LOCK
- Lampiran 21 : Lakaran TM SMART LOCK
- Lampiran 22 : Surat Perakuan
- Lampiran 23 : Pendaftaran Hak Cipta
- Lampiran 24 : Memo Kelulusan
- Lampiran 25 : Memo Taklimat
- Lampiran 26 : Kos Penjimatan
- Lampiran 27 : Penjimatan Masa
- Lampiran 28 : Plan Strategik KPKT
- Lampiran 29 : Surat Perkongsian

Lampiran 1: Portal SISPA

**SISTEM PENGURUSAN ADUAN AWAM
MAJLIS BANDARAYA SEREMBAN**
Wisma MBS Persiaran Forest Heights 1 Jalan Seremban-Tampin,
70450 Seremban, Negeri Sembilan
Talian Am : 06 765 4333 | Talian Aduan : 06 765 4444
MAMPAK . BERSIH . SEJAHTERA

[Aduan/Maklum Balas Baharu](#) [Semak Aduan/Maklum Balas](#) [Log Masuk Pelanggan Daftar Baharu](#)

[Laman Utama](#) [FAQ](#) [Peta Laman](#) [Pegawai Daftar MAMPA](#) [Sms](#) [English](#) [Bahasa Melayu](#)

Mengenal Kami

Selamat Datang ke Portal SISPA Majlis Bandaraya Seremban (MBS)

MBS telah menyediakan portal perkhidmatan pelanggan SISPA untuk memudahkan orang ramai berinteraksi secara elektronik dengan MBS, seperti melaporkan aduan, membuat cadangan dan pertanyaan, tanpa had serta tanpa sempadan waktu dan jarak.

Seliranya anda pertama kali melawat portal ini, anda boleh memilih untuk mendaftar dengan **KLIK DRAMA**. Selepas itu anda boleh **LOG IN** ke portal SISPA dan memilih perkhidmatan yang telah disediakan. Andanya anda tidak berminat, anda boleh terus melaporkan **ADUAN** anda atau **SEMAK** status pengaduan anda dengan klik butang-butang menu di atas.

Terimakasih kerana sudi melawat portal SISPA MBS.

Lampiran 2: Statistik Penerimaan Aduan

No	Sektor	Tahun		Semua Tahun		Jumlah	
		Masa	%	Jumlah Tahun	%	Jumlah	%
1	LAGUAN	1	100	1	100	1	100
2	BERAS (KAWANAN BERKAWAN)	1	100	1	100	1	100
3	STOK	4	100	4	100	4	100
4	TERIMA MAJLIS BERKAWAN	10	100	10	100	10	100
5	STOK LAGI	10	100	10	100	10	100
6	BERKAWAN MAJLIS BERKAWAN	10	100	10	100	10	100
Jumlah		147	100	147	100	147	100

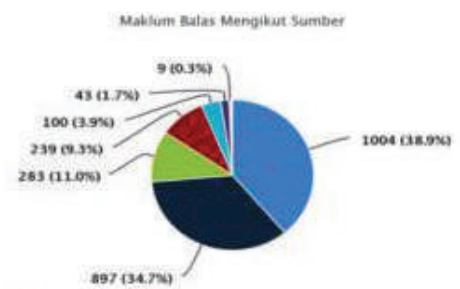
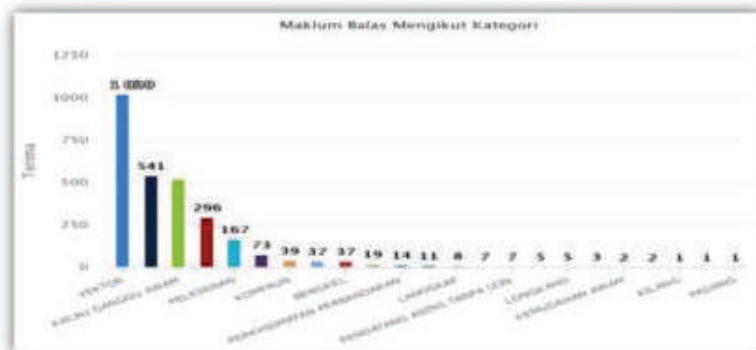

- Telefon
- E-mel
- Rakyat Responz
- Surat
- Laman Sosial (Facebook, Twitter, Blog)
- Faksimili
- Borang Laman Web
- Hadir Sendiri
- Stake Holder
- SMS
- Ahli Majlis

Lampiran 3: Piagam Pelanggan

PIAGAM PELANGGAN	KAEDAH PENGUKURAN
Menjalankan siasatan serta mengambil tindakan ke atas setiap aduan bermula dari tarikh ia diterima	3 Hari bekerja
Memberi maklumbalas bagi setiap aduan dari tarikh siasatan dijalankan	3 Hari bekerja
Memulangkan barang-barang sitaan yang telah dijelaskan bayaran kompaunnya kepada pemunya dari waktu tuntutan dibuat	1 Jam berdasarkan tuntutan pemilik barang (hari bekerja)

Lampiran 4: Ucapan YB MBNS

TEKS UCAPAN

YAB DATO' SERI HAJI AMINUDDIN BIN HARUN
MENTERI BESAR
NEGERI SEMBILAN DARUL KHUSUS

SEMPENA
PERHIMPUNAN PENTADBIRAN DAERAH
JEMPOL TAHUN 2019

PADA : 12 JULAI 2019 (JUMAAT)
MASA : 08.30 PAGI
TEMPAT : PEJABAT DAERAH & TANAH JEMPOL

5. Apa yang penting perlu diingat, apabila Jempol telah menjadi sebuah bandar, cabaran penjawat awam yang bertugas di sini turut bertambah. Kerajaan Negeri Sembilan mengakui bahawa isu rebakan bandar (*urban sprawl*) di negeri ini memerlukan strategi berkaitan seperti yang terkandung di dalam **Dasar Perbandaran Negara Kedua (DPN2)**. Justeru, apa yang saya tekankan kepada semua penjawat awam selama ini, sentiasa berusaha untuk menambah baik sistem penyampaian perkhidmatan awam terutamanya kepada pemegang taruh atau *stakeholder* kita.

dan kebudayaan, perumahan, kewangan dan bayaran cukai, bantuan kebajikan, keluarga dan masyarakat serta kesihatan. Usaha memodenkan sistem penyampaian perkhidmatan secara digital ini perlu diperluaskan tentamannya apabila telah disyihar sebagai bandar baru.

8. Seperti yang disarankan oleh YAB Timbalan Perdana Menteri, Datuk Seri Dr. Wan Azizah Wan Ismail baru-baru ini, para penjawat awam di negara ini supaya melihat cabaran dan gangguan baharu bukan sebagai satu ancaman tetapi sebagai peluang yang perlu direbut untuk terus bertambah baik dan berinovasi dalam perkhidmatan awam.

Lampiran 5: Punca Kuasa

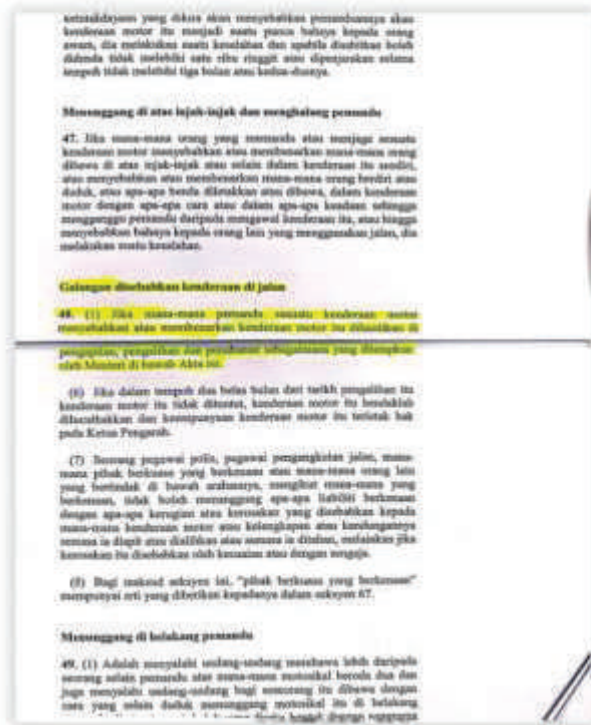
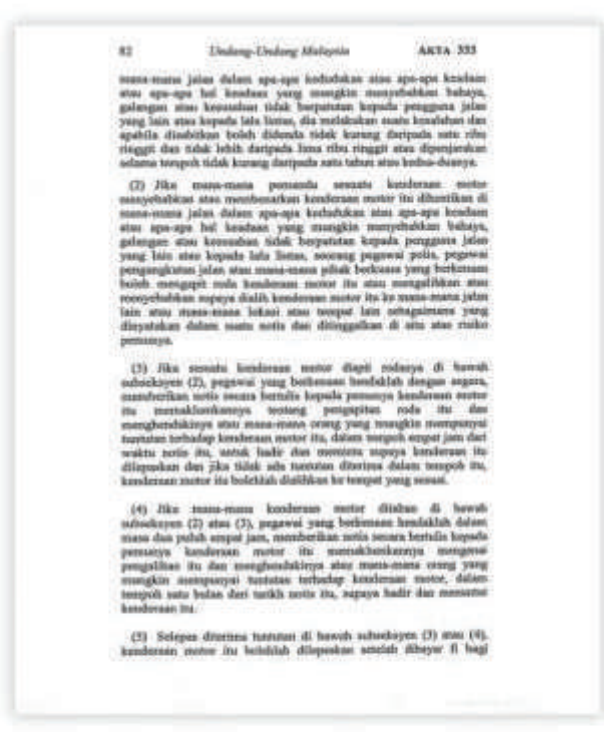

Lampiran 6: SOP

SEBELUM CARTA ALIRAN SEBELUM PROJEK

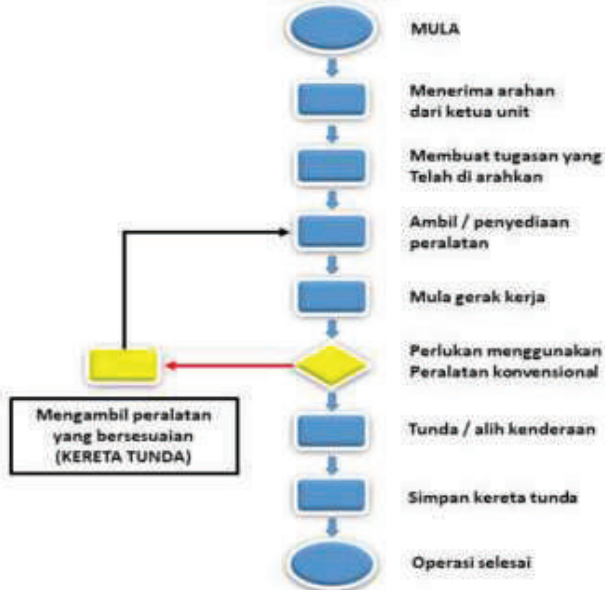

SELEPAS CARTA ALIRAN SELEPAS PROJEK



Lampiran 7: Laporan Kes Denggi

Kereta terbiar jadi tempat pembiakan Aedes



Kandungan air dalam tonggot pinggang dan pengalihan air ke dalam bakul dan tonggot di dalam kereta terbiar menjadi tempat pembiakan Aedes. Foto: (2020) (tidak dapat diidentifikasi)

SEKUTUAN: Kawasan terbiar dengan air terbiar di dalamnya yang banyak terbiar di dalam pusat bandar dan bandar perindustri di sekitar Kuala Lumpur yang menjadi tempat pembiakan Aedes yang banyak terbiar di dalam pusat bandar dan bandar perindustri.

Sekutuan itu, Menteri Besar, Dato' Seri Anwar Ibrahim, berkata ia semua pihak khususnya penduduk di negeri-negeri bersejarah seperti Sabah dan Sarawak yang terbiar dengan air yang banyak terbiar di dalam pusat bandar dan bandar perindustri.

SEKUTUAN: Saya berharap kita semua semua pihak, usaha mengawal air yang terbiar dalam bandar dan bandar perindustri di sekitar Kuala Lumpur yang menjadi tempat pembiakan Aedes yang banyak terbiar di dalam pusat bandar dan bandar perindustri.

IBSYURAH QUTUKANDA

"Saya berharap agar semua pihak semua pihak, usaha mengawal air yang terbiar dalam bandar dan bandar perindustri di sekitar Kuala Lumpur yang menjadi tempat pembiakan Aedes yang banyak terbiar di dalam pusat bandar dan bandar perindustri.

Walaupun demikian, saya berharap agar semua pihak, usaha mengawal air yang terbiar dalam bandar dan bandar perindustri di sekitar Kuala Lumpur yang menjadi tempat pembiakan Aedes yang banyak terbiar di dalam pusat bandar dan bandar perindustri.

Terdapat kemudiannya dengan di negeri-negeri bersejarah seperti Sabah dan Sarawak yang terbiar dengan air yang banyak terbiar di dalam pusat bandar dan bandar perindustri.

Sebagai contoh, di kawasan bandar perindustri seperti bandar-bandar di sekitar Kuala Lumpur yang menjadi tempat pembiakan Aedes yang banyak terbiar di dalam pusat bandar dan bandar perindustri.

Selain itu, saya berharap agar semua pihak, usaha mengawal air yang terbiar dalam bandar dan bandar perindustri di sekitar Kuala Lumpur yang menjadi tempat pembiakan Aedes yang banyak terbiar di dalam pusat bandar dan bandar perindustri.

Lampiran 8: Berita Senator Ras Adiba Radzi

HOME EXPERTS INSIGHT IN MEDIA GALLERY VIDEOS ARCHIVE

Home » Experts » Experts » Bahaya Salah Guna Parkir Orang Kurang Upaya (OKU)



EXPERTS

Bahaya Salah Guna Parkir Orang Kurang Upaya (OKU)

14 November 2021

Penyalahgunaan parkir Orang Kurang Upaya (OKU) bukan sahaja perbuatan yang tidak beretika dan menyalahi undang-undang malah ia boleh membawa risiko kehilangan nyawa terutamanya kepada warga OKU.

Terkini, rakaman video perlakuan menyalahguna parkir dengan berlakon sebagai OKU fizikal telah mendapat teguran daripada Senator Ras Adiba Radzi. Beliau menggesa dua individu terbabit untuk memohon maaf. Ia adalah wajar kerana tindakan tidak bermoral berkenaan bukan sahaja mengguris hati warga OKU malah menunjukkan sikap pertindihan did yang bakal mengundang bahaya kepada orang lain.

Bahaya ekoran daripada penyalahgunaan parkir OKU adalah risiko kematian. Akibat daripada parkir OKU yang disalah guna, OKU terpaksa mencari parkir biasa. Terdapat dua ciri merangkap fungsi parkir OKU. Pertama ialah lokasi parkir dan kedua ialah saiz parkir. Lokasi parkir yang terletak berhampiran pintu utama premis dan saiz keluasan parkir yang menepati Piawai Malaysia MS 1184:2014 iaitu Reka bentuk Sejagat dan Kebolehcapaian dalam Persekitaran Binaan-kod amalan yang amat diperlukan oleh OKU. Mereka memerlukan jarak terdekat dan saiz parkir yang luas untuk memendekkan jarak pergerakan ke pintu utama serta untuk memudahkan pergerakan keluar daripada kenderaan.

Jika OKU parkir di parkir biasa, mereka menghadapi kesukaran untuk keluar masuk daripada kenderaan dan seterusnya risiko dilanggar oleh kenderaan lain. OKU berkerusi roda atau bertongkat memerlukan ruang yang cukup untuk membuka pintu kenderaan dan bergerak ke pintu utama. Bahaya untuk tidak dilihat atau masalah titik buta pemandu kenderaan kerana ketinggian mereka yang berada di atas kerusi roda menyebabkan OKU mudah dilanggar oleh kenderaan terutamanya kenderaan besar.

Alasan yang digunakan seperti tiada OKU yang memarkir kenderaan, parkir biasa telah penuh dan menumpang parkir untuk sementara tidak boleh diterima kerana keperluan kepada parkir khas OKU adalah hak yang tidak boleh disalah guna. Berlakon sebagai OKU adalah tidak wajar kerana seolah-olah meremehkan penguatkuasaan dan usaha yang dijalankan oleh pelbagai pihak untuk memartabatkan serta melindungi hak OKU yang inklusif dan kondusif. Rangkuman kemudahan dan keselesaan yang munasabah terutamanya isu keselamatan adalah tanggungjawab bersama Keluarga Malaysia yang perlu diambil serius.

Apabila salah guna kemudahan OKU seperti parkir ini diremehkan oleh sesetengah pihak, ia memudaratkan warga OKU. Islam menggalakan amalan mencegah mudarat dan bahaya sesama mahluk. Contohnya, antara aib yang terpuji ialah mengalihkan duri dan halangan di jalan. Ini kerana dengan sekecil perhatian mengalih duri dan halangan di laluan orang ramai dapat menyelamatkan pengguna laluan agar terhindar daripada bahaya serta musibah. Sewajarnya kita memohon maaf kepada OKU yang telah menyalahguna parkir OKU sebagai amalan mulia ini. Peka dan prihatin kepada keperluan

Scanned with CamScanner

Lampiran 9: Minit Mesyuarat

MINIT MESYUARAT KUMPULAN A-QAR (KIK) BIL 01/2022
JABATAN UNDANG – UNDANG & PENGUATKUASAAN
MAJLIS BANDARAYA SEREMBAN

Tarikh : 01hb, November 2022
Masa : 3.00 Petang
Tempat : Bilik Mesyuarat Jabatan Undang-Undang & Penguatkuasaan

Hadir

Hanizam Bin Ahmad	-	Fasilitator
Norzik Bin Abd Aziz	-	Ketua Kumpulan
Marzuki Bin Ab Manap	-	Ahli
Mohd Faizal Bin Baharin	-	Ahli
Mohd Imezan Bin Samsuddin	-	Ahli
Noor Zamir Bin Zainudin	-	Ahli
Mohammed Khairul Shahrin Bin Mansor	-	Ahli
Muhammad Aqif Bin Nor Azlan	-	Ahli
Mohd Firdaus Bin Zulkifli	-	Ahli
Sharifah Halima Binti Said Hanora	-	Ahli

Tidak Hadir

- Tiada -

PERKARA	TINDAKAN
<p>2.0 UCAPAN PENERUSI En. Norzik selaku Pengerusi Mesyuarat mengucapkan salam serta mengucapkan terima kasih kepada ahli mesyuarat yang hadir.</p>	Untuk Makluman Semua
<p>3.0 AGENDA MESYUARAT 3.1 HASIL PERBINCANGAN KUMPULAN 3.1.1 Pengerusi Mesyuarat memaklumkan bahawa mengenai potensi dan pembangunan fungsi produk yang telah dicipta dan ditambahbaik yang masih belum digunakan oleh mana-mana PBT khususnya di dalam kawasan Negeri Sembilan. Alat ini juga berpotensi untuk diperluaskan penggunaannya bagi agensi-agensi kerajaan yang seperti JPJ dan PDRM serta swasta. 3.1.2 Pengerusi Mesyuarat juga memaklumkan perbincangan adalah meliputi berkenaan mengenal pasti projek, pemilihan projek dan menganalisa projek yang boleh dijalankan mengenai pinda kuasa perundangan undang-undang yang</p>	Untuk Makluman Semua

<p>digunakan serta "friendly user" mengikut situasi atau kesesuaian kepada keadaan sesuatu keadaan halangan.</p>	
<p>4.0 PENANGGUHAN MESYUARAT Hal-hal lain, Untuk mesyuarat akan datang pengerusi minta jasa baik ahli kumpulan supaya dapat mengumpul seberapa banyak data sebelum yang menggunakan kaedah 5 W + 1H PENANGGUHAN MESYUARAT Pengerusi menangguhkan mesyuarat pada jam 03.50 petang.</p>	Untuk Makluman Semua

Lampiran 11: Tree Diagram



Lampiran 12: Buyer Utility Map

	LOCATION	ACTION	DOCUMENTATION	WAITING TIME	EFFICIENCY
CUST. PRODUCTIVITY	X	X	X	X	X
SIMPLICITY (MUDAH)			X		
CONVIENCE (KESELESAAN)	X				X
RISK			X	X	
FUN & IMAGE					
ENVIRONMENTAL FRIENDLINESS		X			

Lampiran 13: Kanvas Strategi Lautan Biru

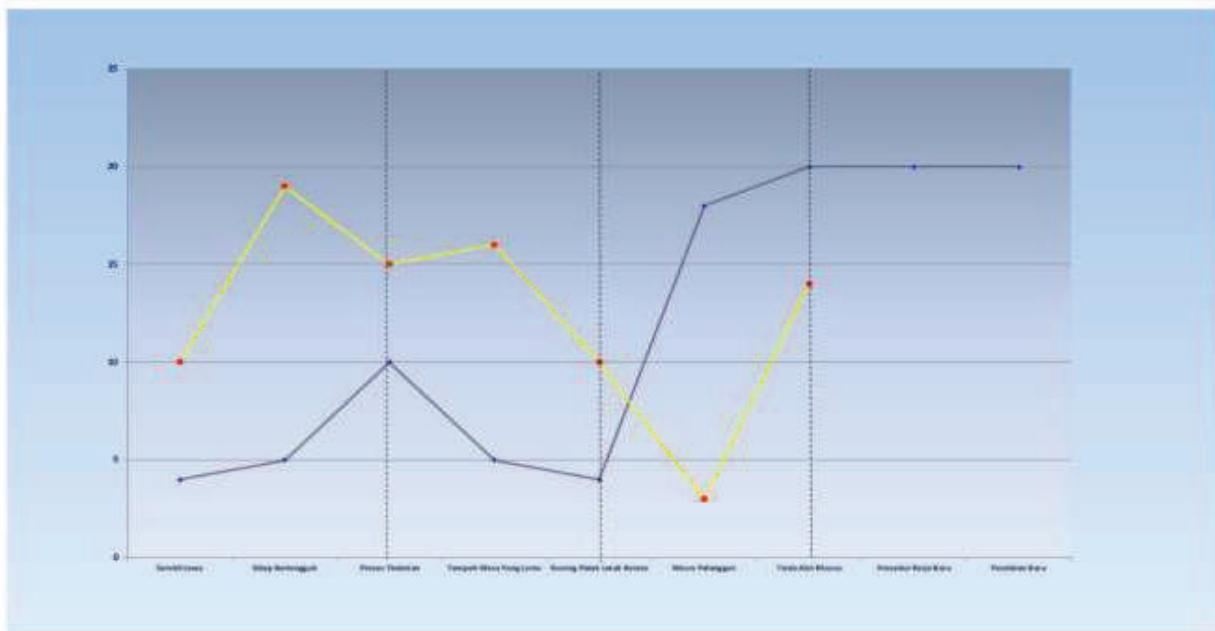

Lampiran 15: Laporan Aduan 1 Jan - 30 Jun

Keputusan

Assigned to:

No. [input] [input]

Date: 01/01/2022 - 30/06/2022

Unit: [input]

Department: [input]

Division: [input]

Section: [input]

Sub-section: [input]

ii. Maklumat Perkhidmatan

Nama: [input]

No. Pengenalan: [input]

Jantina: [input]

Tempat: [input]

Wage: [input]

Rank: [input]

No. Telefon Pejabat: [input]

E-mail: [input]

Keputusan: [input] [input]

iii. Maklumat Perkhidmatan

Name: [input]

No. Pengenalan: [input]

Jantina: [input]

Tempat: [input]

Wage: [input]

Rank: [input]

No. Telefon Pejabat: [input]

E-mail: [input]

Keputusan: [input] [input]

Senarai Maklumat 11 Perkhidmatan

No.	Nama	No. Pengenalan	Jantina	Tempat	Wage	Rank	No. Telefon Pejabat	E-mail
2021M000000000012	MUSLIMAH	9771 5442844	Wanita	KL	RM 1700	Pejabat	03-26332988	muslimah@nec.gov.my
2021M000000000013	MUSLIMAH	9771 5442844	Wanita	KL	RM 1700	Pejabat	03-26332988	muslimah@nec.gov.my
2021M000000000014	MUSLIMAH	9771 5442844	Wanita	KL	RM 1700	Pejabat	03-26332988	muslimah@nec.gov.my
2021M000000000015	MUSLIMAH	9771 5442844	Wanita	KL	RM 1700	Pejabat	03-26332988	muslimah@nec.gov.my
2021M000000000016	MUSLIMAH	9771 5442844	Wanita	KL	RM 1700	Pejabat	03-26332988	muslimah@nec.gov.my
2021M000000000017	MUSLIMAH	9771 5442844	Wanita	KL	RM 1700	Pejabat	03-26332988	muslimah@nec.gov.my
2021M000000000018	MUSLIMAH	9771 5442844	Wanita	KL	RM 1700	Pejabat	03-26332988	muslimah@nec.gov.my
2021M000000000019	MUSLIMAH	9771 5442844	Wanita	KL	RM 1700	Pejabat	03-26332988	muslimah@nec.gov.my
2021M000000000020	MUSLIMAH	9771 5442844	Wanita	KL	RM 1700	Pejabat	03-26332988	muslimah@nec.gov.my

Keputusan

Assigned to:

No. [input] [input]

Date: 01/01/2022 - 30/06/2022

Unit: [input]

Department: [input]

Division: [input]

Section: [input]

Sub-section: [input]

ii. Maklumat Perkhidmatan

Nama: [input]

No. Pengenalan: [input]

Jantina: [input]

Tempat: [input]

Wage: [input]

Rank: [input]

No. Telefon Pejabat: [input]

E-mail: [input]

Keputusan: [input] [input]

iii. Maklumat Perkhidmatan

Name: [input]

No. Pengenalan: [input]

Jantina: [input]

Tempat: [input]

Wage: [input]

Rank: [input]

No. Telefon Pejabat: [input]

E-mail: [input]

Keputusan: [input] [input]

Senarai Maklumat 11 Perkhidmatan

No.	Nama	No. Pengenalan	Jantina	Tempat	Wage	Rank	No. Telefon Pejabat	E-mail
2021M000000000012	MUSLIMAH	9771 5442844	Wanita	KL	RM 1700	Pejabat	03-26332988	muslimah@nec.gov.my
2021M000000000013	MUSLIMAH	9771 5442844	Wanita	KL	RM 1700	Pejabat	03-26332988	muslimah@nec.gov.my
2021M000000000014	MUSLIMAH	9771 5442844	Wanita	KL	RM 1700	Pejabat	03-26332988	muslimah@nec.gov.my
2021M000000000015	MUSLIMAH	9771 5442844	Wanita	KL	RM 1700	Pejabat	03-26332988	muslimah@nec.gov.my
2021M000000000016	MUSLIMAH	9771 5442844	Wanita	KL	RM 1700	Pejabat	03-26332988	muslimah@nec.gov.my
2021M000000000017	MUSLIMAH	9771 5442844	Wanita	KL	RM 1700	Pejabat	03-26332988	muslimah@nec.gov.my
2021M000000000018	MUSLIMAH	9771 5442844	Wanita	KL	RM 1700	Pejabat	03-26332988	muslimah@nec.gov.my
2021M000000000019	MUSLIMAH	9771 5442844	Wanita	KL	RM 1700	Pejabat	03-26332988	muslimah@nec.gov.my
2021M000000000020	MUSLIMAH	9771 5442844	Wanita	KL	RM 1700	Pejabat	03-26332988	muslimah@nec.gov.my

Lampiran 16:
Lakaran Prototaip

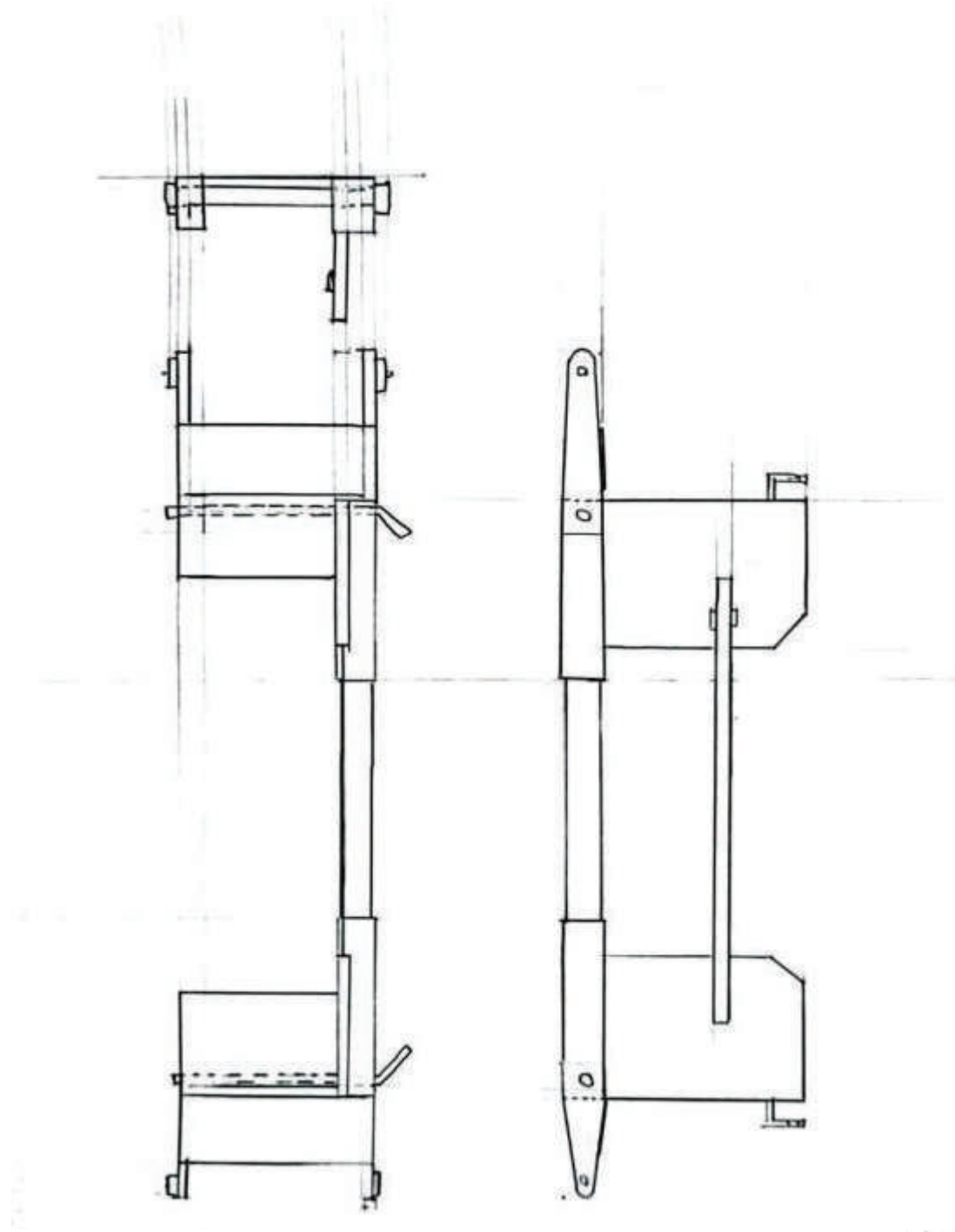

Lampiran 17:
Proses Prototaip



Lampiran 18:
Bahan-bahan Prototaip

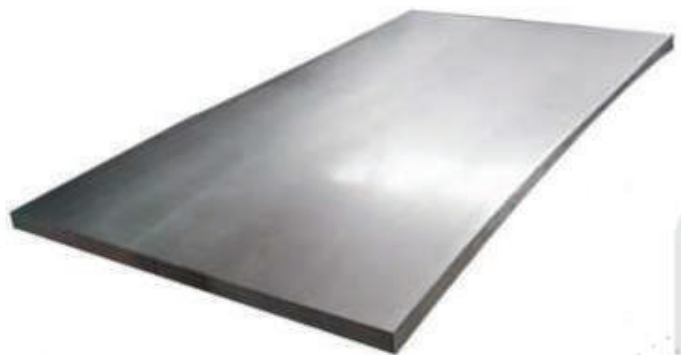

Lampiran 19:
Kos Prototaip

M/s. 12MI 2AM (MBS)

日期
Tarikh

NO.

编号 NO.	数量 KUANTITI	摘要 JENIS BARANG-BARANG	价目 HARGA	金额 JUMLAH S
1	1 BTG	BESI hollow 1 1/2 5mm	Rm 110.00	Rm 110.00
2	1 BTG	BESI hollow 1/4 5mm	Rm 80.00	Rm 80.00
3	1 KPG	PLAT BESI	Rm 30.00	Rm 30.00
4	1 BTG	ROD BAR	Rm 50.00	Rm 50.00
5	4	RODA 4'	Rm 28.00	Rm 112.00
6	4	ROLLER PLASTIK	Rm 5.00	Rm 20.00
7				
8				
9				
10				
11				
12				
13				
14				
15				
CASH / INVOICE			ARE BU ZYD ENTERPRISE 总计 (NS0131504-V) No. 1076-0000-0000-0000 Taman Manda, 110 Seremban, Negeri Sembilan Tel: 06-766-1000	JUMLAH S Rm 402.00

TERIMA KASIH 收貨人

DISAHKAN OLEH 經手人

Lampiran 20:
TM Smart Lock



Lampiran 21:
Lakaran TM Smart Lock

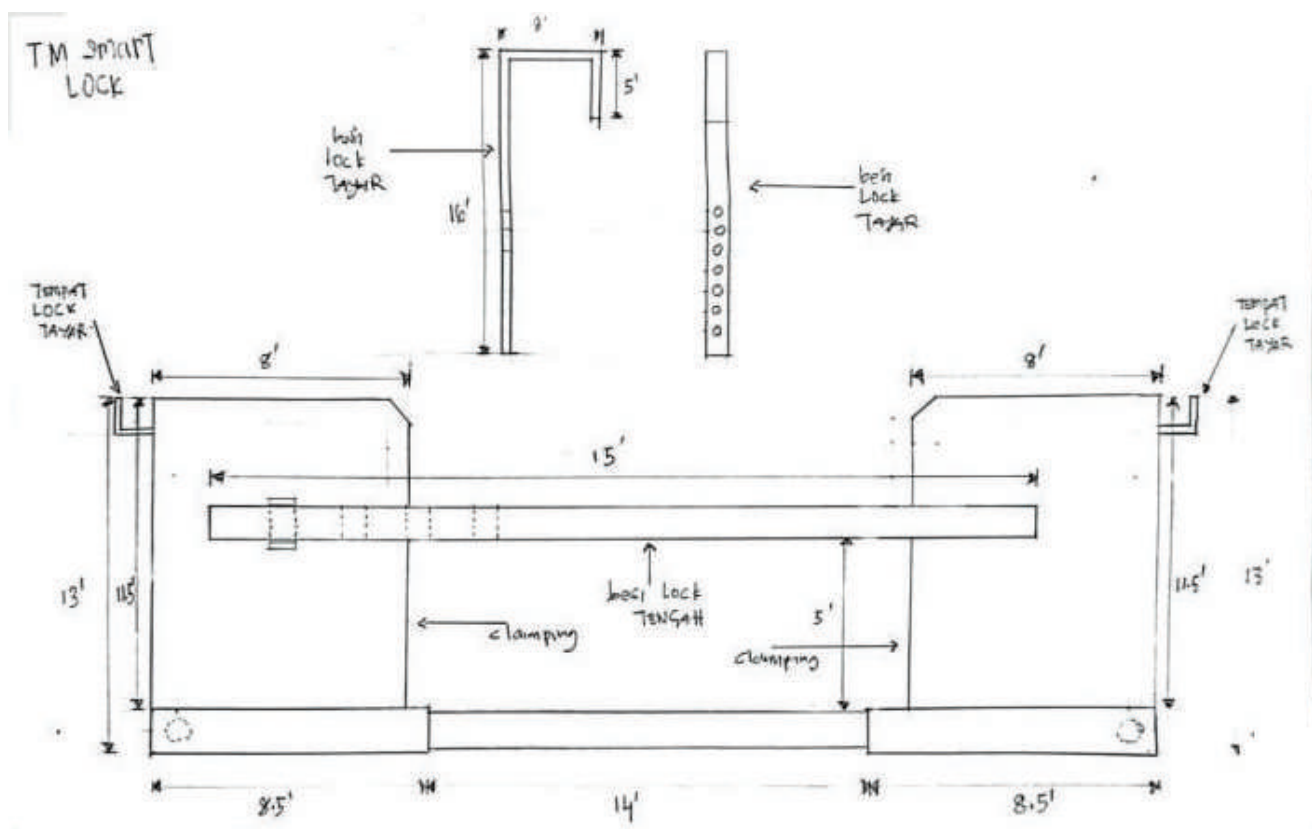

Lampiran 22: Surat Perakuan



MAJLIS BANDARAYA SEREMBAN

Wisma MBS,
Persiaran Forest Heights 1,
Jalan Seremban - Tampin,
70450 Seremban,
Negeri Sembilan Darul Khusus.

Ibu Pejabat : 06-7654333
No. Faks (Ibu Pejabat) : 06-7654889
Pejabat Caw (Nilai) : 06-7889000
No. Faks (Pejabat Caw Nilai) : 06-7997300
Laman Web : www.mbs.gov.my

Rujukan kami: Bil (19)dim. MPS.U.100-7/5/1

Tarikh : 30 Mei 2023

Fasilitator
Kumpulan A-Qar,
Majlis Bandaraya Seremban,
Wisma MBS,
Persiaran Forest Height 1,
Jalan Seremban- Tampin,
70450 Seremban

Tuan,

KELULUSAN PROJEK KUMPULAN INOVATIF DAN KREATIF (KIK) BAGI KUMPULAN A-QAR

Dengan segala hormatnya merujuk perkara diatas.

2. Dimaklumkan bahawa, pihak Majlis Bandaraya Seremban telah meluluskan permohonan Kumpulan A-Qar dari Jabatan Undang-Undang dan Penguatkuasaan bagi projek TM Smart Lock di dalam Kawasan Pentadbiran MBS.
3. Sehubungan itu, Majlis Bandaraya Seremban mengucapkan selamat berjaya kepada kumpulan dan diharapkan dengan Projek KIK ini dapat meningkatkan mutu kerja kakitangan di Majlis Bandaraya Seremban.

Sekian, terima kasih.

"MALAYSIA MADANI"
"BERKHIDMAT UNTUK NEGARA"
"BERSIH . MUAFAKAT . SEJAHTERA"

Saya yang menjalankan amanah,

(DATO' MASRI BIN HAJI RAZALI)
Datuk Bandar
Majlis Bandaraya Seremban

s.k Setiausaha
Majlis Bandaraya Seremban

Mampan . Bersih . Sejahtera



Lampiran 23: Pendaftaran Hakcipta



PERBADANAN HARTA INTELEK MALAYSIA

Aras LG, G, 2-5, 11-13 & 15-23
Menara MyIPO, PJ Sentral,
Lot 12, Persiaran Barat, Seksyen 52,
46200, Petaling Jaya, Malaysia.
Tel: 03-7496 8900 Faks: 03-7496 8999



RESIT RASMI

Diterima Daripada		Butiran Resit Rasmi			
NORZIK BIN ABD AZIZ		Nombor Resit	: RSTT/MLK-000567-2023		
		Tarikh	: 26/07/2023		
		Jumlah	: 200.00		
Rujukan		Butiran Bayaran			
Pusat Bayaran	: MELAKA-	Cara Bayaran	No Doc	Tarikh Doc	Amaun (RM)
No. Invois	: -	KAD DEBIT	020126	26/07/2023	200.00
Catatan	:				
Keterangan	No pendaftaran	Kuantiti	Kos Per Unit	GST	Jumlah
CR-1A	LY2023M03220	1.00	200.00	0.00	200.00

Cetakan Berkomputer Tidak Perlu Tandatangan
*Resit ini akan dianggap batal sekiranya cak tidak dapat dilunatkan.

NOOR SHAZWANI BINTI IBRAHIM
SALINAN PELANGGAN

Scanned with CamScanner

Lampiran 24:
Memo Kelulusan



MAJLIS BANDARAYA SEREMBAN
MEMO

KEPADA	TIMB. PENGARAH UNDANG – UNDANG & PEMBANTU PENGUATKUASA	Ruj.Kami : (#) MBS.U. 100-7/5/1
DARIPADA	PENGARAH UNDANG-UNDANG & PENGUATKUASAAN	Tarikh : 10 April 2023
SALINAN	FAIL	
PERKARA	KELULUSAN PENGGUNAAN TM SMART LOCK DI DALAM JABATAN	

Tuan,

Dengan segala hormatnya merujuk kepada perkara di atas.

2. Sukacita dimaklumkan Kumpulan A-QAR telah berjaya menghasilkan **TM SMART LOCK** iaitu satu produk inovasi bagi mengatasi masalah semasa operasi halangan kenderaan.

3. Oleh itu, permohonan untuk melaksanakan penggunaan produk inovasi yang dihasilkan adalah **DILULUSKAN**.

Sekian, terima kasih.

#UlangTahunMBSke3
#SayaWargaMBSBerintegriti

Saya yang menjalankan amanah,



(HANZAM BIN AHMAD)

PENGARAH UNDANG-UNDANG & PENGUATKUASAAN
MAJLIS BANDARAYA SEREMBAN

Lampiran 25: Memo Taklimat



MAJLIS BANDARAYA SEREMBAN MEMO

KEPADA	PEN. PEG. PENGUATKUASA	Pet. Kani / (H) MRLJ-105-7191
DARIPADA	PENGARAH UNDANG-UNDANG & PENGUATKUASAAN	Tarikh: 18 April 2023
SALINAN	FAR	
PERKARA	SISI TAKLIMAT PENGGUNAAN TM SMART LOCK	

Tuah,

Dengan segala hormatnya merujuk kepada perkara di atas.

2. Sukacita dimaklumkan Kumpulan A-QAR telah berjaya menghasilkan TM SMART LOCK iaitu satu produk inovatif bagi mengatasi masalah semasa operasi pelanggan-konsumen.

3. Oleh yang demikian, diminta semua anggota penguatkuasaan Unit Warisan Tualih untuk menghadiri sesi taklimat pada tarikh dan tempat berikut:

Tarikh: 13 April 2023
Masa: 2.00 petang
Tempat: Bilik Wala Kluang D'Haui, Wema MBS

Selaku, terima kasih.

#IlangTahunMBSkad
#SayaWargaMBSBerintegriti

Saya yang menjayakan amarah,

PENGARAH UNDANG-UNDANG & PENGUATKUASAAN
MAJLIS BANDARAYA SEREMBAN



MAJLIS BANDARAYA SEREMBAN

Wisma MBS,
Pusat Perkhidmatan Pengguna 1,
2025 Seremban 1, Seremban,
Negeri Sembilan,
Negara Melayu Darul Ridzuan

No. Pejabat: 06-7844000
No. Faks (Su. Pejabat): 06-7844001
No. Faks (Su. Pejabat): 06-7844002
No. Faks (Su. Pejabat) (Su. Wala): 06-7841100
Laman Web: www.mbs.gov.my

Buletin Sem: MRLJ-100-7/1/141

Tarikh: 18 April 2023

Pengarah
Jabatan Undang-Undang & Penguatkuasaan,
Majlis Daerah Kuala Pilah,
Jalan Perapat,
72000 Kuala Pilah, Negeri Sembilan.

Tuan,

PERMOHONAN PERKONGSIAN HASIL PROJEK KUMPULAN INOVATIF DAN KREATIF (IKI) A-QAR JABATAN UNDANG-UNDANG & PENGUATKUASAAN MAJLIS BANDARAYA SEREMBAN

Adalah dengan segala hormatnya merujuk perkara di atas.

2. Untuk makluman pihak tuan, kami dari Kumpulan A-QAR telah menghasilkan projek IKI iaitu TM SMART LOCK yang telah menyelesaikan masalah pelanggan-konsumen di tempat awam.

3. Sehubungan dengan itu, kumpulan kami memohon untuk perkongsian hasil projek IKI tersebut dengan pihak tuan. Berikut adalah tarikh dan masa cadangan untuk perkongsian tersebut:-

Tarikh: 17 April 2023
Masa: 9.00 pagi
Tempat: Bahagian Penguatkuasaan Majlis Daerah Kuala Pilah

4. Semoga permohonan ini mendapat perhatian dan pertimbangan dari pihak tuan. Kerjasama dari pihak tuan amatlah kami hargai.

Selaku,

"MALAYSIA MADANI"
"BERKHIDMAT UNTUK NEGARA"
"BERSIH, MUKAFAKAT, SEJAHTERA"

Saya yang menjayakan amarah,

PENGARAH UNDANG-UNDANG & PENGUATKUASAAN
MAJLIS BANDARAYA SEREMBAN

Mangan . Bersih . Sejahtera

Scanned with i-Net



MAJLIS BANDARAYA SEREMBAN

Wisma MBS,
Pusat Perkhidmatan Pengguna 1,
2025 Seremban 1, Seremban,
Negeri Sembilan,
Negara Melayu Darul Ridzuan

No. Pejabat: 06-7844000
No. Faks (Su. Pejabat): 06-7844001
No. Faks (Su. Pejabat): 06-7844002
No. Faks (Su. Pejabat) (Su. Wala): 06-7841100
Laman Web: www.mbs.gov.my

Buletin Sem: MRLJ-100-7/1/141

Tarikh: 18 April 2023

Pengarah
Jabatan Undang-Undang & Penguatkuasaan,
Majlis Daerah Sabak Bernam,
49400 Sungai Besar,
Selangor Darul Ehsan.

Tuan,

PERMOHONAN PERKONGSIAN HASIL PROJEK KUMPULAN INOVATIF DAN KREATIF (IKI) A-QAR JABATAN UNDANG-UNDANG & PENGUATKUASAAN MAJLIS BANDARAYA SEREMBAN

Adalah dengan segala hormatnya merujuk perkara di atas.

2. Untuk makluman pihak tuan, kami dari Kumpulan A-QAR telah menghasilkan projek IKI iaitu TM SMART LOCK yang telah menyelesaikan masalah pelanggan-konsumen di tempat awam.

3. Sehubungan dengan itu, kumpulan kami memohon untuk perkongsian hasil projek IKI tersebut dengan pihak tuan. Berikut adalah tarikh dan masa cadangan untuk perkongsian tersebut:-

Tarikh: 18 April 2023
Masa: 10.00 pagi
Tempat: Majlis Daerah Sabak Bernam

4. Semoga permohonan ini mendapat perhatian dan pertimbangan dari pihak tuan. Kerjasama dari pihak tuan amatlah kami hargai.

Selaku,

"MALAYSIA MADANI"
"BERKHIDMAT UNTUK NEGARA"
"BERSIH, MUKAFAKAT, SEJAHTERA"

Saya yang menjayakan amarah,

PENGARAH UNDANG-UNDANG & PENGUATKUASAAN
MAJLIS BANDARAYA SEREMBAN

Mangan . Bersih . Sejahtera

Scanned with i-Net

Lampiran 26: Kos Penjimatan

BAYARAN BERJADUAL

Kontraktor	:	ZUL HZ TOWING SERVICE
Nombor Ruj./Kontrak	:	S0372/20-02-01
Tajuk	:	KERJA-KERJA MENUNDA KENDERAAN TERBIAR DI DALAM KAWASAN MAJLIS BANDARAYA SEREMBAN
Tempoh Kontrak	:	15.12.2020 -14.02.2022
WJP	:	
Bayaran bulanan	:	=
Don Pelaksanaan (2.5%)	:	=
No Sijil	:	=
Harga Kontrak	:	RM 72,800.00
SST (RM)	:	-
Jumlah (RM)	:	RM 72,800.00
APK 1	:	
Harga Kontrak Terlaraz (RM)	:	RM 72,800.00

Jumlah Harga Kontrak Yang Telah Dibayar Sehingga Tahun Lepas : RM 40,200.00
 Jumlah Baki Tanggungan Kontrak Bagi Tahun (Semasa) : RM 32,600.00

No.	PERIHAL	SARAWAL (RM)		AMARAN (RM)		SST (RM)		JUMLAH (RM)		PELAKSANA (RM)		SUKU ANGG (RM)		SIP 10% (RM)		BAYARAN (RM)		WILUKAN DOKUMEN BAYARAN		
		A	B	C	D = B + C	E	F = A + D + E	G = D + E 10%	H = D - G	NO BP	NO CEMENT	TARIKH								
1	WTEPM 1 - Disember 2020	50,000.00	12,400.00		12,400.00		37,400.00	3,740.00	11,214.00	A012574	R007103	21.12.2020								
2	WTEPM 2 - Januari 2021		820.00		820.00		36,720.00	3,672.00	758.00	A013244	R007791	26.02.2021								
3	WTEPM 3 - Februari 2021		1,800.00		1,800.00		34,920.00	3,492.00	1,800.00	A014193	R008523	22.03.2021								
4	WTEPM 4 - Mac 2021		1,840.00		1,840.00		33,080.00	3,308.00	1,840.00	A014783	R009178	18.04.2021								
5	WTEPM 5 - April 2021		170.00		170.00		31,180.00	3,118.00	1,840.00	A015141	R010344	28.07.2021								
6	WTEPM 6 - Mei 2021		1,780.00		1,780.00		29,400.00	2,940.00	1,780.00	A015390	R010907	14.08.2021								
7	WTEPM 7 - Jun 2021		360.00		360.00		27,040.00	2,704.00	360.00	A016474	R011912	23.09.2021								
8	WTEPM 8 - Julai 2021		700.00		700.00		26,340.00	2,634.00	700.00	A016419	R012611	22.09.2021								
9	WTEPM 9 - Ogos 2021		490.00		490.00		25,850.00	2,585.00	490.00	A017363	R011022	08.09.2021								
10	WTEPM 10 - September 2021		600.00		600.00		25,250.00	2,525.00	600.00	A017660	R011765	05.11.2021								
11	WTEPM 11 - Oktober 2021		360.00		360.00		24,890.00	2,489.00	360.00	A018221	R012796	17.11.2021								
12	WTEPM 12 - November 2021		2,440.00		2,440.00		22,450.00	2,245.00	2,440.00	A018178	R013960	15.12.2021								
13	WTEPM 13 - Disember 2021		1,800.00		1,800.00		20,650.00	2,065.00	1,800.00	A018940	R014282	15.12.2021								
14	WTEPM 14 - Januari 2022			1,200.00	1,200.00		18,450.00	1,845.00	1,200.00	A019398	R015402	28.02.2022								
15	WTEPM 15 - Februari 2022			840.00	840.00		17,610.00	1,761.00	840.00	A019398	R015402	28.02.2022								
16	WTEPM 16 - Mac 2022			2,520.00	2,520.00		15,090.00	1,509.00	2,520.00	A020174										
17	WTEPM 17 - April 2022			4,840.00	4,840.00		10,250.00	1,025.00	4,840.00	A020174										
		40,200.00		-		-		4,020.00		36,180.00										

BERSEMBAH (RM):

BERKAWAL (RM):

BERAMARAN (RM):

Lampiran 27: Penjimatan Masa

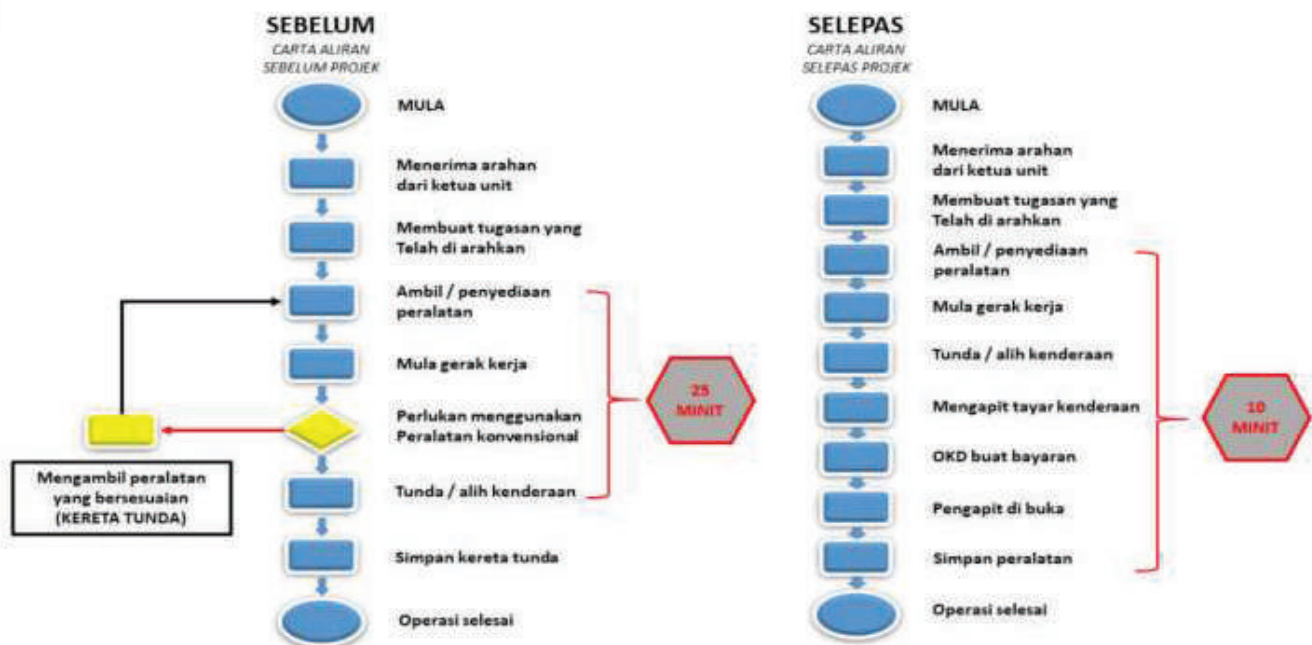

Lampiran 28: Plan Strategik KPKT

NO	ISU/ASAS	BUKTI/BUKTI STRATEGI	INDIKATOR	ALASAN
11	1. Meningkatkan kualiti sumber manusia dan tenaga kerja yang berkualiti tinggi dan berkecekapan tinggi.	1.1. Meningkatkan kualiti sumber manusia dan tenaga kerja yang berkualiti tinggi dan berkecekapan tinggi.	1.1.1. Meningkatkan kualiti sumber manusia dan tenaga kerja yang berkualiti tinggi dan berkecekapan tinggi.	1.1.1. Meningkatkan kualiti sumber manusia dan tenaga kerja yang berkualiti tinggi dan berkecekapan tinggi.
	2. Meningkatkan kualiti sumber manusia dan tenaga kerja yang berkualiti tinggi dan berkecekapan tinggi.	2.1. Meningkatkan kualiti sumber manusia dan tenaga kerja yang berkualiti tinggi dan berkecekapan tinggi.	2.1.1. Meningkatkan kualiti sumber manusia dan tenaga kerja yang berkualiti tinggi dan berkecekapan tinggi.	2.1.1. Meningkatkan kualiti sumber manusia dan tenaga kerja yang berkualiti tinggi dan berkecekapan tinggi.
	3. Meningkatkan kualiti sumber manusia dan tenaga kerja yang berkualiti tinggi dan berkecekapan tinggi.	3.1. Meningkatkan kualiti sumber manusia dan tenaga kerja yang berkualiti tinggi dan berkecekapan tinggi.	3.1.1. Meningkatkan kualiti sumber manusia dan tenaga kerja yang berkualiti tinggi dan berkecekapan tinggi.	3.1.1. Meningkatkan kualiti sumber manusia dan tenaga kerja yang berkualiti tinggi dan berkecekapan tinggi.
	4. Meningkatkan kualiti sumber manusia dan tenaga kerja yang berkualiti tinggi dan berkecekapan tinggi.	4.1. Meningkatkan kualiti sumber manusia dan tenaga kerja yang berkualiti tinggi dan berkecekapan tinggi.	4.1.1. Meningkatkan kualiti sumber manusia dan tenaga kerja yang berkualiti tinggi dan berkecekapan tinggi.	4.1.1. Meningkatkan kualiti sumber manusia dan tenaga kerja yang berkualiti tinggi dan berkecekapan tinggi.
	5. Meningkatkan kualiti sumber manusia dan tenaga kerja yang berkualiti tinggi dan berkecekapan tinggi.	5.1. Meningkatkan kualiti sumber manusia dan tenaga kerja yang berkualiti tinggi dan berkecekapan tinggi.	5.1.1. Meningkatkan kualiti sumber manusia dan tenaga kerja yang berkualiti tinggi dan berkecekapan tinggi.	5.1.1. Meningkatkan kualiti sumber manusia dan tenaga kerja yang berkualiti tinggi dan berkecekapan tinggi.

NO	ISU/ASAS	BUKTI/BUKTI STRATEGI	INDIKATOR	ALASAN
11	1. Meningkatkan kualiti sumber manusia dan tenaga kerja yang berkualiti tinggi dan berkecekapan tinggi.	1.1. Meningkatkan kualiti sumber manusia dan tenaga kerja yang berkualiti tinggi dan berkecekapan tinggi.	1.1.1. Meningkatkan kualiti sumber manusia dan tenaga kerja yang berkualiti tinggi dan berkecekapan tinggi.	1.1.1. Meningkatkan kualiti sumber manusia dan tenaga kerja yang berkualiti tinggi dan berkecekapan tinggi.
	2. Meningkatkan kualiti sumber manusia dan tenaga kerja yang berkualiti tinggi dan berkecekapan tinggi.	2.1. Meningkatkan kualiti sumber manusia dan tenaga kerja yang berkualiti tinggi dan berkecekapan tinggi.	2.1.1. Meningkatkan kualiti sumber manusia dan tenaga kerja yang berkualiti tinggi dan berkecekapan tinggi.	2.1.1. Meningkatkan kualiti sumber manusia dan tenaga kerja yang berkualiti tinggi dan berkecekapan tinggi.
	3. Meningkatkan kualiti sumber manusia dan tenaga kerja yang berkualiti tinggi dan berkecekapan tinggi.	3.1. Meningkatkan kualiti sumber manusia dan tenaga kerja yang berkualiti tinggi dan berkecekapan tinggi.	3.1.1. Meningkatkan kualiti sumber manusia dan tenaga kerja yang berkualiti tinggi dan berkecekapan tinggi.	3.1.1. Meningkatkan kualiti sumber manusia dan tenaga kerja yang berkualiti tinggi dan berkecekapan tinggi.
	4. Meningkatkan kualiti sumber manusia dan tenaga kerja yang berkualiti tinggi dan berkecekapan tinggi.	4.1. Meningkatkan kualiti sumber manusia dan tenaga kerja yang berkualiti tinggi dan berkecekapan tinggi.	4.1.1. Meningkatkan kualiti sumber manusia dan tenaga kerja yang berkualiti tinggi dan berkecekapan tinggi.	4.1.1. Meningkatkan kualiti sumber manusia dan tenaga kerja yang berkualiti tinggi dan berkecekapan tinggi.
	5. Meningkatkan kualiti sumber manusia dan tenaga kerja yang berkualiti tinggi dan berkecekapan tinggi.	5.1. Meningkatkan kualiti sumber manusia dan tenaga kerja yang berkualiti tinggi dan berkecekapan tinggi.	5.1.1. Meningkatkan kualiti sumber manusia dan tenaga kerja yang berkualiti tinggi dan berkecekapan tinggi.	5.1.1. Meningkatkan kualiti sumber manusia dan tenaga kerja yang berkualiti tinggi dan berkecekapan tinggi.

4.9 Kreatif dan Inovatif

Pencapaian strategi KPKT yang baharu ini semestinya memberi fokus terhadap penggunaan teknologi dalam semua aspek dalam masyarakat. Oleh itu, pautan dengan pelaksanaan program baharu. Justeru, bagi mencapai hala tuju strategi KPKT ini, setiap warga haruslah mempunyai kemahiran dan kecekapan dalam menggunakan teknologi kerana ia akan memberi manfaat Pendidikan 5.0 (P5). Pautan dengan baharu ini akan memberi kesan aktif dan rila rila (jika strategi baru menjadi daya pendorong kepada pembangunan KPKT sebagai strategi organisasi untuk kekal relevan dalam menghadapi perubahan yang berlaku. Mengalutai amalan untuk (dari pautan) dan melalui KPKT untuk menjadi lebih kreatif dan sentiasa bersedia menghadapi cabaran.



Lampiran 2: Surat Perkongsian



Datuk Bandar
Majlis Bandaraya Seremban
Wisma MB
Perkaratan Forest Height 1
Jalan Seremban-Tampin
70450 Seremban

Yg. Datuk,

MAKLUM BALAS SESI TALKIMAT DAN DEMONSTRASI PRODUR INOVASI TM SMART LOCK

Dengan segala hormatnya merujuk perkara di atas,

1. Sukacita dimaklumkan Majlis Daerah Kuala Pilah telah mengadakan sesi talkimats dan demonstrasi produk inovasi TM SMART LOCK pada 17 April 2023 bertempat di Bahagian Pengangkutan Majlis Daerah Kuala Pilah.

2. Jabatan ini mendapati produk inovasi tersebut merupakan produk yang baik dan tidak digemutkannya oleh pihak kami bagi menangani masalah halangan keselamatan di tempat awam.

3. Sehubungan dengan itu, pihak kami mengucapkan **TAHNIAH** dan **MEMPERAKUKAN** keberkesanan produk inovasi ini dan mengucapkan terima kasih kerana diberi peluang untuk melihat sendiri produk inovasi tersebut.

Sekian.

"WAWASAN KEMAMBUHAN BERSAMA"
"BERSIKUTUMAT UNTUK NEGARA"
"BERUSAHA SAMA MELAKSANAKAN TRANSFORMASI"

Saya yang memulakan amarah,

(DHAZALI HUSAIN BIN MOHD RAZALI)
PENYELANGKUTAN DAN PENGALIAHANSIAH
MAJLIS DAERAH KUALA PILAH



MAJLIS DAERAH SABAK BERNAM
Majlis Daerah Sabak Bernam
Jalan Dewan, 45000 Sungai Besar, Selangor Darul Ehsan.

Tel: 03-3291 1000/10001414
Faks: 03-3291 2765/339
Portal: <http://www.mda.gov.my>
E-mel: ada@mda.gov.my

Datuk Bandar
Majlis Bandaraya Seremban
Wisma MB
Perkaratan Forest Height 1
Jalan Seremban-Tampin
70450 Seremban

Yg. Datuk,

MAKLUM BALAS SESI TALKIMAT DAN DEMONSTRASI PRODUR INOVASI TM SMART LOCK

Dengan segala hormatnya merujuk perkara di atas,

2. Sukacita dimaklumkan Majlis Daerah Sabak Bernam telah mengadakan sesi talkimats dan demonstrasi produk inovasi TM SMART LOCK pada 19 April 2023 bertempat di Wisma Majlis Bandaraya Seremban.

3. Jabatan ini mendapati produk inovasi tersebut merupakan produk yang baik dan tidak digemutkannya bagi menangani masalah halangan keselamatan di tempat awam.

3. Sehubungan dengan itu, pihak kami mengucapkan **TAHNIAH** dan **MEMPERAKUKAN** keberkesanan produk inovasi ini dan mengucapkan terima kasih kerana diberi peluang untuk melihat sendiri produk inovasi tersebut.

Sekian.

"SELANGOR MAJU BERSAMA"
"BERSIKUTUMAT UNTUK NEGARA"

Saya yang memulakan amarah,

(ABD ZHAFIR BIN HARON)
Penolong Pengarah, Jabatan Pengangkutan
& Yang Dipertua
Majlis Daerah Sabak Bernam

